



# Longhorn Firewood Nest™

Assembly Instructions

Instructions de montage | Instrucciones de montaje



## INCLUDED INCLUS | INCLUIDO

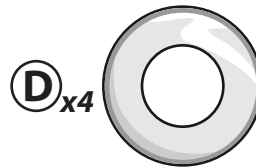
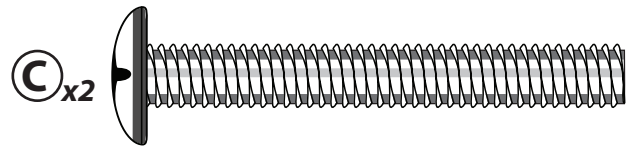
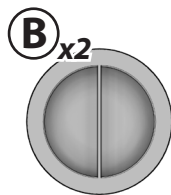
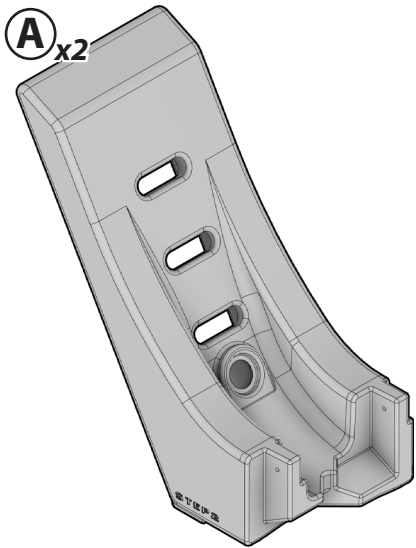

## REQUIRED (Not Included) REQUIS (Non inclus) | NECESARIO (No incluido)

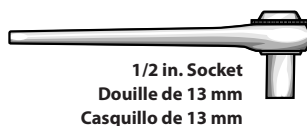
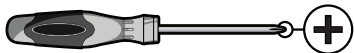

1/2 in. Socket  
Douille de 13 mm  
Casquillo de 13 mm

OR  
OU  
O



## OPTIONAL OPTIONNEL | OPCIONAL



100 lbs  
(45.4 kg)

1

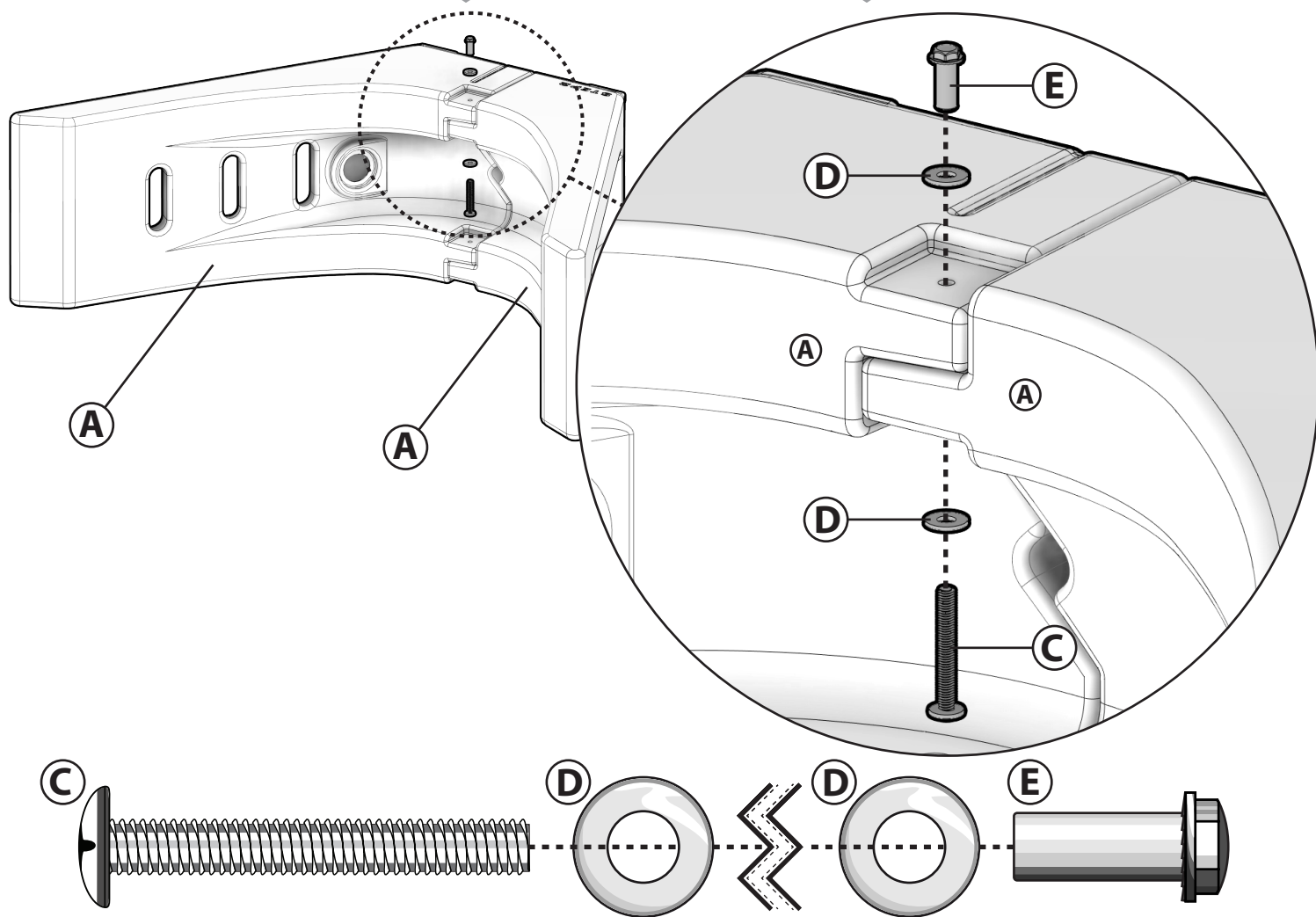

2

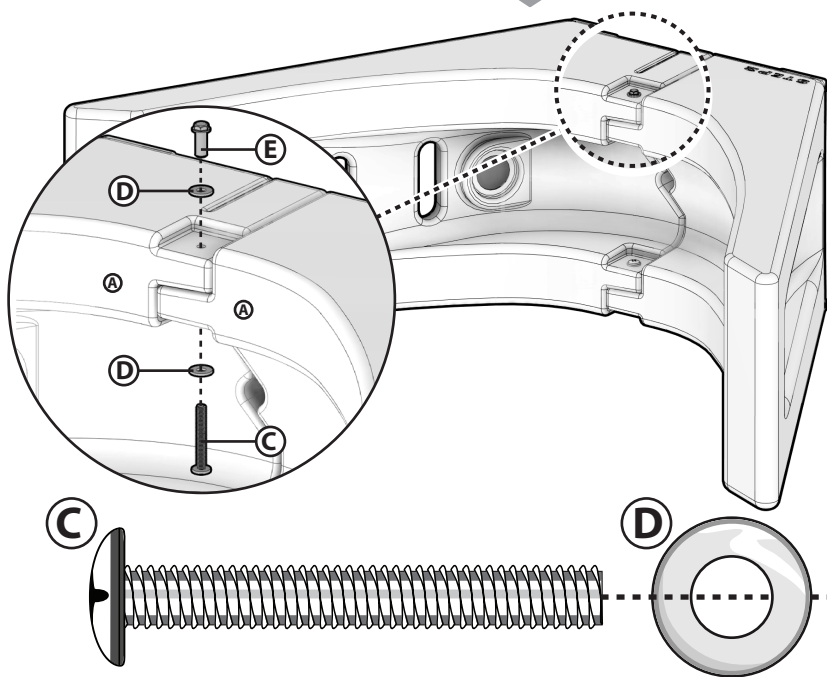

Flip over and repeat step 1 to other side.  
Retournez et répétez l'étape 1 de l'autre côté.  
Voltee y repita el paso 1 hacia el otro lado.

### 3a (Optional | Optionnel | Opcional)

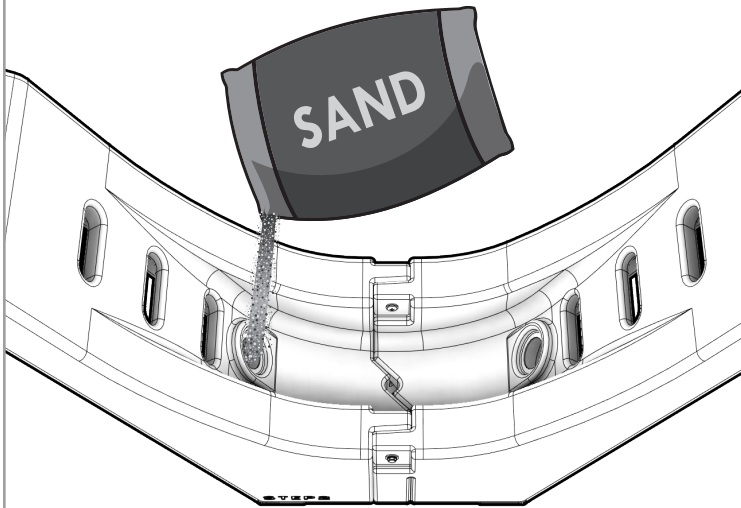

Fill base (A) with sand or gravel.  
About 50 lbs. (22.7 kg) per side.

Remplissez la base (A) avec du sable ou du gravier.  
Environ 50 livres. (22,7 kg) par côté.

Llene la base (A) con arena o grava.  
Alrededor de 50 libras. (22,7 kg) por lado.

### 3b (Optional | Optionnel | Opcional)

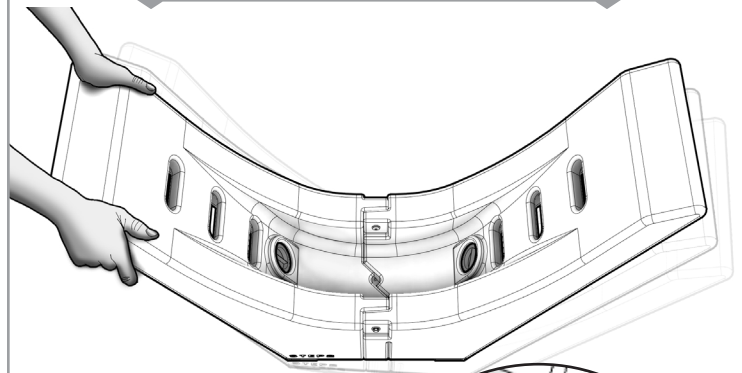

Tap and tilt the base (A) for even distribution. Repeat 3a and 3b to both sides until full. Insert cap (B) to close hole.

Tapotez et inclinez la base (A) pour une distribution uniforme. Répétez 3a et 3b des deux côtés jusqu'à ce qu'ils soient pleins. Insérez le capuchon (B) pour fermer le trou.

Toque e incline la base (A) para una distribución uniforme. Repita 3a y 3b en ambos lados hasta que esté lleno. Inserte la tapa (B) para cerrar el orificio.

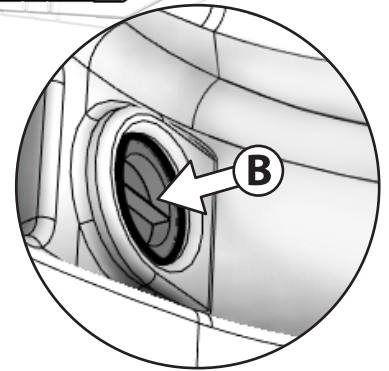

**DO NOT** over stack wood.  
**DO NOT** stack wood beyond the height of the rack.

**NE** surempilez **PAS** les bûches.  
**N'**empilez **PAS** de bûches au-delà de la hauteur des extrémités.

**NO** sobre apile la madera.  
**NO** apilar la madera más allá de la altura de extremo.



Celebrate your outdoor spaces with / Célébrez vos espaces extérieurs avec / Celebre sus espacios al aire libre con

# Step2®

Crafted from high-quality materials and featuring premium details and finishes, our line of classic looks can be selected, combined and complemented to suit any look you want.

Complete your outdoor vision from front door to backyard with our variety of outdoor furniture, package boxes, mail posts, outdoor structures, and so much more.

Fabriquée à partir de matériaux de haute qualité et mettant en scène des détails et des finitions de qualité supérieure, notre ligne classique peut être sélectionnée, combinée et complétée afin de s'adapter à tous les looks que vous souhaitez.

Complétez la vision que vous avez de votre extérieur, de votre porte d'entrée à votre jardin, grâce à notre gamme de meubles d'extérieur, de boîtes à colis, de boîtes aux lettres, de structures extérieures et bien plus encore.

Elaborada con materiales de alta calidad y con detalles y acabados de primera calidad, nuestra línea de estilos clásicos puede ser seleccionada, combinada y complementada para adaptarse a cualquier diseño que desee.

Complete su visión del exterior desde la puerta de la entrada hasta el patio trasero gracias a nuestra gran variedad de mobiliario de exteriores, cajas de paquetes, postes de correo, estructuras de exterior y mucho más.

## ENGLISH

THIS INSTRUCTION BOOKLET CONTAINS **IMPORTANT** SAFETY INFORMATION. PLEASE READ AND KEEP FOR FUTURE REFERENCE.

### ⚠ **WARNING:**

#### **TIPPING HAZARD**

- Use the firewood rack only on hard flat surfaces.
- **DO NOT** move the firewood rack once wood has been loaded.
- **DO NOT** allow children to play on rack.

**OBSERVE ALL STATEMENTS AND WARNINGS TO REDUCE THE LIKELIHOOD OF SERIOUS OR FATAL INJURY.**

#### **INSTALLATION**

- Choose the location of your firewood rack carefully.
- **DO NOT** install on, over or near electrical wires or outlets. Check for roof lines or other structures that could shed snow, ice or excessive run off before positioning the firewood rack.
- **DO NOT** over-stack wood.
- **DO NOT** stack wood beyond the height of the rack.

#### **CLEANING INSTRUCTIONS:**

##### **General Cleaning:**

- Use a 50/50 mixture of white vinegar and water.

#### **DISPOSAL INSTRUCTIONS:**

Please recycle when possible. Disposal must be in compliance with all government regulations.

**INSPECT THIS PRODUCT PERIODICALLY. REPLACE DAMAGED OR WORN COMPONENTS.**

## FRANÇAIS

CE LIVRET D'INSTRUCTIONS CONTIENT DES INFORMATIONS **IMPORTANTES** SUR LA SÉCURITÉ. S'IL VOUS PLAÎT LIRE ET GARDER POUR RÉFÉRENCE FUTURE.

### ⚠ **MISE EN GARDE:**

#### **RISQUE DE BASCULEMENT**

- Utilisez le support à bûches uniquement sur des surfaces planes et dures.
- **NE** déplacez pas le support à bûches une fois que le bois a été chargé.
- **NE** laissez pas les enfants jouer sur le support.

**RESPECTEZ LES ÉNONCÉS ET AVERTISSEMENTS SUIVANTS POUR RÉDUIRE LA PROBABILITÉ DE BLESSURE GRAVE, VOIRE MORTELLE.**

#### **INSTALLATION**

- Choisissez bien l'emplacement du range-bûches.
- **NE** le placez **PAS** sur des fils électriques ou des prises de courant, ni à proximité de ceux-ci. Vérifiez les bords de toit ou les autres structures pouvant laisser tomber de la neige, de la glace ou un ruissellement excessif avant de choisir l'emplacement du range-bûches.
- **NE** surempilez **PAS** les bûches.
- **N'**empilez **PAS** de bûches au-delà de la hauteur des extrémités.

#### **INSTRUCTIONS DE NETTOYAGE:**

##### **Nettoyage général:**

- Utilisez un mélange 50/50 de vinaigre blanc et d'eau.

#### **INSTRUCTIONS DE MISE AU REBUT:**

Veillez recycler dans la mesure du possible. L'élimination doit être conforme à toutes les lois nationales.

**INSPECTEZ LE PRODUIT RÉGULIÈREMENT, REMPLACEZ LES PIÈCES ENDOMMAGÉES OU ABIMÉES.**

## ESPAÑOL

ESTE FOLLETO DE INSTRUCCIONES CONTIENE INFORMACIÓN **IMPORTANTE** DE SEGURIDAD. POR FAVOR LEA Y CONSERVE PARA FUTURAS REFERENCIAS.

### ⚠ **ADVERTENCIA:**

#### **PELIGRO DE VUELCO**

- Use el anaquel del la leña sobre superficies planas únicamente.
- **NO** mueva el anaquel de la leña cuando se haya cargado la madera.
- **NO** permita que los niños jueguen en el estante.

**RESPETE LAS SIGUIENTES RECOMENDACIONES Y ADVERTENCIAS PARA DISMINUIR LA PROBABILIDAD DE SUFRIR LESIONES GRAVES O MORTALES.**

#### **INSTALACIÓN**

- Elegir la ubicación del estante para leña con cuidado.
- **NO** lo instale en, sobre o cerca de cables eléctricos o enchufes. Revise que las líneas del techo u otras estructuras que podrían derramar nieve, hielo o escurrimiento excesivo antes de colocar el estante para leña.
- **NO** sobre apile la madera.
- **NO** apilar la madera más allá de la altura de extremo.

#### **INSTRUCCIONES PARA LA LIMPIEZA:**

##### **Limpieza general:**

- Use una mezcla 50/50 de vinagre blanco y agua.

#### **INTRUCCIONES PARA LA ELIMINACIÓN:**

Recicle los componentes si tiene la posibilidad. La eliminación de este producto se debe realizar de conformidad con la Normativa Gubernamental.

**INSPECCIONE ESTE PRODUCTO PERIÓDICAMENTE. SUSTITUYA LAS PIEZAS DAÑADAS O DESGASTADAS.**

**Please, Call Us First!**  
DO NOT RETURN TO STORE.

**N'hésitez pas à nous appeler!**  
NE RENVOYEZ PAS LE PRODUIT AU MAGASIN.

**¡Antes De Devolverlo Llámenos!**  
NO REGRESE A LA TIENDA.