

PLANTER

Gardening / Gartenarbeit / Tuinieren / Jardinage / Jardinería / Giardinaggio / Zahradničení / Oгородnictwo /
Záhradníctvo / Kertészkedés / Havearbejde / Trädgårdsarbete / Hagearbeid / Κηπουρική

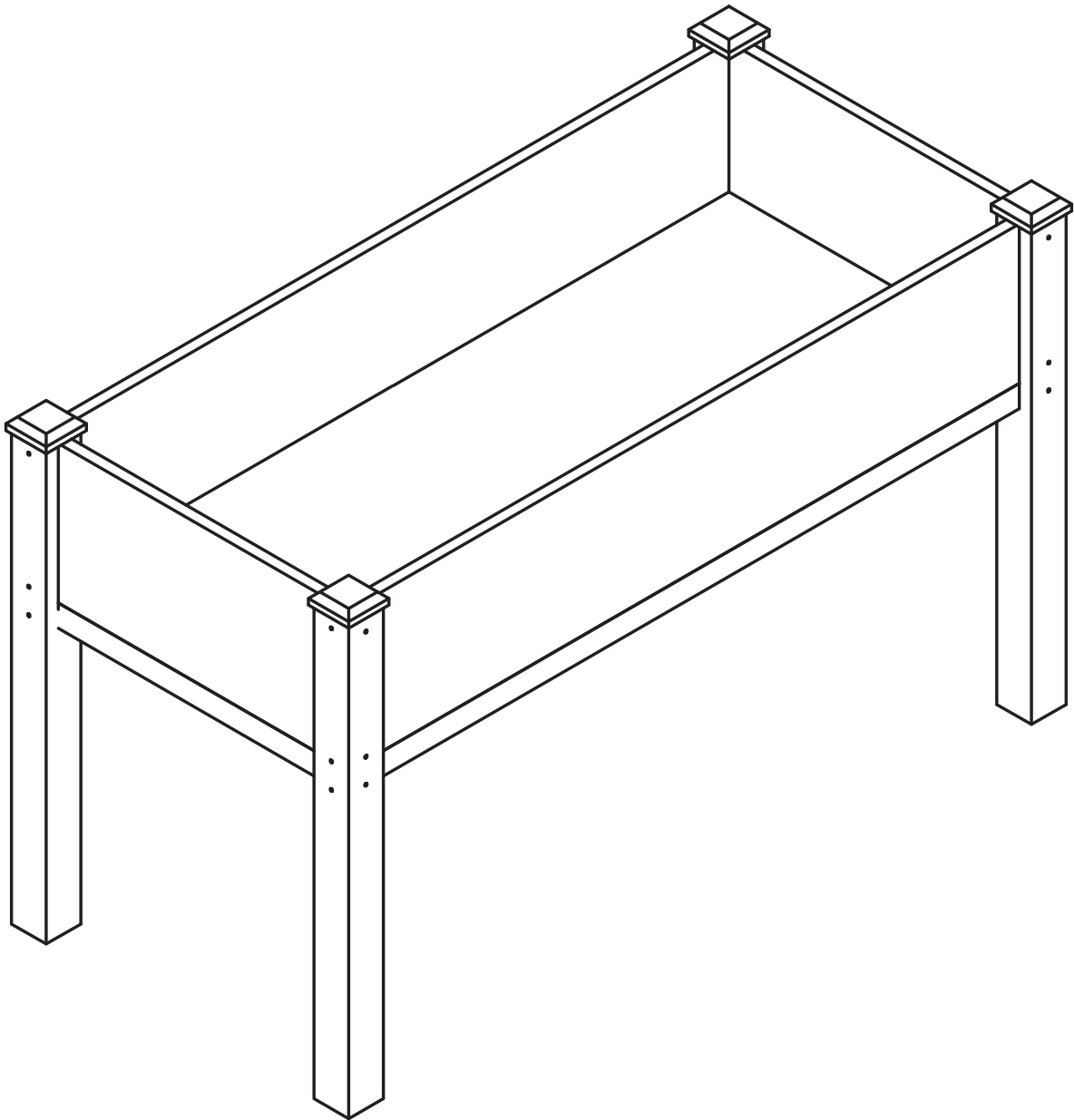

Instruction Manual

Gebrauchsanweisung | Gebruikershandleiding |
Mode d'emploi | Manual de usuario | Istruzione per l'uso
| Návod k použití | Instrukcja obsługi | Návod na použitie
| Használati utasítás | Brugsanvisning | Instruktionsbok |
Bruksanvisning | Εγχειρίδιο οδηγιών





WARNING!

CHOKING HAZARD. Small parts. Not suitable for children under 36 months of age.

The product must be assembled by an adult.

Possible hazard description, e.g. in unassembled state, contents contain dangerous sharp points, so keep out of reach of children.

Keep plastic covers and bags away from children to prevent choking and danger. For household use only.

Keep this manual for future use.

DE - WARNUNG!

ERSTICKUNGSGEFAHR. Kleine Teile. Nicht geeignet für Kinder unter 36 Monaten. Das Produkt muss von einem Erwachsenen zusammengebaut werden. Mögliche Gefahrenbeschreibung, z.B. im unmontierten Zustand enthält der Inhalt gefährliche scharfe Spitzen, daher außerhalb der Reichweite von Kindern aufbewahren. Halten Sie Plastikdeckel und -beutel von Kindern fern, um Erstickungsgefahr zu vermeiden. Nur für den Hausgebrauch.

Bewahren Sie diese Anleitung zum späteren Gebrauch auf.

NL - WAARSCHUWING!

VERSTIKKINGSGEVAAR. Kleine onderdelen. Niet geschikt voor kinderen jonger dan 36 maanden.

Het product moet door een volwassene worden gemonteerd. Mogelijke gevarenbeschrijving, bijvoorbeeld in niet gemonteerde staat bevat de inhoud gevaarlijke scherpe punten, dus buiten het bereik van kinderen houden. Houd plastic hoezen en zakken uit de buurt van kinderen om verstikking en gevaar te voorkomen. Alleen voor huishoudelijk gebruik.

Bewaar deze handleiding voor toekomstig gebruik.

FR - AVERTISSEMENT !

RISQUE D'ÉTOUFFEMENT. Petites pièces. Ne convient pas aux enfants de moins de 36 mois.

Le produit doit être assemblé par un adulte. Description des risques possibles, par exemple, si le produit n'est pas assemblé, il contient des pointes acérées dangereuses ; il faut donc le tenir hors de portée des enfants. Tenir les couvercles et les sacs en plastique hors de portée des enfants pour éviter tout risque d'étouffement et de danger. Pour un usage domestique uniquement.

Conservez ce manuel pour un usage ultérieur.

ES - ¡ATENCIÓN!

PELIGRO DE ASFIXIA. Piezas pequeñas. No apto para niños menores de 36 meses. El producto debe ser montado por un adulto.

Descripción de posibles peligros, por ejemplo, en estado desarmado el contenido contiene puntas afiladas peligrosas, por lo que debe mantenerse fuera del alcance de los niños.

Mantenga las fundas y bolsas de plástico fuera del alcance de los niños para evitar asfixia y peligro. Sólo para uso doméstico.

Conserve este manual para uso futuro.

IT - ATTENZIONE!

PERICOLO DI SOFFOCAMENTO. Piccole parti. Non adatto a bambini di età inferiore a 36 mesi.

Il prodotto deve essere assemblato da un adulto. Descrizione dei possibili pericoli, ad es. in condizioni non assemblate il contenuto contiene pericolose punte taglienti, quindi tenere fuori dalla portata dei bambini. Tenere i coperchi e i sacchetti di plastica lontano dalla portata dei bambini per evitare il rischio di soffocamento. Solo per uso domestico.

Conservare questo manuale per uso futuro.

CS - VAROVÁNÍ!

NEBEZPEČÍ UDUŠENÍ. Malé části. Nevhodné pro děti mladší 36 měsíců. Výrobek musí sestavit dospělá osoba.

Popis možného nebezpečí, např. v nesložném stavu obsahuje obsah nebezpečně ostré hroty, proto jej uchovávejte mimo dosah dětí. Plastové obaly a sáčky uchovávejte mimo dosah dětí, abyste zabránili udušení a nebezpečí. Pouze pro domácí použití.

Tento návod si uschovejte pro budoucí použití.

PL - OSTRZEŻENIE!

RYZYKO ZADŁAWIENIA. Małe części. Nieodpowiednie dla dzieci w wieku poniżej 36 miesięcy.

Produkt musi być montowany przez osobę dorosłą. Opis możliwego zagrożenia, np. w stanie niezmontowanym zawartość zawiera niebezpieczne ostre elementy, dlatego należy przechowywać ją poza zasięgiem dzieci. Plastikowe osłony i torby należy przechowywać z dala od dzieci, aby zapobiec zadławieniu i zagrożeniu. Wyłącznie do użytku domowego.

Niniejszą instrukcję należy zachować do wykorzystania w przyszłości.

SK - VAROVANIE!

NEBEZPEČENSTVO UDUŠENIA. Malé časti. Nevhodné pre deti mladšie ako 36 mesiacov. Výrobok musí zostaviť dospelá osoba.

Popis možného nebezpečenstva, napr. v nezmontovanom stave obsah obsahuje nebezpečné ostré hroty, preto ho uchovávejte mimo dosahu detí. Plastové kryty a vrecká uchovávejte mimo dosahu detí, aby ste zabránili zaduseniu a nebezpečenstvu. Len na domáce použitie.

Tento návod na obsluhu si uschovejte pre budúce použitie.

HU - FIGYELEM!

FULLADÁSVESZÉLY. Apró alkatrészek. Nem alkalmas 36 hónaposnál fiatalabb gyermekek számára.

A terméket felnőtteknek kell összeszerelni. Lehetséges veszély leírása, pl. összeszeretlen állapotban a tartalom veszélyes éles hegyeket tartalmaz, ezért gyermekek elől elzárva tartandó. Tartsa a műanyag fedeleket és zacskókat a gyermekektől távol a fulladás és a veszély megelőzése érdekében. Kizárólag háztartási használatra.

Őrizze meg ezt a használati útmutatót későbbi használatra.

DA - ADVARSEL!

FARE FOR KVÆLNING. Små dele. Ikke egnet til børn under 36 måneder.

Produktet skal samles af en voksen. Mulig farebeskrivelse, f.eks. i usamlert tilstand indeholder indholdet farlige skarpe punkter, så hold det uden for børns rækkevidde. Hold plastikdeksler og poser væk fra børn for at forhindre kvælning og fare. Kun til brug i hjemmet.

Opbevar denne manual til fremtidig brug.

SE - VARNING!

RISK FÖR KVÄVNING. Små delar. Ej lämplig för barn under 36 månader.

Produkten måste monteras av en vuxen. Beskrivning av möjlig fara, t.ex. i omonterat skick innehåller innehållet farliga vassa punkter, så håll den utom räckhåll för barn. Håll plasthöljen och påsar borta från barn för att förhindra kvävning och fara. Endast för hushållsbruk.

Spara denna bruksanvisning för framtida bruk.

NO - ADVARSEL!

FARE FOR KVELNING. Små deler. Ikke egnet for barn under 36 måneder.

Produktet må monteres av en voksen. Mulig farebeskrivelse, f.eks. i umontert tilstand inneholder innholdet farlige skarpe spisser, så hold det utilgjengelig for barn. Oppbevar plastdeksler og poser utilgjengelig for barn for å unngå kvelningsfare. Kun til bruk i hjemmet.

Ta vare på denne bruksanvisningen for fremtidig bruk.

EL - ΠΡΟΕΙΔΟΠΟΙΗΣΗ!







ΚΙΝΔΥΝΟΣ ΠΝΙΓΜΟΥ. Μικρά μέρη. Ακατάλληλο για παιδιά κάτω των 36 μηνών.

Το προϊόν πρέπει να συναρμολογείται από έναν ενήλικα. Πιθανή περιγραφή κινδύνου, π.χ. σε μη συναρμολογημένη κατάσταση τα περιεχόμενα περιέχουν επικίνδυνα αιχμηρά σημεία, γι' αυτό κρατήστε τα μακριά από παιδιά. Κρατήστε τα πλαστικά καλύμματα και τις σακούλες μακριά από τα παιδιά για να αποφύγετε τον πνιγμό και τον κίνδυνο. Μόνο για οικιακή χρήση.

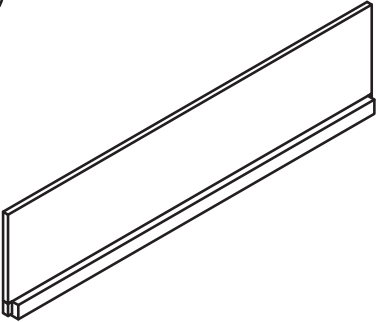
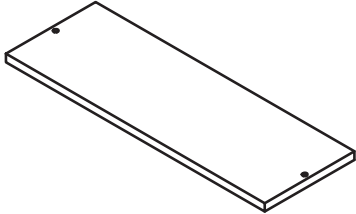
Φυλάξτε αυτό το εγχειρίδιο για μελλοντική χρήση.

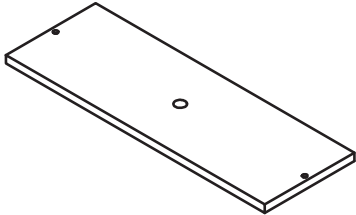
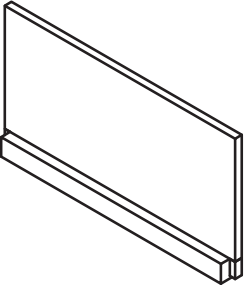
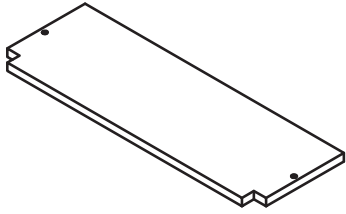
PLANTER

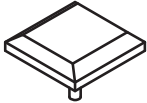
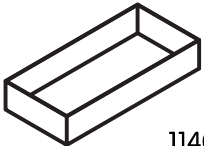
Parts

<p>①</p> 	<p>2x</p>	<p>④</p> 	<p>2x</p>
<p>②</p> 	<p>4x</p>	<p>⑤</p> 	<p>2x</p>
<p>③</p> 	<p>2x</p>	<p>⑥</p> 	<p>2x</p>
<p>Ⓐ</p>  <p>wood screw 3x30mm</p>	<p>12x</p>	<p>⑦</p> 	<p>4x</p>
<p>Ⓒ</p>  <p>LINING 1140x530x225mm</p>		<p>Ⓑ</p>  <p>wood screw 5x90mm</p>	<p>24x</p>
			<p>1x</p>

PLANTER

Assembly

1

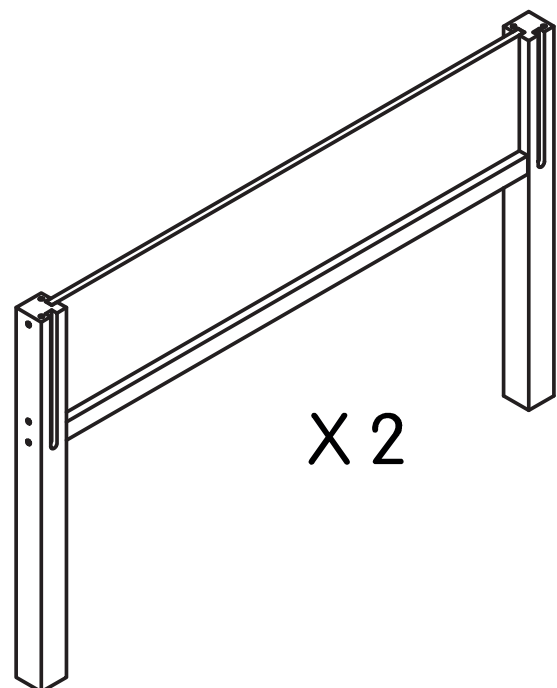
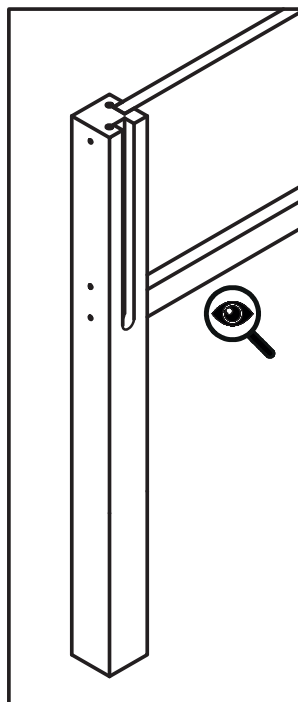
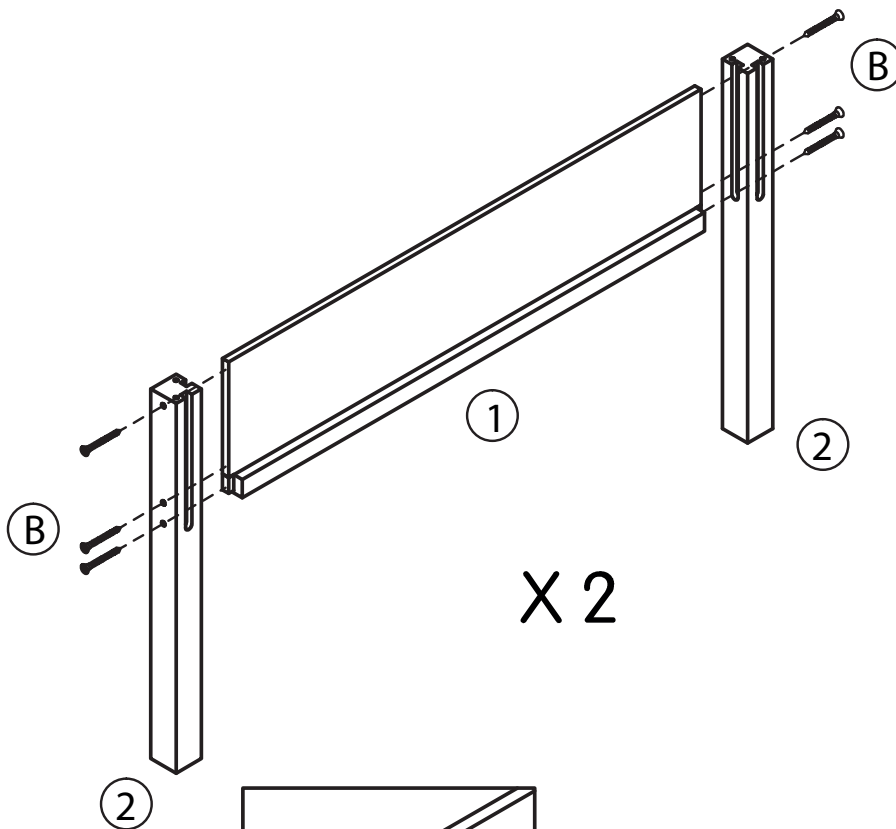
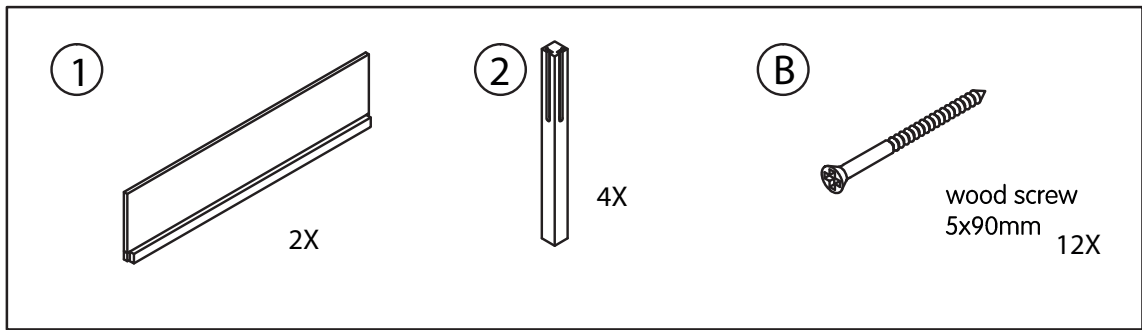

PLANTER

Assembly

2

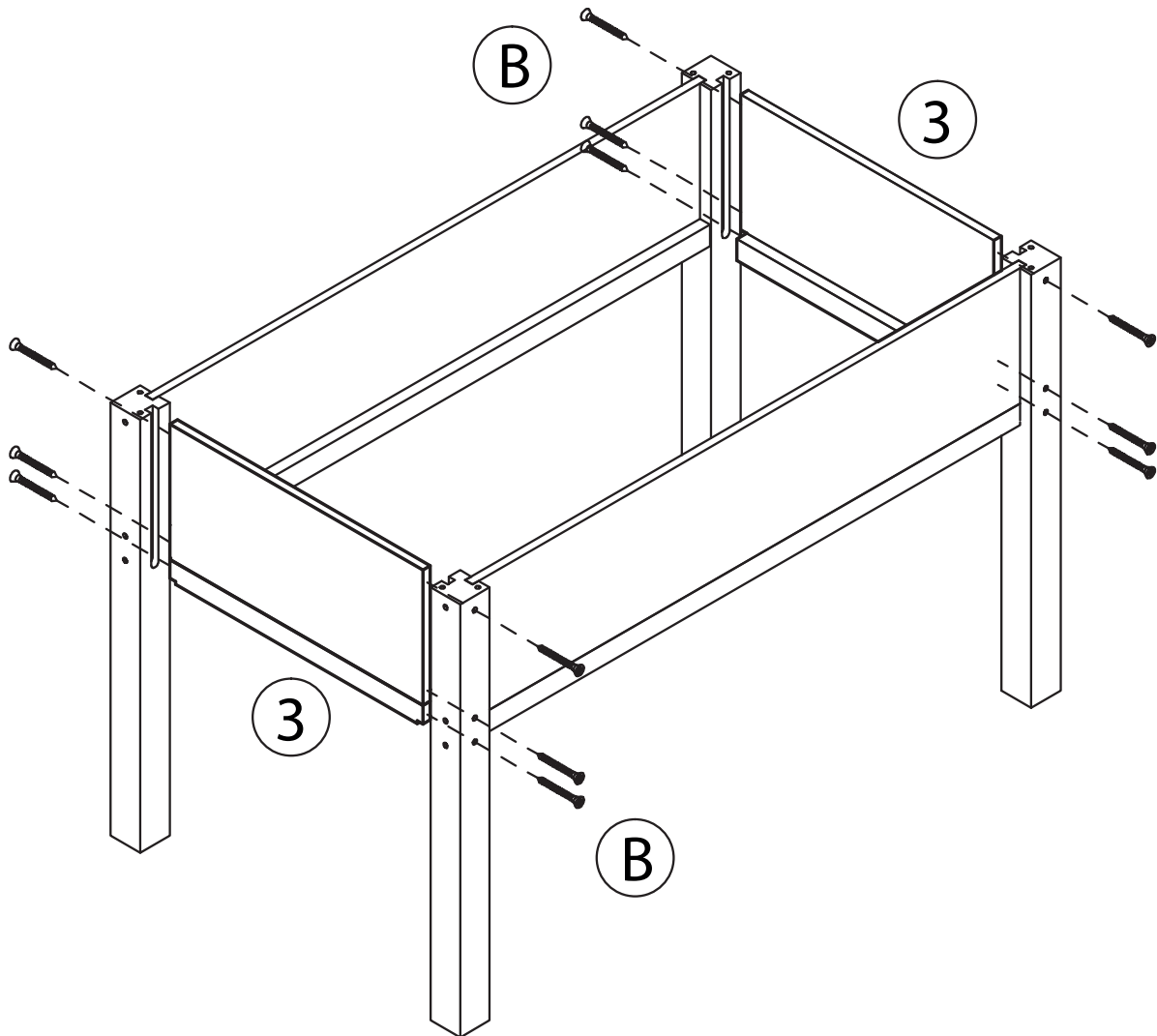
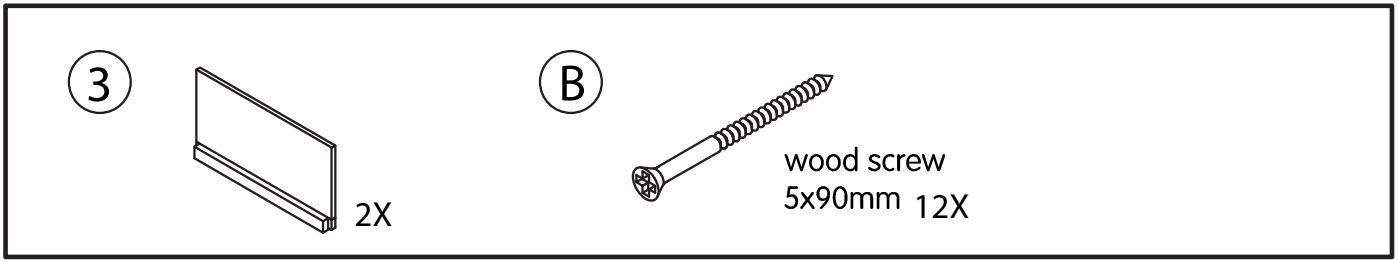

PLANTER

Assembly

3

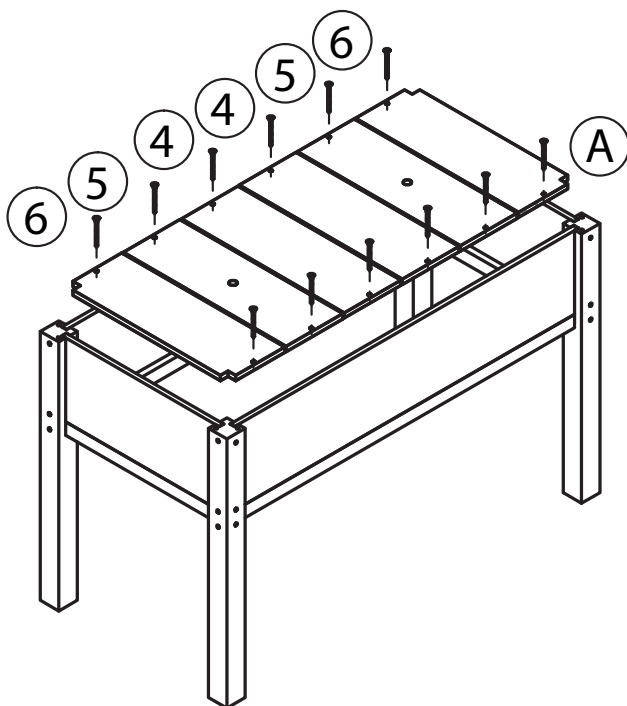
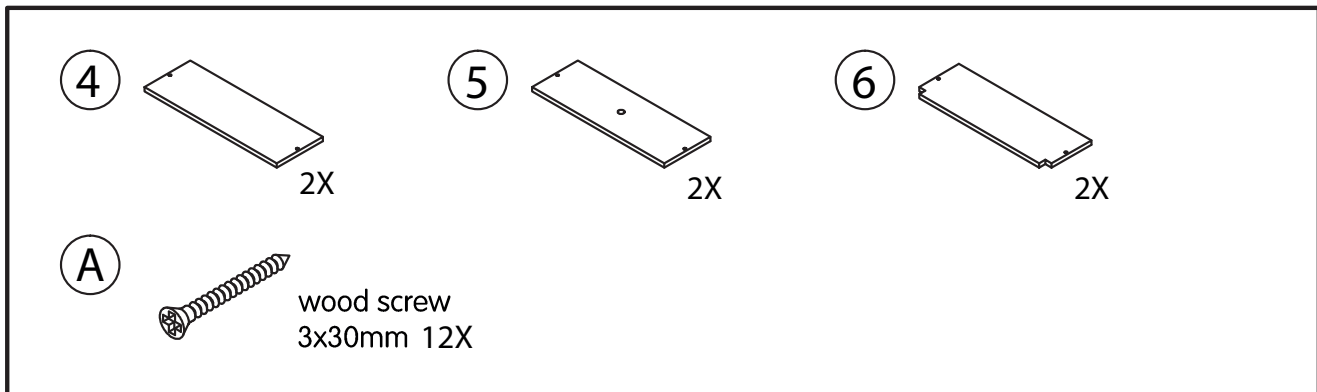

Wood will expand during planting, Gap is necessary for the baseboard.

PLANTER

Assembly

4

Ⓒ

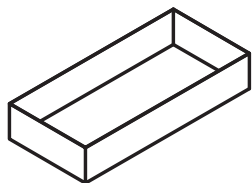

LINING
1140x530x225mm x1

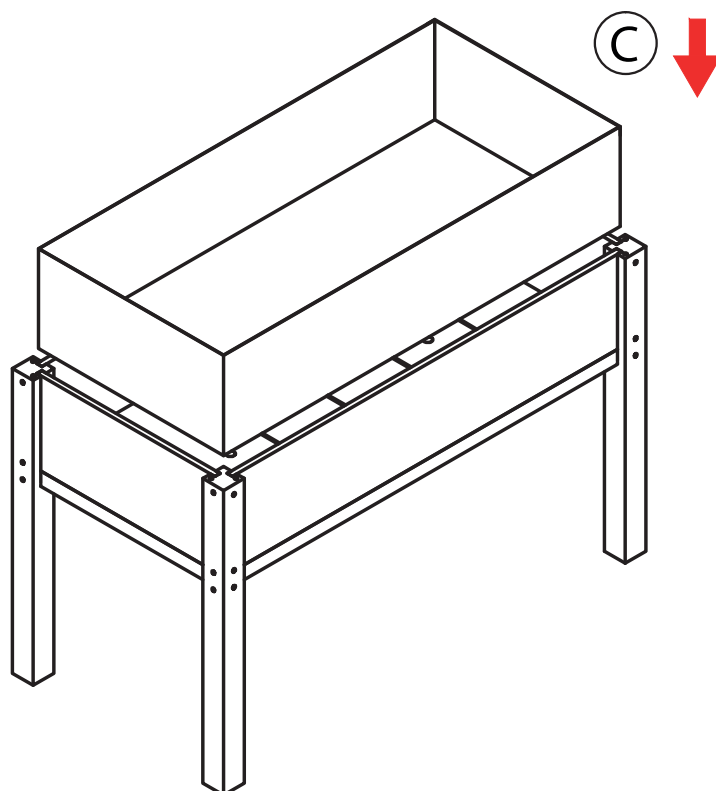

PLANTER

Assembly

5

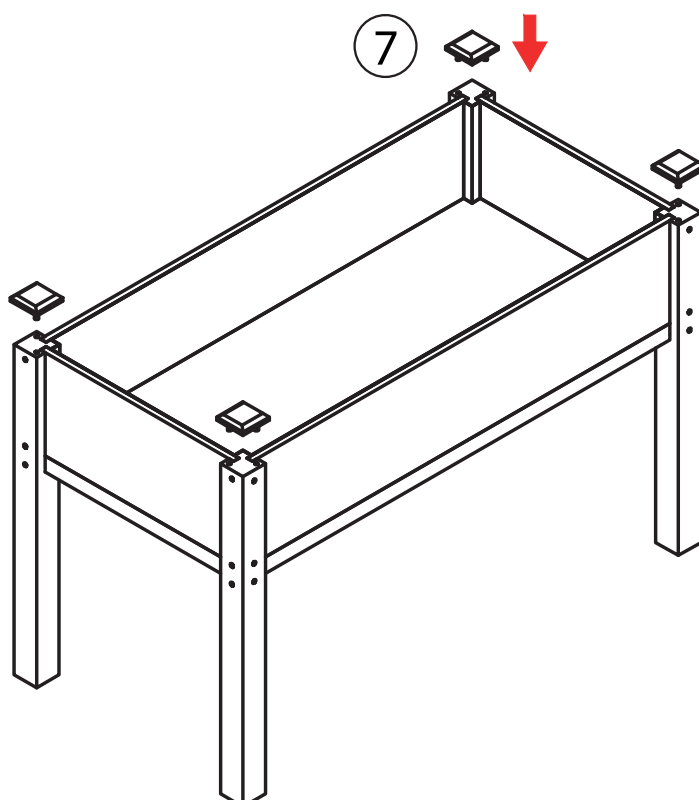

PLANTER

EN

INTRODUCTION

Congratulations on your purchase of the wooden raised planter. This product is designed to make growing plants more comfortable and accessible. With proper care and use, you will have a product you will enjoy for many years. Before assembly, please check that all parts are present and in good condition according to the instructions provided.

MOUNTING

Assemble the wooden raised planter according to the instructions supplied with the product.

Place the planter on a flat, level surface for optimal stability. Mount the screws loosely at first and only tighten them when the assembly is complete.

Use a spirit level to ensure that the planter stands straight. Check the furniture fittings at least once a year; it may be necessary to tighten the screws.

SAFETY

This product is intended for domestic use only and should not be used in commercial or public areas.

Overloading may cause damage.

Ensure that children do not play or climb near the planter unattended.

Wear gloves during assembly to avoid injury from splinters.

MAINTENANCE

To ensure that the wooden raised planter remains in the best condition, follow the guidelines below:

GENERAL CLEANING:

Rinse the planter regularly with clean water to remove dirt and deposits. Never use abrasive cleaners as they may damage the surface.

TREATMENT:

Treat the wood annually with a suitable outdoor product, such as a wood protector or oil, to prevent weather-related wear and tear.

INSPECTION:

Regularly check the stability of the planter and tighten the screws if necessary. Also check for signs of wood rot, mould or insect damage and take immediate action if this occurs.

STORAGE:

If you do not use the planter in winter, we recommend storing it under a protective cover or in a dry place to prolong its life.

USE TIPS

Make sure the planter is in a sunny and well-ventilated place, depending on the requirements of the planted crops.

Add a protective film or plastic liner to the inside of the container to protect the wood from moisture.

Never leave water standing in the tray for long periods; ensure proper drainage to prevent wood rot.

Despite careful checking, we cannot be held liable for printing and writing errors. If you have any questions about the product or the manual, please contact our customer service.

DE

EINFÜHRUNG

Wir beglückwünschen Sie zum Kauf des Hochbeetes aus Holz. Dieses Produkt wurde entwickelt, um den Anbau von Pflanzen bequemer und einfacher zu gestalten. Bei richtiger Pflege und Verwendung werden Sie viele Jahre lang Freude an diesem Produkt haben. Überprüfen Sie bitte vor dem Zusammenbau, ob alle Teile vorhanden und in gutem Zustand sind, wie in der mitgelieferten Anleitung beschrieben.

MONTAGE

Montieren Sie das Pflanzgefäß aus Holz entsprechend der dem Produkt beiliegenden Anleitung.

Stellen Sie das Pflanzgefäß auf eine flache, ebene Oberfläche, um eine optimale Stabilität zu gewährleisten.

Montieren Sie die Schrauben zunächst locker und ziehen Sie sie erst fest, wenn die Montage abgeschlossen ist.

Verwenden Sie eine Wasserwaage, um sicherzustellen, dass das Pflanzgefäß gerade steht.

Überprüfen Sie die Beschläge mindestens einmal im Jahr; eventuell müssen die Schrauben nachgezogen werden.

SICHERHEIT

Dieses Produkt ist nur für den Hausgebrauch bestimmt und sollte nicht in gewerblichen oder öffentlichen Bereichen verwendet werden.

Eine Überlastung kann zu Schäden führen.

Achten Sie darauf, dass Kinder nicht unbeaufsichtigt in der Nähe des Pflanzgefäßes spielen oder klettern.

Tragen Sie beim Zusammenbau Handschuhe, um Verletzungen durch Splitter zu vermeiden.

WARTUNG

Um sicherzustellen, dass das Pflanzgefäß aus Holz in bestem Zustand bleibt, beachten Sie bitte die folgenden Hinweise:

ALLGEMEINE REINIGUNG:

Spülen Sie das Pflanzgefäß regelmäßig mit sauberem Wasser ab, um Schmutz und Ablagerungen zu entfernen. Verwenden Sie niemals Scheuermittel, da diese die Oberfläche beschädigen können.

BEHANDLUNG:

Behandeln Sie das Holz jährlich mit einem geeigneten Produkt für den Außenbereich, z. B. einem Holzschutzmittel oder Öl, um witterungsbedingte Abnutzung zu verhindern.

INSPEKTION:

Überprüfen Sie regelmäßig die Stabilität des Pflanzgefäßes und ziehen Sie gegebenenfalls die Schrauben nach. Achten Sie auch auf Anzeichen von Holzfäule, Schimmel oder Insektenbefall und ergreifen Sie bei Auftreten sofortige Maßnahmen.

PLANTER

LAGERUNG:

Wenn Sie das Pflanzgefäß im Winter nicht benutzen, empfehlen wir, es unter einer Schutzhülle oder an einem trockenen Ort zu lagern, um seine Lebensdauer zu verlängern.

TIPPS ZUR VERWENDUNG

Achten Sie darauf, dass das Pflanzgefäß an einem sonnigen und gut belüfteten Ort steht, je nach den Anforderungen der angepflanzten Pflanzen.

Das Innere des Behälters mit einer Schutzfolie oder Plastikfolie auskleiden, um das Holz vor Feuchtigkeit zu schützen. Lassen Sie niemals Wasser über längere Zeit in der Schale stehen; sorgen Sie für eine gute Drainage, um Holzfäule zu vermeiden.

Trotz sorgfältiger Kontrolle übernehmen wir keine Haftung für Druck- und Schreibfehler. Sollten Sie Fragen zum Produkt oder zur Anleitung haben, wenden Sie sich bitte an unseren Kundendienst.

NL

INLEIDING

Gefeliciteerd met uw aankoop van de houten verhoogde plantenbak. Dit product is ontworpen om het kweken van planten comfortabel en toegankelijker te maken. Met de juiste zorg en gebruik heeft u een product waar u jarenlang plezier aan zult beleven. Controleer voor montage of alle onderdelen aanwezig en in goede staat zijn volgens de bijgeleverde handleiding.

MONTAGE

Monteer de houten verhoogde plantenbak volgens de instructies die bij het product zijn geleverd.

Plaats de plantenbak op een vlakke, egale ondergrond voor optimale stabiliteit.

Monteer de schroeven eerst losjes en draai ze pas vast als het geheel volledig is gemonteerd.

Gebruik een waterpas om te zorgen dat de plantenbak recht staat.

Controleer minstens één keer per jaar het meubelbeslag; het kan nodig zijn de schroeven aan te draaien.

VEILIGHEID

Dit product is alleen bedoeld voor huishoudelijk gebruik en mag niet worden gebruikt in commerciële of openbare ruimtes.

Overbelasting kan schade veroorzaken.

Zorg ervoor dat kinderen niet zonder toezicht in de buurt van de plantenbak spelen of erin klimmen.

Draag handschoenen tijdens de montage om verwondingen door splinters te voorkomen.

ONDERHOUD

Om ervoor te zorgen dat de houten verhoogde plantenbak in de beste conditie blijft, volgt u de onderstaande richtlijnen:

ALGEMENE REINIGING:

Spoel de plantenbak regelmatig af met schoon water om vuil en aanslag te verwijderen. Gebruik nooit schurende schoon-

maakmiddelen, omdat deze het oppervlak kunnen beschadigen.

BEHANDELING:

Behandel het hout jaarlijks met een geschikt buitenproduct, zoals een houtbeschermer of olie, om slijtage door weersomstandigheden te voorkomen.

INSPECTIE:

Controleer regelmatig de stabiliteit van de plantenbak en draai de schroeven aan indien nodig. Controleer ook op tekenen van houtrot, schimmel of schade door insecten en neem direct actie als dit voorkomt.

OPSLAG:

Als u de plantenbak in de winter niet gebruikt, raden we aan deze op te slaan onder een beschermende hoes of op een droge plaats om de levensduur te verlengen.

GEBRUIKSTIPS

Zorg dat de plantenbak op een zonnige en goed geventileerde plek staat, afhankelijk van de eisen van de geplante gewassen.

Voeg een beschermfolie of plastic voering toe aan de binnenzijde van de bak om het hout te beschermen tegen vocht. Laat nooit water langdurig staan in de bak; zorg voor een goede drainage om houtrot te voorkomen.

Ondanks zorgvuldige controle kunnen wij niet aansprakelijk worden gesteld voor druk- en schrijffouten. Heeft u vragen over het product of de handleiding, neem dan contact op met onze klantenservice.

FR

INTRODUCTION

Nous vous félicitons d'avoir acheté la jardinière surélevée en bois. Ce produit est conçu pour rendre la culture des plantes plus confortable et plus accessible. En l'entretenant et en l'utilisant correctement, vous disposerez d'un produit dont vous profiterez pendant de nombreuses années. Avant de procéder au montage, vérifiez que toutes les pièces sont présentes et en bon état, conformément aux instructions fournies.

MONTAGE

Assemblez la jardinière surélevée en bois en suivant les instructions fournies avec le produit.

Placez la jardinière sur une surface plane et horizontale pour une stabilité optimale.

Montez d'abord les vis sans les serrer et ne les serrez qu'une fois l'assemblage terminé.

Utilisez un niveau à bulle pour vous assurer que la jardinière est bien droite.

Vérifiez les fixations du meuble au moins une fois par an ; il peut être nécessaire de resserrer les vis.

SÉCURITÉ

Ce produit est destiné à un usage domestique uniquement et ne doit pas être utilisé dans des zones commerciales ou publiques.

PLANTER

Une surcharge peut entraîner des dommages. Veillez à ce que les enfants ne jouent pas ou ne grimpent pas à proximité du bac sans surveillance. Portez des gants pendant l'assemblage pour éviter les blessures dues aux échardes.

ENTRETIEN

Pour que la jardinière surélevée en bois reste en bon état, suivez les instructions ci-dessous :

NETTOYAGE GÉNÉRAL :

Rincez régulièrement la jardinière à l'eau claire pour éliminer la saleté et les dépôts. N'utilisez jamais de nettoyeurs abrasifs, car ils risquent d'endommager la surface.

TRAITEMENT :

Traitez le bois chaque année avec un produit d'extérieur approprié, tel qu'un protecteur de bois ou une huile, afin de prévenir l'usure due aux intempéries.

INSPECTION :

Vérifiez régulièrement la stabilité de la jardinière et resserrez les vis si nécessaire. Vérifiez également s'il y a des signes de pourriture du bois, de moisissure ou de dégâts causés par des insectes, et prenez des mesures immédiates si c'est le cas.

STOCKAGE :

Si vous n'utilisez pas la jardinière en hiver, nous vous recommandons de la ranger sous une housse de protection ou dans un endroit sec afin de prolonger sa durée de vie.

CONSEILS D'UTILISATION

Veillez à ce que la jardinière soit placée dans un endroit ensoleillé et bien ventilé, en fonction des besoins des cultures. Ajoutez un film de protection ou un revêtement en plastique à l'intérieur du bac pour protéger le bois de l'humidité. Ne laissez jamais de l'eau stagner dans le bac pendant de longues périodes ; assurez un bon drainage pour éviter la pourriture du bois.

Malgré un contrôle minutieux, nous ne pouvons être tenus responsables des erreurs d'impression et d'écriture. Si vous avez des questions concernant le produit ou le manuel, veuillez contacter notre service clientèle.

ES

INTRODUCCIÓN

Enhorabuena por la compra de la jardinera elevada de madera. Este producto está diseñado para que el cultivo de plantas sea más cómodo y accesible. Con el cuidado y el uso adecuados, tendrá un producto que disfrutará durante muchos años. Antes de proceder al montaje, compruebe que todas las piezas están presentes y en buen estado de acuerdo con las instrucciones suministradas.

MONTAJE

Monte la jardinera elevada de madera siguiendo las instrucciones suministradas con el producto.

Coloque la jardinera sobre una superficie plana y nivelada para conseguir una estabilidad óptima.

Monte los tornillos sin apretarlos al principio y apriételos sólo cuando haya terminado el montaje.

Utilice un nivel de burbuja para asegurarse de que la jardinera se mantiene recta.

Compruebe los herrajes del mueble al menos una vez al año; puede ser necesario apretar los tornillos.

SEGURIDAD

Este producto está destinado exclusivamente al uso doméstico y no debe utilizarse en zonas comerciales o públicas.

La sobrecarga puede causar daños.

Asegúrese de que los niños no jueguen ni trepen cerca de la jardinera sin vigilancia.

Utilice guantes durante el montaje para evitar lesiones por astillas.

MANTENIMIENTO

Para garantizar que la jardinera elevada de madera se mantenga en las mejores condiciones, siga las siguientes pautas:

LIMPIEZA GENERAL:

Enjuague la jardinera regularmente con agua limpia para eliminar la suciedad y los depósitos. No utilice nunca productos de limpieza abrasivos, ya que podrían dañar la superficie.

TRATAMIENTO:

Trate la madera todos los años con un producto adecuado para exteriores, como un protector de madera o aceite, para evitar el desgaste causado por las inclemencias del tiempo.

INSPECCIÓN:

Compruebe regularmente la estabilidad de la jardinera y apriete los tornillos si es necesario. Compruebe también si hay signos de podredumbre de la madera, moho o daños causados por insectos y tome medidas inmediatas en caso de que se produzcan.

ALMACENAMIENTO:

Si no utilizas la jardinera en invierno, te recomendamos guardarla bajo una funda protectora o en un lugar seco para prolongar su vida útil.

CONSEJOS DE USO

Asegúrese de que la jardinera esté en un lugar soleado y bien ventilado, en función de las necesidades de los cultivos plantados.

Coloque una película protectora o un forro de plástico en el interior del recipiente para proteger la madera de la humedad.

No deje nunca agua estancada en la bandeja durante mucho tiempo; asegúrese de que haya un drenaje adecuado para evitar que se pudra la madera.

A pesar de una cuidadosa comprobación, no nos hacemos responsables de los errores de impresión y escritura. Si tiene alguna duda sobre el producto o el manual, póngase en contacto con nuestro servicio de atención al cliente.

IT

INTRODUZIONE

PLANTER

Congratulazioni per aver acquistato la fioriera rialzata in legno. Questo prodotto è stato progettato per rendere la coltivazione delle piante più facile e accessibile. Con una manutenzione e un utilizzo adeguati, avrete un prodotto che vi piacerà per molti anni. Prima di procedere al montaggio, verificare che tutti i componenti siano presenti e in buone condizioni, seguendo le istruzioni fornite.

MONTAGGIO

Assemblare la fioriera rialzata in legno seguendo le istruzioni fornite.

Posizionare la fioriera su una superficie piana e livellata per garantire una stabilità ottimale.

Montare prima le viti allentate e serrarle solo al termine del montaggio.

Utilizzate una livella a bolla d'aria per assicurarvi che la fioriera sia dritta.

Controllare gli accessori del mobile almeno una volta all'anno; potrebbe essere necessario stringere le viti.

SICUREZZA

Questo prodotto è destinato esclusivamente all'uso domestico e non deve essere utilizzato in aree commerciali o pubbliche.

Il sovraccarico può causare danni.

Assicurarsi che i bambini non giochino o si arrampichino vicino alla fioriera senza sorveglianza.

Indossare guanti durante il montaggio per evitare di ferirsi con le schegge.

MANUTENZIONE

Seguite le indicazioni riportate di seguito per mantenere la fioriera rialzata in legno nelle migliori condizioni:

PULIZIA GENERALE:

Sciacquare regolarmente la fioriera con acqua pulita per rimuovere sporco e depositi. Non utilizzare mai detergenti abrasivi perché potrebbero danneggiare la superficie.

TRATTAMENTO:

Trattare il legno ogni anno con un prodotto adatto all'esterno, come un conservante per legno o un olio, per evitare l'usura dovuta agli agenti atmosferici.

ISPEZIONE:

Controllare regolarmente la stabilità della fioriera e, se necessario, stringere le viti. Controllate anche che non vi siano segni di marciume del legno, muffa o danni causati da insetti e, in caso, intervenite immediatamente.

STOCCAGGIO:

Se non si utilizza la fioriera in inverno, si consiglia di riporla sotto una copertura protettiva o in un luogo asciutto per prolungarne la durata.

CONSIGLI PER L'USO

Assicurarsi che la fioriera si trovi in un luogo soleggiato e ben ventilato, a seconda delle esigenze delle colture piantate.

Collocare una pellicola protettiva o una fodera di plastica nella vaschetta per proteggere il legno dall'umidità.

Non lasciate mai l'acqua nella vaschetta a lungo; assicurate un drenaggio adeguato per evitare che il legno marcisca. Nonostante gli accurati controlli, non possiamo essere ritenuti responsabili di errori di stampa e di battitura. Per qualsiasi domanda sul prodotto o sul manuale, contattare il nostro servizio clienti.

CZ ÚVOD

Gratulujeme vám k nákupu dřevěného vyvýšeného květináče. Tento výrobek je navržen tak, aby vám usnadnil a zpřístupnil pěstování rostlin. Při správné údržbě a používání získáte výrobek, který vás bude těšit po mnoho let. Před montáží zkontrolujte, zda jsou všechny díly přítomny a v dobrém stavu podle přiloženého návodu.

MONTÁŽ

Dřevěný vyvýšený květináč sestavte podle přiloženého návodu.

Umístěte květináč na rovný a rovinný povrch, aby měl optimální stabilitu.

Šrouby nejprve namontujte volně a utáhněte je až po dokončení montáže.

Pomocí vodováhy zajistěte, aby květináč stál rovně.

Minimálně jednou ročně zkontrolujte kování nábytku; může být nutné šrouby dotáhnout.

BEZPEČNOST

Tento výrobek je určen pouze pro domácí použití a neměl by se používat v komerčních nebo veřejných prostorách.

Přetížení může způsobit poškození.

Zajistěte, aby si děti nehrály nebo nelezly v blízkosti květináče bez dozoru.

Při montáži používejte rukavice, aby nedošlo ke zranění třískami.

ÚDRŽBA

Dodržujte níže uvedené pokyny, abyste dřevěný vyvýšený květináč udržovali v co nejlepším stavu:

OBECNÉ ČIŠTĚNÍ:

Pravidelně oplachujte květináč čistou vodou, abyste odstranili nečistoty a usazeniny. Nikdy nepoužívejte abrazivní čisticí prostředky, protože by mohly poškodit povrch.

Ošetřování: Ošetřujte květináč, aby se neznehodnotoval:

Dřevo každoročně ošetřete vhodným venkovním přípravkem, například konzervačním přípravkem na dřevo nebo olejem, abyste zabránili opotřebení vlivem povětrnostních podmínek.

KONTROLA:

Pravidelně kontrolujte stabilitu květináče a v případě potřeby dotáhněte šrouby. Rovněž kontrolujte, zda se neobjevují známky hniloby dřeva, plísně nebo poškození hmyzem, a v případě jejich výskytu okamžitě proveďte opatření.

PLANTER

SKLADOVÁNÍ:

Pokud květináč v zimě nepoužíváte, doporučujeme jej skladovat pod ochranným krytem nebo na suchém místě, aby se prodloužila jeho životnost.

TIPY PRO POUŽITÍ

Dbejte na to, aby byl květináč umístěn na slunném a dobře větraném místě v závislosti na potřebách vysazovaných plodin.

Umístěte do zásobníku ochrannou fólii nebo plastovou vložku, abyste dřevo ochránili před vlhkostí.

Nikdy nenechávejte vodu v zásobníku dlouho; zajistěte dostatečný odtok vody, aby dřevo nehnilo.

I přes pečlivou kontrolu nemůžeme nést odpovědnost za tiskové a tiskové chyby. Máte-li jakékoli dotazy týkající se výrobku nebo návodu, obraťte se na náš zákaznický servis.

PL

WPROWADZENIE

Gratulujemy zakupu drewnianej donicy. Produkt ten został zaprojektowany tak, aby uprawa roślin była łatwiejsza i bardziej dostępna. Przy odpowiedniej konserwacji i użytkowaniu produkt będzie służył przez wiele lat. Przed montażem należy sprawdzić, czy wszystkie części są obecne i w dobrym stanie, zgodnie z dostarczonymi instrukcjami.

MONTAŻ

Zmontuj drewnianą donicę zgodnie z dołączoną instrukcją.

Umieść donicę na płaskiej, równej powierzchni, aby zapewnić jej optymalną stabilność.

Najpierw zamontuj śruby luźno i dokręć je dopiero po zakończeniu montażu.

Użyj poziomicy, aby upewnić się, że donica stoi prosto.

Przynajmniej raz w roku sprawdzaj okucia mebli; może być konieczne dokręcenie śrub.

BEZPIECZEŃSTWO

Ten produkt jest przeznaczony wyłącznie do użytku domowego i nie powinien być używany w miejscach komercyjnych lub publicznych.

Przeciążenie może spowodować uszkodzenie.

Należy dopilnować, aby dzieci nie bawiły się ani nie wspinały w pobliżu sadzarki bez nadzoru.

Podczas montażu należy nosić rękawice, aby uniknąć obrażeń spowodowanych drzazgami.

KONSERWACJA

Postępuj zgodnie z poniższymi wskazówkami, aby utrzymać drewnianą donicę w jak najlepszym stanie:

OGÓLNE CZYSZCZENIE:

Regularnie płucz donicę czystą wodą, aby usunąć brud i osady. Nigdy nie używaj ściernych środków czyszczących, ponieważ mogą one uszkodzić powierzchnię.

PIELĘGNACJA:

Każdego roku impregnuj drewno odpowiednim produktem

do użytku zewnętrznego, takim jak środek do konserwacji drewna lub olej, aby zapobiec zużyciu w wyniku działania czynników atmosferycznych.

KONTROLA:

Regularnie sprawdzaj stabilność donicy i w razie potrzeby dokręcaj śruby. Należy również sprawdzać, czy nie występują oznaki zgnilizny drewna, pleśni lub uszkodzeń spowodowanych przez owady, a w razie ich wystąpienia podjąć natychmiastowe działania.

PRZECHOWYWANIE:

Jeśli sadzarka nie będzie używana zimą, zalecamy przechowywanie jej pod osłoną lub w suchym miejscu, aby przedłużyć jej żywotność.

Wskazówki dotyczące użytkowania

Upewnij się, że sadzarka znajduje się w nasłonecznionym i dobrze wentylowanym miejscu, w zależności od potrzeb sadzonych roślin.

Umieść folię ochronną lub plastikową wyściółkę w pojemniku, aby chronić drewno przed wilgocią.

Nigdy nie pozostawiaj wody w pojemniku przez dłuższy czas; zapewnij odpowiedni drenaż, aby zapobiec gniciu drewna.

Mimo starannej kontroli nie ponosimy odpowiedzialności za błędy drukarskie i literówki. W przypadku jakichkolwiek pytań dotyczących produktu lub instrukcji obsługi prosimy o kontakt z naszym działem obsługi klienta.

SK

ÚVOD

Gratulujeme vám k zakúpeniu dreveného vyvýšeného kvetináča. Tento výrobok je navrhnutý tak, aby uľahčil a sprístupnil pestovanie rastlín. Pri správnej údržbe a používaní budete mať výrobok, ktorý vás bude tešiť mnoho rokov. Pred montážou skontrolujte, či sú všetky diely prítomné a v dobrom stave podľa priloženého návodu.

MONTÁŽ

Drevený vyvýšený kvetináč zostavte podľa priloženého návodu.

Pre optimálnu stabilitu umiestnite kvetináč na rovný, rovný povrch.

Skrutky najprv namontujte voľne a utiahnite ich až po dokončení montáže.

Použite vodováhu, aby ste sa uistili, že kvetináč stojí rovno.

Nábytkové kovanie skontrolujte aspoň raz ročne; možno bude potrebné skrutky dotiahnuť.

BEZPEČNOSŤ

Tento výrobok je určený len na domáce použitie a nemal by sa používať v komerčných alebo verejných priestoroch.

Preťaženie môže spôsobiť poškodenie.

Zabezpečte, aby sa deti nehrali alebo nelezli v blízkosti kvetináča bez dozoru.

Počas montáže používajte rukavice, aby ste sa vyhlí poraneniu o triesky.

PLANTER

ÚDRŽBA

Aby ste drevený vyvýšený kvetináč udržali v čo najlepšom stave, dodržiavajte nižšie uvedené pokyny:

VŠEOBECNÉ ČISTENIE:

Pravidelne oplachujte kvetináč čistou vodou, aby ste odstránili nečistoty a usadeniny. Nikdy nepoužívajte abrazívne čistiace prostriedky, pretože môžu poškodiť povrch.

Ošetrovanie: Ošetrujte kvetináč, aby sa neznehodnotil: Drevo každý rok ošetríte vhodným prípravkom na vonkajšie použitie, napríklad konzervačným prípravkom na drevo alebo olejom, aby ste zabránili opotrebovaniu vplyvom poveternostných podmienok.

KONTROLA:

Pravidelne kontrolujte stabilitu kvetináča a v prípade potreby dotiahnite skrutky. Skontrolujte aj známky hniloby dreva, plesne alebo poškodenia hmyzom a v prípade ich výskytu okamžite vykonajte opatrenia.

SKLADOVANIE:

Ak kvetináč v zime nepoužívate, odporúčame ho uskladniť pod ochranným krytom alebo na suchom mieste, aby sa predĺžila jeho životnosť.

TIPY NA POUŽÍVANIE

Uistite sa, že je kvetináč na slnečnom a dobre vetranom mieste, v závislosti od potrieb vysadených plodín.

Do zásobníka umiestnite ochrannú fóliu alebo plastovú vložku, aby ste drevo ochránili pred vlhkosťou.

Nikdy nenechávajte vodu v zásobníku dlho; zabezpečte dostatočný odtok vody, aby drevo nezačalo hniť.

Napriek dôkladnej kontrole nemôžeme niest zodpovednosť za tlačové a typografické chyby. Ak máte akékoľvek otázky týkajúce sa výrobku alebo návodu, obráťte sa na náš zákaznícky servis.

HU

BEVEZETÉS

Gratulálunk a fából készült, magasított ültetvény megvásárlásához. Ezt a terméket úgy terveztük, hogy a növénytermesztést könnyebbé és hozzáférhetőbbé tegye. Megfelelő karbantartás és használat mellett olyan termékkel rendelkezik majd, amelyet hosszú évekig élvezhet. Összeszerelés előtt kérjük, ellenőrizze, hogy minden alkatrész megvan-e és jó állapotban van-e a mellékelt utasításoknak megfelelően.

ÖSSZESZERELÉS

Szerelje össze a fából készült magasított ültetőedényt a mellékelt utasításoknak megfelelően.

Az optimális stabilitás érdekében helyezze a növénytartót sík, vízszintes felületre.

A csavarokat először lazán szerelje fel, és csak az összeszerelés befejeztével húzza meg őket.

Használjon vízmértéket, hogy a növénytartó egyenesen álljon.

Évente legalább egyszer ellenőrizze a bútorszerelvényeket; szükség lehet a csavarok meghúzására.

BIZTONSÁG

Ez a termék kizárólag háztartási használatra készült, és nem használható kereskedelmi vagy nyilvános helyiségekben.

A túlterhelés károsodást okozhat.

Ügyeljen arra, hogy a gyermekek ne játszanak vagy mászkáljanak a növénytartó közelében felügyelet nélkül.

Az összeszerelés során viseljen kesztyűt a szilánkok okozta sérülések elkerülése érdekében.

KARBANTARTÁS

Kövesse az alábbi irányelveket, hogy a fából készült magasított ültető a legjobb állapotban maradjon:

ÁLTALÁNOS TISZTÍTÁS:

A szennyeződések és lerakódások eltávolítása érdekében rendszeresen öblítse le a növénytartót tiszta vízzel. Soha ne használjon súroló hatású tisztítószeret, mivel azok károsíthatják a felületet.

KEZELÉS:

Minden évben kezelje a fát megfelelő kültéri termékkel, például faanyagvédővel vagy olajjal, hogy megakadályozza az időjárás okozta kopást.

ELLENŐRZÉS:

Rendszeresen ellenőrizze a növénytartó stabilitását, és szükség esetén húzza meg a csavarokat. Ellenőrizze a fa rothadásának, penészesedésnek vagy rovarkárosodásnak a jeleit is, és ha ezek előfordulnak, azonnal intézkedjen.

TÁROLÁS:

Ha télen nem használja a növénytartót, javasoljuk, hogy élettartamának meghosszabbítása érdekében tárolja védőhuzat alatt vagy száraz helyen.

TIPPEK A HASZNÁLATHOZ

Az ültetőedényt az ültetett növények igényeitől függően napos és jól szellőző helyen helyezze el.

Helyezzen védőfóliát vagy műanyag bélést a tárolóba, hogy megvédje a fát a nedvességtől.

Soha ne hagyjon sokáig vizet a tálcában; gondoskodjon a megfelelő vízelvezetésről, hogy megakadályozza a fa rothadását.

A gondos ellenőrzés ellenére nem vállalunk felelősséget a nyomtatási és gépelési hibákért. Ha bármilyen kérdése van a termékkel vagy a használati útmutatóval kapcsolatban, kérjük, forduljon ügyfélszolgálatunkhoz.

DK

INTRODUKTION

Tillykke med dit køb af den hævede plantekasse i træ. Dette produkt er designet til at gøre det lettere og mere tilgængeligt at dyrke planter. Med korrekt vedligeholdelse og brug får du et produkt, som du kan have glæde af i mange år. Før monteringen skal du kontrollere, at alle dele er til stede og i god stand i henhold til de medfølgende instruktioner.

MONTERING

Saml den hævede plantekasse i træ i henhold til den medfølgende

PLANTER

gende vejledning.

Placer krukken på en flad, plan overflade for at opnå optimal stabilitet.

Monter først skruerne løst, og stram dem først, når samlingen er færdig.

Brug et vaterpas til at sikre, at plantekassen står lige.

Tjek møbelbeslagene mindst en gang om året; det kan være nødvendigt at efterspænde skruerne.

SIKKERHED

Dette produkt er kun til husholdningsbrug og må ikke bruges i kommercielle eller offentlige områder.

Overbelastning kan forårsage skader.

Sørg for, at børn ikke leger eller klatrer i nærheden af krukken uden opsyn.

Brug handsker under monteringen for at undgå skader fra splinter.

VEDLIGEHOLDELSE

Følg nedenstående retningslinjer for at holde den hævede plantekasse i træ i bedst mulig stand:

ALMINDELIG RENGØRING:

Skyl krukken regelmæssigt med rent vand for at fjerne snavs og aflejringer. Brug aldrig slibende rengøringsmidler, da de kan beskadige overfladen.

BEHANDLING:

Behandl træet hvert år med et egnet udendørs produkt, f.eks. et træbeskyttelsesmiddel eller en olie, for at forhindre slid fra vejrliget.

INSPEKTION:

Tjek regelmæssigt plantekassens stabilitet, og stram skruerne, hvis det er nødvendigt. Se også efter tegn på råd, skimmel eller insektskader, og gør noget ved det med det samme.

Opbevaring:

Hvis du ikke bruger krukken om vinteren, anbefaler vi, at du opbevarer den under et beskyttende dække eller et tørt sted for at forlænge dens levetid.

Tips til brug

Sørg for, at plantekassen står et solrigt og godt ventileret sted, afhængigt af de plantede afgrøders behov.

Læg en beskyttelsesfilm eller plastfolie i bakken for at beskytte træet mod fugt.

Lad aldrig vand stå i bakken i længere tid; sørg for tilstrækkelig dræning for at forhindre træet i at rådne.

På trods af omhyggelig kontrol kan vi ikke holdes ansvarlige for tryk- og skrivefejl. Hvis du har spørgsmål til produktet eller manualen, bedes du kontakte vores kundeserviceteam.

SV

INTRODUKTION

Gratulerar till ditt köp av en upphöjd plantering i trä. Denna produkt är utformad för att göra det enklare och mer lättillgängligt att odla växter. Med rätt underhåll och användning

får du en produkt som du kommer att ha glädje av i många år. Före monteringen ska du kontrollera att alla delar finns med och är i gott skick enligt anvisningarna som medföljer.

MONTERING

Montera den upphöjda planteringskärlet i trä enligt anvisningarna.

Placera planteringen på en plan och jämn yta för optimal stabilitet.

Montera skruvarna löst först och dra åt dem först när monteringen är klar.

Använd ett vattenpass för att se till att planteringen står rakt. Kontrollera möbelbeslagen minst en gång om året, det kan vara nödvändigt att dra åt skruvarna.

SÄKERHETSFÖRESKRIFTER

Denna produkt är endast avsedd för hushållsbruk och får inte användas i kommersiella eller offentliga miljöer.

Överbelastning kan orsaka skador.

Se till att barn inte leker eller klättrar i närheten av planteringen utan uppsikt.

Använd handskar under monteringen för att undvika skador från splinter.

UNDERHÅLL

Följ riktlinjerna nedan för att hålla den upphöjda planteringskärlet i trä i bästa skick:

ALLMÄN RENGÖRING:

Skölj regelbundet planteringen med rent vatten för att avlägsna smuts och avlagringar. Använd aldrig slipande rengöringsmedel eftersom de kan skada ytan.

BEHANDLING:

Behandla träet varje år med en lämplig utomhusprodukt, t.ex. ett träskyddsmedel eller en olja, för att förhindra slitage på grund av väder och vind.

INSPEKTION:

Kontrollera regelbundet att planteringen står stadigt och dra åt skruvarna vid behov. Kontrollera också om det finns tecken på röta, mögel eller insektskador och vidta omedelbart åtgärder om sådana förekommer.

FÖRVARING:

Om du inte använder planteringen under vintern rekommenderar vi att du förvarar den under ett skyddande lock eller på en torr plats för att förlänga dess livslängd.

TIPS FÖR ANVÄNDNING

Se till att planteringslådan står på en solig och välventilerad plats, beroende på de planterade grödornas behov.

Lägg en skyddsfilm eller plastfolie i behållaren för att skydda träet från fukt.

Låt aldrig vatten stå länge i tråget, utan se till att det dräneras ordentligt för att förhindra att träet ruttnar.

Trots noggrann kontroll kan vi inte hållas ansvariga för tryck- och skrivefel. Om du har några frågor om produkten

PLANTER

eller bruksanvisningen är du välkommen att kontakta vår kundtjänst.

NO INNLEDNING

Gratulerer med kjøpet av den opphøyde plantekassen i tre. Dette produktet er utviklet for å gjøre det enklere og mer tilgjengelig å dyrke planter. Med riktig vedlikehold og bruk vil du få et produkt du vil ha glede av i mange år. Før montering må du kontrollere at alle delene er til stede og i god stand i henhold til instruksjonene som følger med.

MONTERING

Sett sammen plantekassen i tre i henhold til instruksjonene som følger med.

Plasser plantekassen på et flatt og jevnt underlag for optimal stabilitet.

Monter skruene løst først, og stram dem først når monteringen er fullført.

Bruk et vater for å sikre at plantekassen står rett.

Kontroller møbelbeslagene minst én gang i året, det kan være nødvendig å etterstramme skruene.

SIKKERHET

Dette produktet er kun beregnet for hjemmebruk og skal ikke brukes i kommersielle eller offentlige områder.

Overbelastning kan forårsake skade.

Sørg for at barn ikke leker eller klatrer i nærheten av krukken uten tilsyn.

Bruk hansker under monteringen for å unngå skader fra splinter.

VEDLIKEHOLD

Følg retningslinjene nedenfor for å holde den opphøyde plantekassen i tre i best mulig stand:

GENERELL RENGJØRING:

Skyll plantekassen regelmessig med rent vann for å fjerne smuss og avleiringer. Bruk aldri slipende rengjøringsmidler, da de kan skade overflaten.

BEHANDLING:

Behandle treverket hvert år med et egnet utendørs produkt, for eksempel et trebeskyttelsesmiddel eller en olje, for å forhindre slitasje som følge av forvitring.

INSPEKSJON:

Kontroller regelmessig at krukken er stabil, og etterstram skruene om nødvendig. Se også etter tegn på råte, mugg eller insektskader, og iverksett tiltak umiddelbart hvis det oppstår.

OPPBEVARING:

Hvis du ikke bruker krukken om vinteren, anbefaler vi at du oppbevarer den under et beskyttende deksel eller på et tørt sted for å forlenge levetiden.

TIPS FOR BRUK

Sørg for at krukken står på et solrikt og godt ventilert sted, avhengig av behovene til plantene som skal plantes.

Legg en beskyttelsesfilm eller plastfolie i beholderen for å beskytte treverket mot fuktighet.

La aldri vann stå lenge i bakken; sørg for tilstrekkelig drenering for å hindre at treverket råtner.

Til tross for nøye kontroll kan vi ikke holdes ansvarlig for trykk- og skrivefeil. Hvis du har spørsmål om produktet eller bruksanvisningen, kan du kontakte vår kundeservice.

EL ΕΙΣΑΓΩΓΗ

Συγχαρητήρια για την αγορά της ξύλινης υπερυψωμένης γλάστρας. Το προϊόν αυτό έχει σχεδιαστεί για να κάνει την καλλιέργεια των φυτών ευκολότερη και πιο προσιτή. Με τη σωστή συντήρηση και χρήση, θα έχετε ένα προϊόν που θα απολαμβάνετε για πολλά χρόνια. Πριν από τη συναρμολόγηση, ελέγξτε ότι όλα τα μέρη είναι παρόντα και σε καλή κατάσταση σύμφωνα με τις παρεχόμενες οδηγίες.

ΣΥΝΑΡΜΟΛΟΓΗΣΗ

Συναρμολογήστε την ξύλινη υπερυψωμένη γλάστρα σύμφωνα με τις παρεχόμενες οδηγίες.

Τοποθετήστε τη γλάστρα σε μια επίπεδη, επίπεδη επιφάνεια για βέλτιστη σταθερότητα.

Τοποθετήστε πρώτα τις βίδες χαλαρά και σφίξτε τις μόνο όταν ολοκληρωθεί η συναρμολόγηση.

Χρησιμοποιήστε ένα αλφάδι για να βεβαιωθείτε ότι η γλάστρα στέκεται ευθεία.

Ελέγξτε τα εξαρτήματα των επίπλων τουλάχιστον μία φορά το χρόνο- ενδέχεται να χρειαστεί να σφίξετε τις βίδες.

ΑΣΦΑΛΕΙΑ

Αυτό το προϊόν προορίζεται μόνο για οικιακή χρήση και δεν πρέπει να χρησιμοποιείται σε εμπορικούς ή δημόσιους χώρους.

Η υπερφόρτωση μπορεί να προκαλέσει ζημιά.

Βεβαιωθείτε ότι τα παιδιά δεν παίζουν ή σκαρφαλώνουν κοντά στη γλάστρα χωρίς επίβλεψη.

Φορέστε γάντια κατά τη συναρμολόγηση για να αποφύγετε τραυματισμούς από θραύσματα.

ΣΥΝΤΗΡΗΣΗ

Ακολουθήστε τις παρακάτω οδηγίες για να διατηρήσετε την ξύλινη υπερυψωμένη γλάστρα στην καλύτερη δυνατή κατάσταση:

ΓΕΝΙΚΟΣ ΚΑΘΑΡΙΣΜΟΣ:

Ξεπλύνετε τακτικά την γλάστρα με καθαρό νερό για να απομακρύνετε τη βρωμιά και τις επικαθίσεις. Μη χρησιμοποιείτε ποτέ λειαντικά καθαριστικά, καθώς μπορεί να προκαλέσουν ζημιά στην επιφάνεια.

ΕΠΕΞΕΡΓΑΣΙΑ:

Αντιμετωπίστε το ξύλο κάθε χρόνο με ένα κατάλληλο προϊόν για εξωτερικούς χώρους, όπως συντηρητικό ξύλου ή λάδι, για να αποτρέψετε τη φθορά από τις καιρικές συνθήκες.

PLANTER

ΕΠΙΘΕΩΡΗΣΗ:

Ελέγχετε τακτικά τη σταθερότητα της γλάστρας και σφίξτε τις βίδες εάν είναι απαραίτητο. Ελέγχετε επίσης για σημάδια σήψης του ξύλου, μούχλας ή ζημιών από έντομα και λαμβάνετε άμεσα μέτρα εάν εμφανιστούν.

ΑΠΟΘΗΚΕΥΣΗ:

Εάν δεν χρησιμοποιείτε τη γλάστρα το χειμώνα, συνιστούμε να την αποθηκεύσετε κάτω από προστατευτικό κάλυμμα ή σε ξηρό μέρος για να παρατείνετε τη διάρκεια ζωής της.

ΣΥΜΒΟΥΛΕΣ ΧΡΗΣΗΣ

Βεβαιωθείτε ότι η γλάστρα βρίσκεται σε ηλιόλουστο και καλά αεριζόμενο μέρος, ανάλογα με τις ανάγκες των φυτευόμενων καλλιιεργειών.

Τοποθετήστε μια προστατευτική μεμβράνη ή μια πλαστική επένδυση στον κάδο για να προστατέψετε το ξύλο από την υγρασία.

Μην αφήνετε ποτέ νερό στον κάδο για πολλή ώρα- εξασφαλίστε επαρκή αποστράγγιση για να αποφύγετε τη σήψη του ξύλου.

Παρά τον προσεκτικό έλεγχο, δεν μπορούμε να θεωρηθούμε υπεύθυνοι για τυπογραφικά και τυπογραφικά λάθη. Εάν έχετε οποιοσδήποτε ερωτήσεις σχετικά με το προϊόν ή το εγχειρίδιο, παρακαλούμε επικοινωνήστε με την ομάδα εξυπηρέτησης πελατών μας.

PLANTER

PLANTER

AXI

AXI is one of our brands with awesome products of great quality, that offers hours of active fun!

Pragma

Kruisboog 40
3905 TG Veenendaal
Netherlands
T: +31 (0)318 - 57 88 00
info@pragma-trading.com
www.pragma-trading.com



241125BVG