

# MOPITRI

## Modifiable Pikler triangle

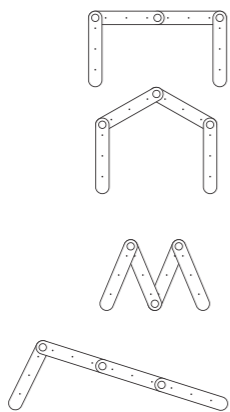
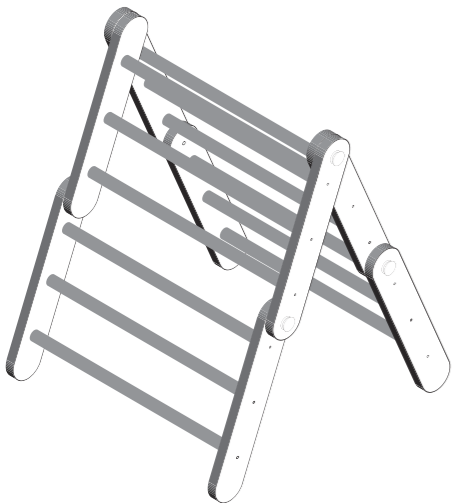

**Tools needed:** **Recommended:**

**EN** Construction by adults | **DE** Montage durch Erwachsene erforderlich | **IT** Costruzione da parte di adulti | **ES** Construcción por adultos | **FR** Faire assembler par des adultes | **LV** Montāžu veic pieaugušie | **EE** Toote peab kokku panema täiskasvanu | **LT** Konstravimo darbus atlieka suaugusieji

**Lay everything out on flat surface:**

**For video instructions look in Ette Tete Youtube channel:**

**EN WARNING:** NEVER leave your child alone unattended when using the Pikler triangle. No JUMPING or STANDING on any shape climbing frame. The climbing triangle should be used only for climbing and crawling. It is recommended to place the modifiable Pikler triangle on a level surface at least 2m from any structure or obstruction such as a fence, garage, house, overhanging branches, laundry lines or electrical wires. The triangle shall not be installed over concrete, asphalt or any other hard surface. Only for domestic use! The handles with a screw must be tightened firmly before each use of the climbing frame. Recommended age - 12m+

**DE ACHTUNG:** Lassen Sie Ihr Kind NIEMALS unbeaufsichtigt, während es das Pikler-Dreieck benutzt. Kein SPRINGEN oder STEHEN auf Klettergerüsten jeglicher Form. Das Kletterdreieck sollte nur zum Klettern und Krabbeln verwendet werden. Es wird empfohlen, das modifizierbare Pikler-Dreieck auf einer ebenen Fläche in einem Abstand von mindestens 2 m von allen Konstruktionen oder Hindernissen wie Zäunen, Garagen, Häusern, überhängenden Ästen, Wäscheleinen oder elektrischen Leitungen aufzustellen. Das Dreieck darf nicht auf Beton, Asphalt oder anderen harten Oberflächen montiert werden. Nur für den Hausgebrauch! Die Griffe mit einer Schraube müssen vor jedem Gebrauch des Klettergerüsts fest angezogen werden. Empfohlenes Alter: 12 Monate+

**IT AVVERTENZA:** Non lasciare MAI il bambino da solo non sorvegliato quando si usa il triangolo Pikler. Nessun SPRINGEN o STARE IN PIEDI su qualsiasi tipo di struttura per arrampicata. Il triangolo di arrampicata deve essere usato solo per arrampicarsi e gattonare. Si consiglia di posizionare il triangolo Pikler modificabile su una superficie piana ad almeno 2 metri da qualsiasi struttura od ostacolo, come recinzione, garage, casa, rami sporgenti, fili per il bucato o cavi elettrici. Il triangolo non deve essere installato su cemento, asfalto o altre superfici dure. Solo per uso domestico! Le impugnature con una vite devono essere serrate saldamente prima di ogni utilizzo del telaio da arrampicata. Età raccomandata - 12m+

**ES ADVERTENCIA:** NUNCA deje a su hijo solo mientras esté usando el triángulo Pikler. No SALTAR o PARARSE en ninguno de los escalones. El triángulo de escalada solo se debe usar para escalar y gatear. Se recomienda colocar el triángulo modifiable Pikler en una superficie plana y a una distancia mínima de 2 m de cualquier estructura u obstáculo, como valla, garaje, casa, ramas colgantes, tendadero o cables eléctricos. El triángulo no debe instalarse sobre hormigón, asfalto o cualquier otra superficie dura. ¡Solo para uso doméstico! Las asas que están atornilladas deben apretarse firmemente antes de cada uso de la superficie para escalar. Edad recomendada: 12m+

**FR MISE EN GARDE:** Ne JAMAIS laisser un enfant sans surveillance lors de l'utilisation du triangle Pikler. Ne pas SAUTER et ne pas se TENIR DEBOUT sur la structure d'escalade. Le triangle d'escalade doit être utilisé uniquement pour grimper et ramper. Il est recommandé de placer le triangle Pikler modifiable sur une surface plane à au moins 2 m de toute structure ou de tout obstacle tel qu'une clôture, un garage, une habitation, des branches d'arbre en surplomb, des cordes à linge ou des câbles électriques. Le triangle ne doit pas être installé sur du béton, de l'asphalte ou toute autre surface dure. Réservez à un usage domestique! Les vis des poignées doivent être serrées fermement avant chaque utilisation du cadre d'escalade. Âge recommandé : 12 m+

**LV BRĪDINĀJUMS:** NEKAD neatstājiet savu bērnu bez uzraudzības, lietojot Pikleres trijstūri. Nedrīkst LEKT un STĀVĒT uz jebkuras formas kāpēšanas trijstūra. Kāpšanas trijstūris jāizmanto tikai kāpējot un rāpojot. Modificējamo Pikleres trijstūri ieteicams novietot uz līdzenas virsmas vismaz 2 m attālumā no jebkuras struktūras vai šķēršļa, piemēram, žoga, garāžas, mājas, pārkāres, veļas līnijas vai elektrības vadiem. Trijstūris nedrīkst būt uzstādīts uz betona, asfalta vai citas cietas virsmas. Tikai mājas lietošanai! Pirms katras lietošanas jāpārbauda, ka rokturi ar vītņskrūvi ir droši pievilkti. Ieteicamais vecums - 12m +

**EE HOIATUS:** ÄRA JÄTA KUNAGI last Pikleri kolmnurga kasutamisel järelevalveta. Pikleri kolmnurk on mõeldud ronimiseks, hoides samaaegselt kättega kinni - selle konstruktsioonide peal EI TOHI HÜPATA ega SEISTA. Soovitame paigaldada Pikleri kolmnurk tasasele pinnale, vähemalt 2 m kaugusele teistest objektidest (näiteks aed, garaaž, majasein, puuoskad, pesunõõr, elektrijuhtmed vm). Pikleri kolmnurka ei tohi paigaldada kõvale pinnale (näiteks kivipõrand, asfalt, betoon vm). Mõeldud ainult koduseks kasutamiseks. Kruvikiinnitusega käepidemed tuleb iga kord enne ronimisraami kasutamist üle pingutada. Soovituslik vanus - 12+ kuud

**LT ĮSPĖJIMAS:** NIEKADA nepalikite vaiko vieno be priežiūros, kai naudojate trikampę Piklerio laipynę. Nesvarbu, kokios formos laipynę naudojama, ant jos negalima ŠOKINĖTI arba STOVĖTI. Ant trikampės laipynės galima tik kopti ir šliaužti. Modifikuojamą trikampę Piklerio laipynę rekomenduojama statyti ant lygaus paviršiaus mažiausiai 2 metrų atstumu nuo bet kokios konstrukcijos arba kliūtis, pavyzdžiui, tvoros, garažo, namo, išsiklančių šakų, skalbinių virvių arba elektros laidų. Trikampės laipynės negalima įrengti ant betono, asfalto arba kito kieto paviršiaus. Naudoti tik butyje! Rankenas su varžtu reikia gerai priveržti kiekvieną kartą prieš naudojantis laipiojimui skirtu rėmu. Rekomenduojamas amžius – 12 ir daugiau metų.

**EN MAINTENANCE:** Always check if wooden rods are not broken or cracked before use. Tighten all the handles securely. It is recommended to change the shape at least once per month to avoid the sides to stick together. The wooden rods are not treated, therefore you can use the sandpaper to clean them. The sideboards are varnished with water-based lacquer. Only to be used indoors or for short period outdoors during dry weather conditions. It is suggested to keep the assembly and installation instructions for further reference. Modifications made by the consumer to the original activity toy (for example, the adding of an accessory) must be carried out according to the manufacturer's instructions. Check all screws and sharp edges and replace if necessary.

**DE INSTANDHALTUNG:** Überprüfen Sie vor dem Gebrauch immer, ob die Holzstangen nicht gebrochen oder gerissen sind. Ziehen Sie alle Griffe fest an. Es wird empfohlen, die Form mindestens einmal im Monat zu ändern, damit die Seiten nicht zusammenkleben. Die Holzstangen sind nicht behandelt, daher können Sie sie mit einem Schleifpapier reinigen. Die Sideboards sind mit einem wasserbasierten Lack versehen. Nur in Innenräumen oder für kurze Zeit im Freien bei trockener Witterung verwenden. Es wird empfohlen, die Montage- und Installationsanleitung zur weiteren Bezugnahme aufzubewahren. Vom Verbraucher vorgenommene Änderungen am ursprünglichen Aktivitätsspielzeug (z. B. Hinzufügen eines Zubehörs) müssen gemäß den Anweisungen des Herstellers durchgeführt werden. Überprüfen Sie alle Schrauben und scharfen Kanten und ersetzen Sie sie gegebenenfalls.

**IT MANUTENZIONE:** Controllare sempre se le aste di legno non sono rotte o incrinata prima dell'uso. Stringere saldamente tutte le impugnature. Si consiglia di cambiare la forma almeno una volta al mese per evitare che i lati si uniscano. Le aste di legno non sono trattate, quindi è possibile utilizzare la carta vetrata per pulirle. Le credenze sono verniciate con vernice a base d'acqua. Da utilizzare esclusivamente in ambienti chiusi o per brevi periodi all'aperto in condizioni di tempo secco. Si consiglia di conservare le istruzioni di montaggio e installazione per ulteriori riferimenti. Le modifiche apportate dal consumatore al giocattolo di attività originale (ad es. l'aggiunta di un accessorio) devono essere eseguite secondo le istruzioni del produttore. Controllare tutte le viti e gli spigoli vivi e sostituirli se necessario.

**ES MANTENIMIENTO:** Asegúrese que las barras de madera no estén rotas o agrietadas antes de usar el triángulo. Apriete bien todas las asas. Se recomienda cambiar la forma por lo menos una vez al mes para evitar que los lados se peguen. Las barras de madera no están tratadas, por lo que puede utilizar el papel de lija para limpiarlas. Las barras laterales están barnizadas con laca al agua. Solo para ser usado en interiores o, por un corto periodo de tiempo, al aire libre durante condiciones climáticas secas. Se sugiere guardar las instrucciones de montaje e instalación para posterior referencia. Las modificaciones realizadas por el consumidor en el juguete de actividad original (por ejemplo, añadir un accesorio) se deben llevar a cabo de acuerdo con las instrucciones del fabricante. Verifique todas los tornillos y bordes afilados y sustitúyalos si es necesario.

**FR ENTRETIEN:** Avant utilisation, toujours s'assurer que les tiges en bois ne sont pas cassées ou fissurées. Serrer fermement toutes les poignées. Il est recommandé de changer la forme au moins une fois par mois pour éviter que les côtés ne restent collés. Les tiges en bois n'étant pas traitées, vous pouvez utiliser du papier de verre pour les nettoyer. Les montants sont recouverts d'un vernis à base aqueuse. Utiliser uniquement à l'intérieur ou pendant une courte durée à l'extérieur par temps sec. Il est conseillé de conserver les instructions de montage et d'installation pour pouvoir s'y reporter ultérieurement. Les modifications apportées par le consommateur à l'objet d'origine (par exemple, l'ajout d'un accessoire) doivent être effectuées conformément aux instructions du fabricant. Vérifiez toutes les vis et les angles et, si nécessaire, remplacez les éléments endommagés.

**LV KOPŠANA:** Pirms lietošanas vienmēr pārbaudiet, vai koka stiepi nav ielaisājusī vai salauzti. Droši pievelciēt visus rokturus. Vēlams mainīt formu vismaz reizi mēnesī, lai izvairītos no sānu malu saspiēšanās un salīšanās kopā. Koka mieti ir neapstrādāti, līdz ar to tos var tīrīt ar smilšpapīru. Sānu malas ir lakotas ar ūdens bāzes laku. Izmantojiet trijstūri tikai telpās vai īslaicīgi sausas laika apstākļos ārpus telpām. Ieteicams saglabāt montāžas un uzstādīšanas instrukcijas turpmākai atsaucei. Patērētāja veiktās izmaiņas oriģinālajā aktivitāšu rotācijā (piemēram, piederuma pievienošana) jāveic saskaņā ar ražotāja norādījumiem. Pārbaudiet visas skrūves un asās malas un, ja nepieciešams, daļas nomainiet.

**EE HOOLDUS:** Kontrolli alati enne kasutamist, et ronimispulgad oleksid terved ja fikseerimispoliidid tugevasti kinnitatud (käepide). Soovitame muuta konstruktsiooni kuju vähemalt üks kord kuus, et vältida küljesade omavahel kinni jäämist. Ronimispulgad on töötlemata ja seetõttu on võimalik nende puhastamiseks kasutada liivpaperit. Küljesade töötlemisel on kasutatud veepõhist laki. Pikleri kolmnurk on mõeldud tubaseks kasutamiseks. Kuiva ilma korral võib seda kasutada lühiajaliselt ka õues. Soovitame hoida kasutusjuhend hilisemaks tutvumiseks alles. Alge tegevusmänguasja täiustamisel (nt tarvikute lisamine) tuleb järgida tootja juhiseid. Kontrollige kõiki kruvisid ja teravaid servi ning tehke vajalikud asendused.

**LT TECHNINĖ PRIEŽIŪRA:** Prieš naudodami visada patikrinkite, ar mediniai strypai nėra sulūžę arba įskilę. Saugiai užtvirtinkite visas rankenas. Kad laipynę šonai nesusikibų, rekomenduojama jos formą keisti bent vieną kartą per mėnesį. Mediniai strypai nėra padengti jokia medžiaga, todėl juos valyti galite naudodami šlifavimo popierių. Šoninės lentos yra naluokotos vandens pagrindo laku. Galima naudoti tik patalpose arba trumpą laiką lauke, jei oro sąlygos yra sausas. Rekomenduojame išsaugoti surinkimo ir įrengimo instrukcijas, nes jų gali prireikti ateityje. Originalaus žaislo modifikacijos (pavyzdžiui, priedo primontavimą) naudotojas turi atlikti vadovaudamasis gamintojo instrukcijomis. Patikrinkite visus varžtus ir aštrias briaunas ir, jei reikia, pakeiskite.

**WARRANTY:** 2 year warranty applies if the product is maintained according the instructions. Conditions of warranty describe in our website: [ettetete.com/pages/warranty-1](http://ettetete.com/pages/warranty-1)

**RETURNS:** We accept returns within 30 days of delivery. Please, contact us for any questions regarding the return policy.

### PART LIST

**72x** **6x** **24x** **Wooden rods - 12x**

**Nr.1 2x**   
**Nr.2 2x**   
**Nr.3 2x**   
**Nr.4 2x**

**1**

**2**

3

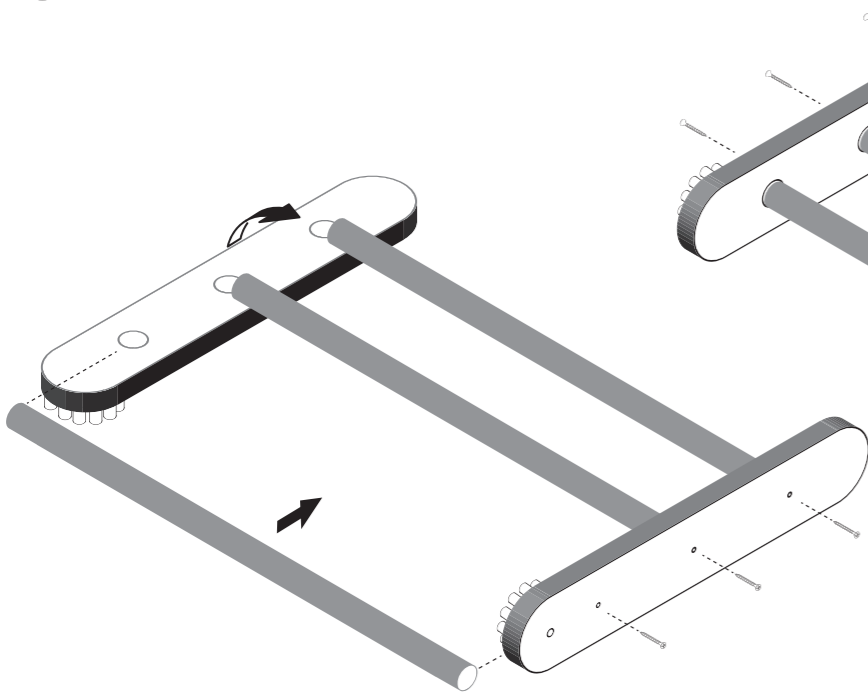

4

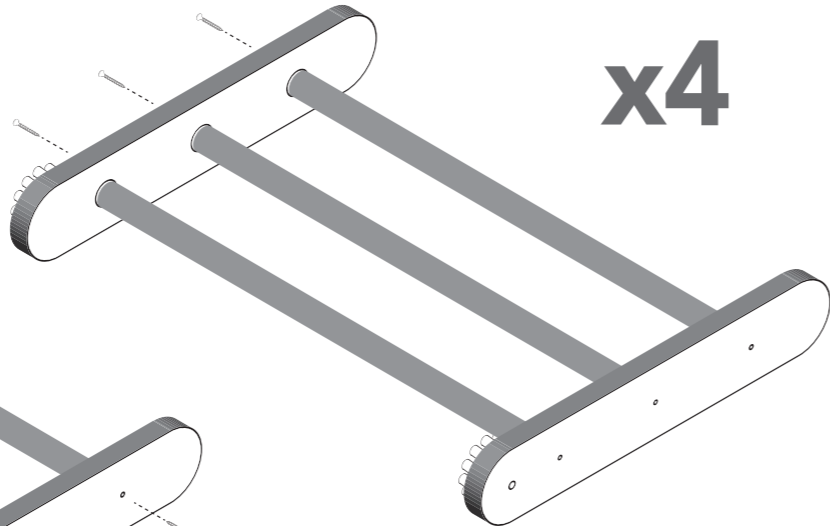

x4

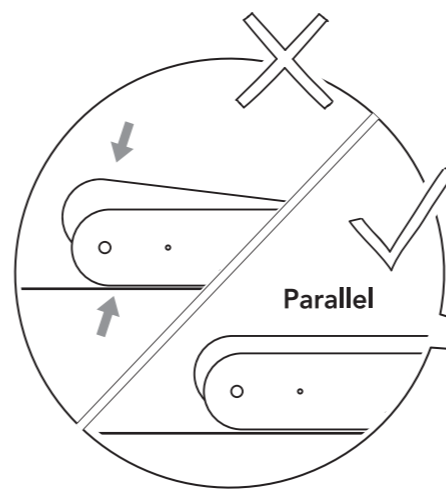

5

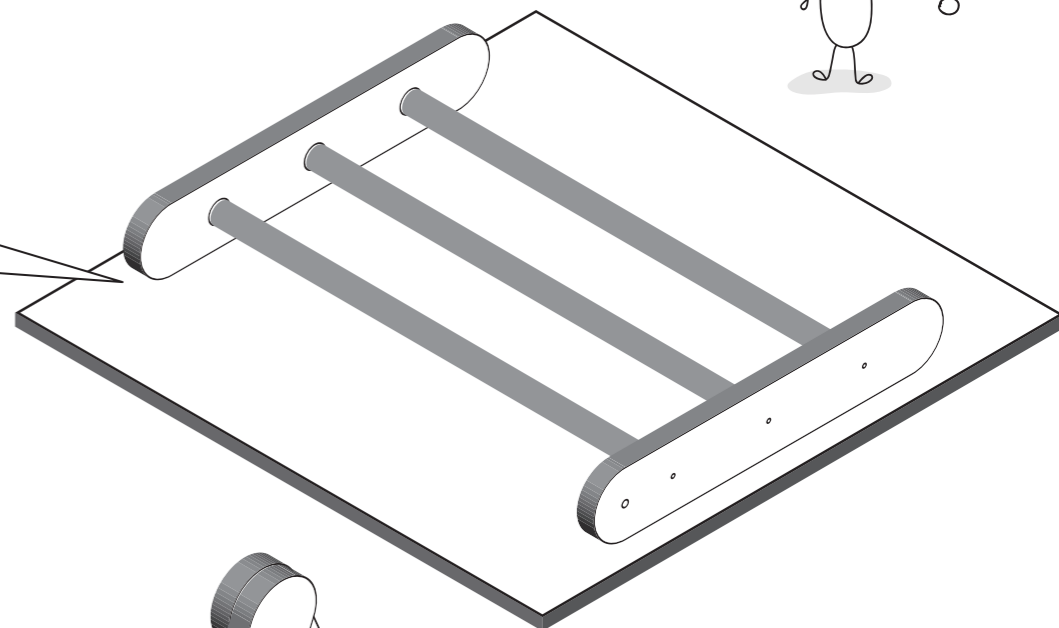

6

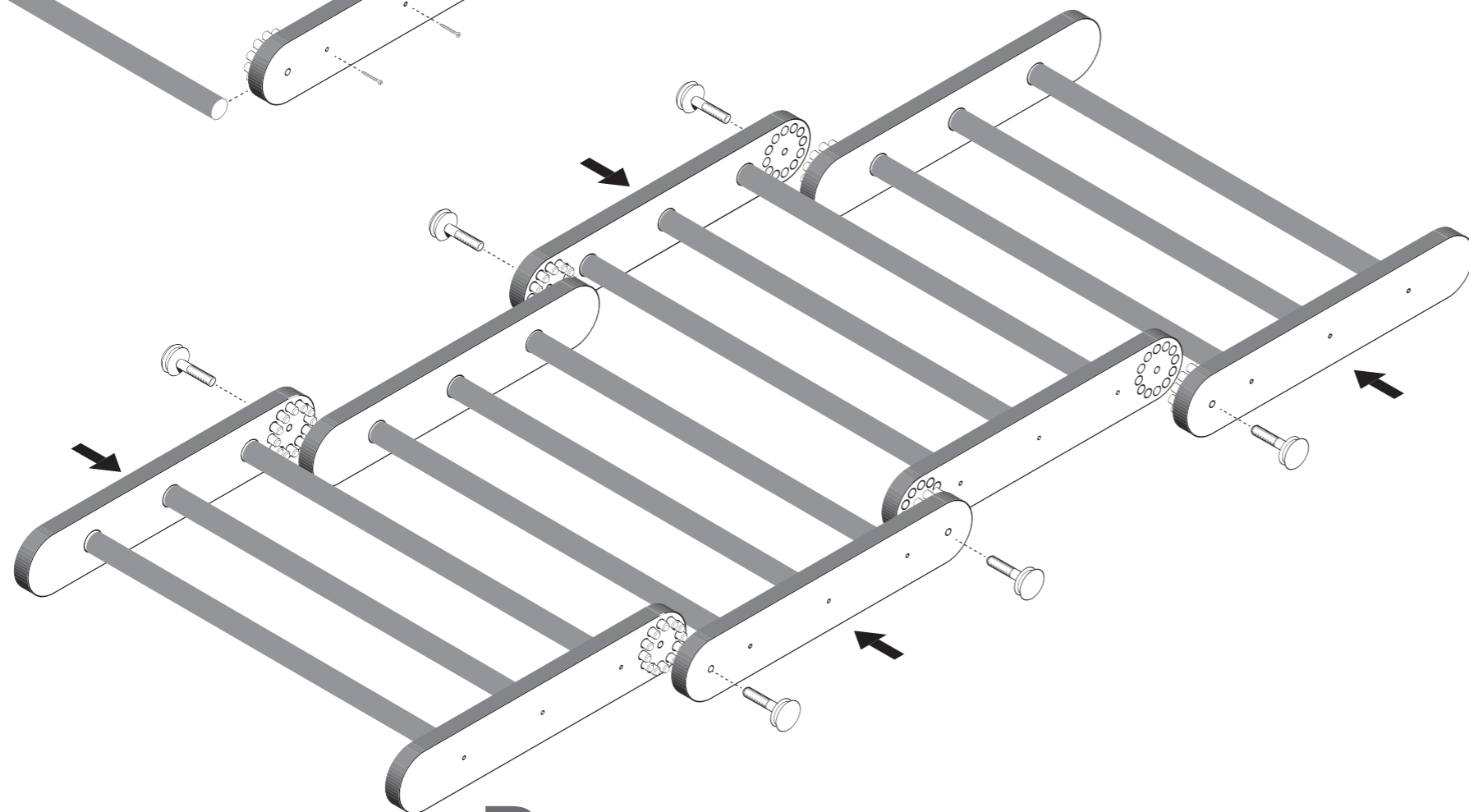

7

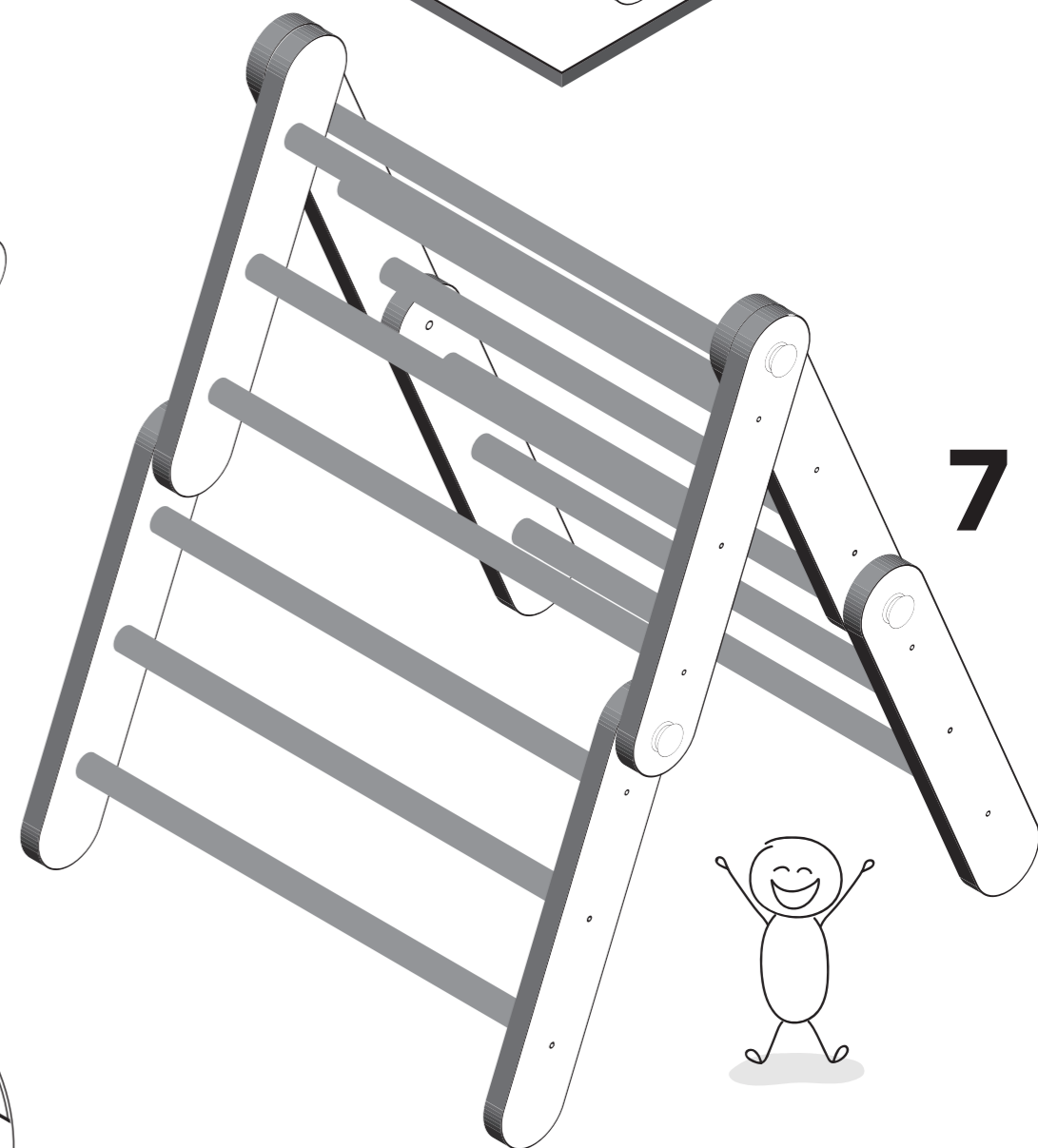

A

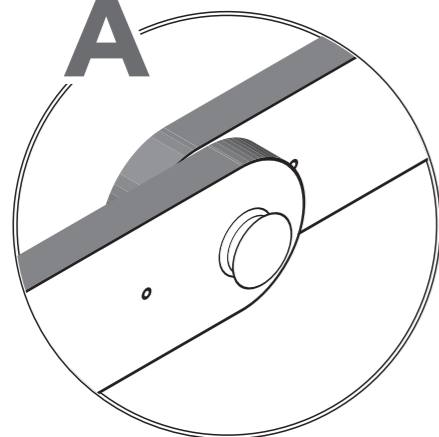

B

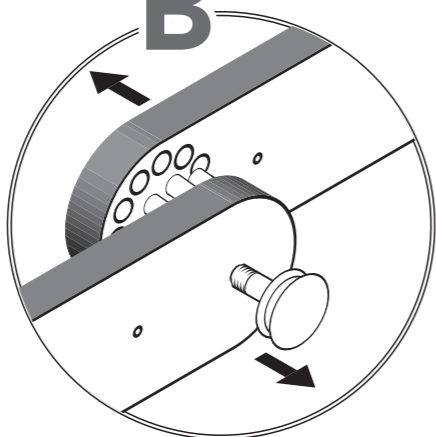

C

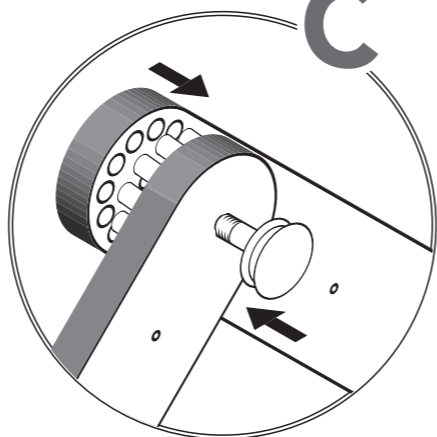

D

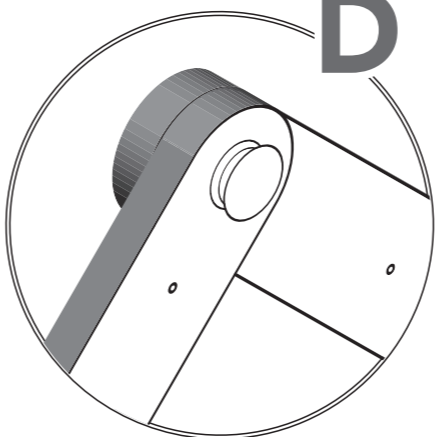

 NEVER LEAVE YOUR CHILD UNATTENDED !

