

ALL-IN-ONE 3-IN-1

Multi Game Table / Multi Game Tisch / Multispelafel / Table multijeu / Mesa multijuegos / Tavolo da gioco multiplo / Víceúčelový herní stůl / Stół do gier wieloosobowych / Stół s viacerými hrami / Multi játékasztal / Multi-spillebord / Multi spelbord / Bord for flere spill / Τραπέζι πολλαπλών παιχνιδιών

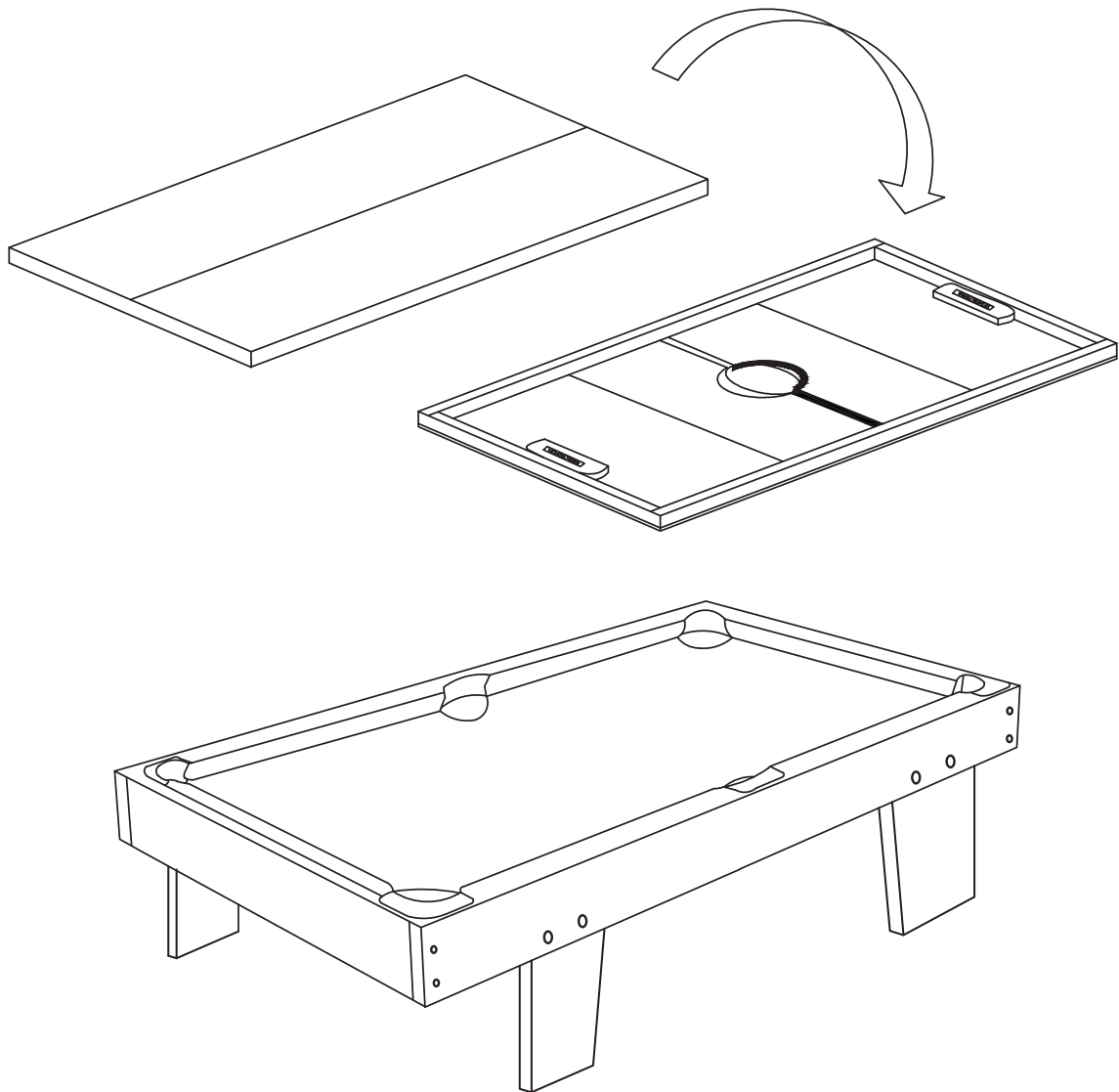

Instruction Manual

Gebrauchsanweisung | Gebruikershandleiding |
Mode d'emploi | Manual de usuario | Istruzione per l'uso
| Návod k použití | Instrukcja obsługi | Návod na použitie
| Használati utasítás | Brugsanvisning | Instruktionsbok |
Bruksanvisning | Εγχειρίδιο οδηγιών

UK
CA

CE



COUGAR
BY PRAGMA



WARNING!

CHOKING HAZARD. Small parts. Not suitable for children under 36 months of age.

The product must be assembled by an adult.

Possible hazard description, e.g. in unassembled state, contents contain dangerous sharp points, so keep out of reach of children.

Keep plastic covers and bags away from children to prevent choking and danger. For household use only.

Keep this manual for future use.

DE - WARNUNG!

ERSTICKUNGSGEFAHR. Kleine Teile. Nicht geeignet für Kinder unter 36 Monaten. Das Produkt muss von einem Erwachsenen zusammengebaut werden. Mögliche Gefahrenbeschreibung, z.B. im unmontierten Zustand enthält der Inhalt gefährliche scharfe Spitzen, daher außerhalb der Reichweite von Kindern aufbewahren. Halten Sie Plastikdeckel und -beutel von Kindern fern, um Erstickungsgefahr zu vermeiden. Nur für den Hausgebrauch.

Bewahren Sie diese Anleitung zum späteren Gebrauch auf.

NL - WAARSCHUWING!

VERSTIKKINGSGEVAAR. Kleine onderdelen. Niet geschikt voor kinderen jonger dan 36 maanden.

Het product moet door een volwassene worden gemonteerd. Mogelijke gevarenbeschrijving, bijvoorbeeld in niet gemonteerde staat bevat de inhoud gevaarlijke scherpe punten, dus buiten het bereik van kinderen houden. Houd plastic hoezen en zakken uit de buurt van kinderen om verstikking en gevaar te voorkomen. Alleen voor huishoudelijk gebruik.

Bewaar deze handleiding voor toekomstig gebruik.

FR - AVERTISSEMENT !

RISQUE D'ÉTOUFFEMENT. Petites pièces. Ne convient pas aux enfants de moins de 36 mois.

Le produit doit être assemblé par un adulte. Description des risques possibles, par exemple, si le produit n'est pas assemblé, il contient des pointes acérées dangereuses ; il faut donc le tenir hors de portée des enfants. Tenir les couvercles et les sacs en plastique hors de portée des enfants pour éviter tout risque d'étouffement et de danger. Pour un usage domestique uniquement.

Conservez ce manuel pour un usage ultérieur.

ES - ¡ATENCIÓN!

PELIGRO DE ASFIXIA. Piezas pequeñas. No apto para niños menores de 36 meses. El producto debe ser montado por un adulto.

Descripción de posibles peligros, por ejemplo, en estado desarmado el contenido contiene puntas afiladas peligrosas, por lo que debe mantenerse fuera del alcance de los niños.

Mantenga las fundas y bolsas de plástico fuera del alcance de los niños para evitar asfixia y peligro. Sólo para uso doméstico.

Conserve este manual para uso futuro.

IT - ATTENZIONE!

PERICOLO DI SOFFOCAMENTO. Piccole parti. Non adatto a bambini di età inferiore a 36 mesi.

Il prodotto deve essere assemblato da un adulto. Descrizione dei possibili pericoli, ad es. in condizioni non assemblate il contenuto contiene pericolose punte taglienti, quindi tenere fuori dalla portata dei bambini. Tenere i coperchi e i sacchetti di plastica lontano dalla portata dei bambini per evitare il rischio di soffocamento. Solo per uso domestico.

Conservare questo manuale per uso futuro.

CS - VAROVÁNÍ!

NEBEZPEČÍ UDUŠENÍ. Malé části. Nevhodné pro děti mladší 36 měsíců. Výrobek musí sestavit dospělá osoba.

Popis možného nebezpečí, např. v nesložném stavu obsahuje obsah nebezpečně ostré hroty, proto jej uchovávejte mimo dosah dětí. Plastové obaly a sáčky uchovávejte mimo dosah dětí, abyste zabránili udušení a nebezpečí. Pouze pro domácí použití.

Tento návod si uschovejte pro budoucí použití.

PL - OSTRZEŻENIE!

RYZYKO ZADŁAWIENIA. Małe części. Nieodpowiednie dla dzieci w wieku poniżej 36 miesięcy.

Produkt musi być montowany przez osobę dorosłą. Opis możliwego zagrożenia, np. w stanie niezmontowanym zawartość zawiera niebezpieczne ostre elementy, dlatego należy przechowywać ją poza zasięgiem dzieci. Plastikowe osłony i torby należy przechowywać z dala od dzieci, aby zapobiec zadławieniu i zagrożeniu. Wyłącznie do użytku domowego.

Niniejszą instrukcję należy zachować do wykorzystania w przyszłości.

SK - VAROVANIE!

NEBEZPEČENSTVO UDUŠENIA. Malé časti. Nevhodné pre deti mladšie ako 36 mesiacov. Výrobok musí zostaviť dospelá osoba.

Popis možného nebezpečenia, napr. v nezmontovanom stave obsah obsahuje nebezpečné ostré hroty, preto ho uchovávejte mimo dosahu detí. Plastové kryty a vrecká uchovávejte mimo dosahu detí, aby ste zabránili zaduseniu a nebezpečnosti. Len na domáce použitie.

Tento návod na obsluhu si uschovejte pre budúce použitie.

HU - FIGYELEM!

FULLADÁSVESZÉLY. Apró alkatrészek. Nem alkalmas 36 hónaposnál fiatalabb gyermekek számára.

A terméket felnőtteknek kell összeszerelni. Lehetséges veszély leírása, pl. összeszeretlen állapotban a tartalom veszélyes éles hegyeket tartalmaz, ezért gyermekek elől elzárva tartandó. Tartsa a műanyag fedeleket és zacskókat a gyermekektől távol a fulladás és a veszély megelőzése érdekében. Kizárólag háztartási használatra.

Őrizze meg ezt a használati útmutatót későbbi használatra.

DA - ADVARSEL!

FARE FOR KVÆLNING. Små dele. Ikke egnet til børn under 36 måneder.

Produktet skal samles af en voksen. Mulig farebeskrivelse, f.eks. i usamlert tilstand indeholder indholdet farlige skarpe punkter, så hold det uden for børns rækkevidde. Hold plastikdæksler og poser væk fra børn for at forhindre kvælning og fare. Kun til brug i hjemmet.

Opbevar denne manual til fremtidig brug.

SE - VARNING!

RISK FÖR KVÄVNING. Små delar. Ej lämplig för barn under 36 månader.

Produkten måste monteras av en vuxen. Beskrivning av möjlig fara, t.ex. i omonterat skick innehåller innehållet farliga vassa punkter, så håll den utom räckhåll för barn. Håll plasthöljen och påsar borta från barn för att förhindra kvävning och fara. Endast för hushållsbruk.

Spara denna bruksanvisning för framtida bruk.

NO - ADVARSEL!

FARE FOR KVELNING. Små deler. Ikke egnet for barn under 36 måneder.

Produktet må monteres av en voksen. Mulig farebeskrivelse, f.eks. i umontert tilstand inneholder innholdet farlige skarpe spisser, så hold det utilgjengelig for barn. Oppbevar plastdelsler og poser utilgjengelig for barn for å unngå kvelningsfare. Kun til bruk i hjemmet.

Ta vare på denne bruksanvisningen for fremtidig bruk.

EL - ΠΡΟΕΙΔΟΠΟΙΗΣΗ!











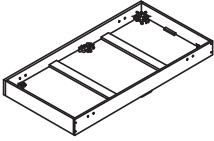



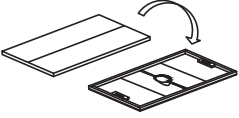

ΚΙΝΔΥΝΟΣ ΠΝΙΓΜΟΥ. Μικρά μέρη. Ακατάλληλο για παιδιά κάτω των 36 μηνών.

Το προϊόν πρέπει να συναρμολογείται από έναν ενήλικα. Πιθανή περιγραφή κινδύνου, π.χ. σε μη συναρμολογημένη κατάσταση τα περιεχόμενα περιέχουν επικίνδυνα αιχμηρά σημεία, γι' αυτό κρατήστε τα μακριά από παιδιά. Κρατήστε τα πλαστικά καλύμματα και τις σακούλες μακριά από τα παιδιά για να αποφύγετε τον πνιγμό και τον κίνδυνο. Μόνο για οικιακή χρήση.

Φυλάξτε αυτό το εγχειρίδιο για μελλοντική χρήση.

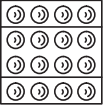
ALL-IN-ONE 3-IN-1

Parts

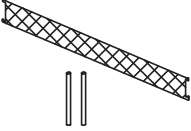
<p>#1</p>  <p>1 X</p>	<p>#2</p>  <p>Left legs 2 X</p>	<p>#3</p>  <p>Right legs 2 X</p>	<p>#4</p>  <p>1 X</p>
<p>#5</p>  <p>1 X</p>	<p>#6</p>  <p>2 X</p>	<p>#7</p>  <p>1/4"*1-1/4" 8 X</p>	<p>#8</p>  <p>1/4"*16mm 8 X</p>
<p>#9</p>  <p>2 X</p>	<p>#10</p>  <p>2 X</p>	<p>#11</p>  <p>1 X</p>	<p>#12</p>  <p>1 X</p>
<p>#13</p>  <p>1 set</p>	<p>#14</p>  <p>2 X</p>	<p>#15</p>  <p>2 X</p>	<p>#16</p>  <p>2 X</p>
<p>#17</p>  <p>1 set</p>			

ALL-IN-ONE 3-IN-1

Assembly

1

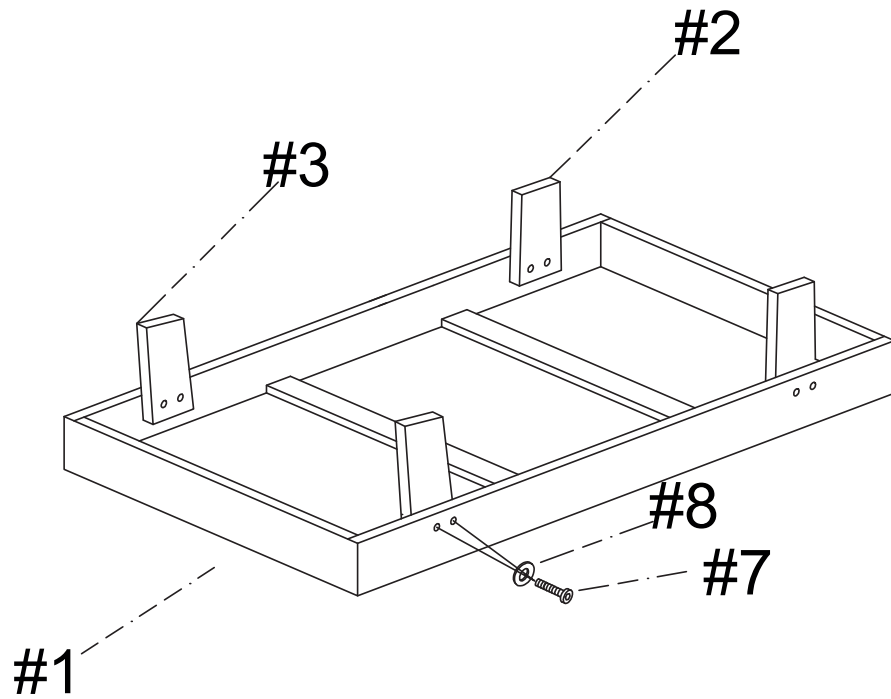

2

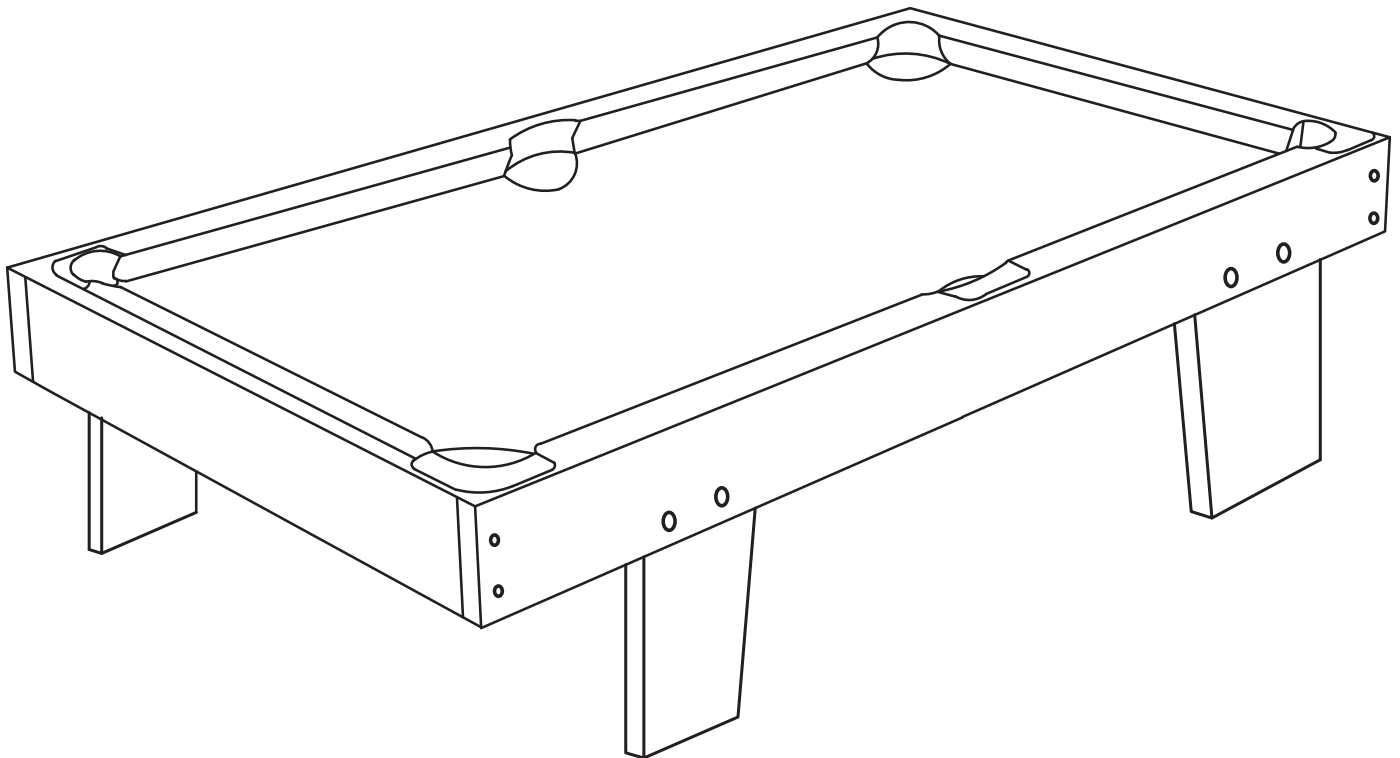

ALL-IN-ONE 3-IN-1

Assembly

3

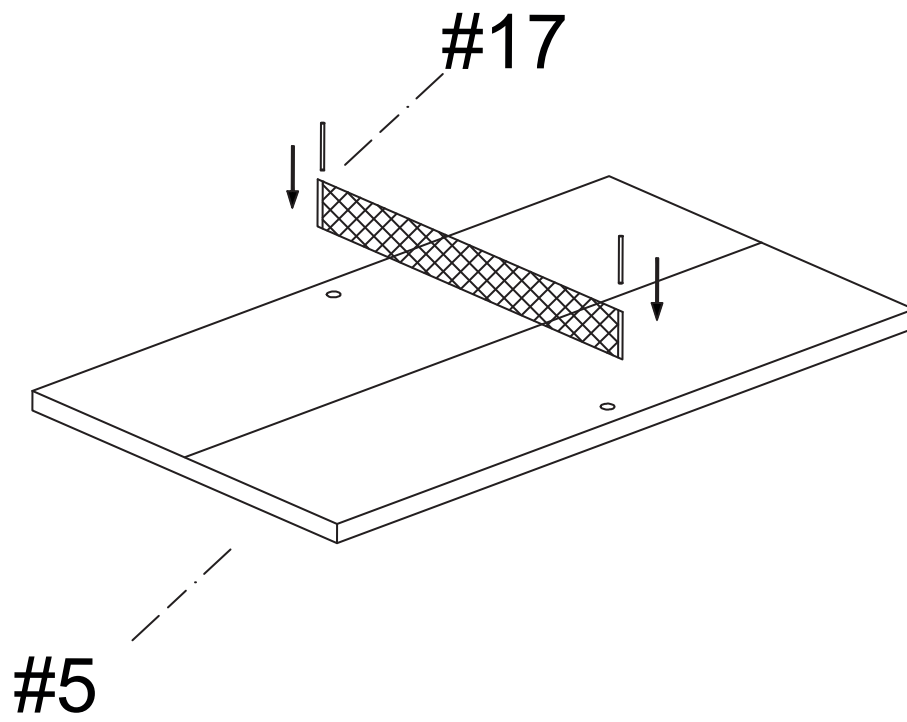

4

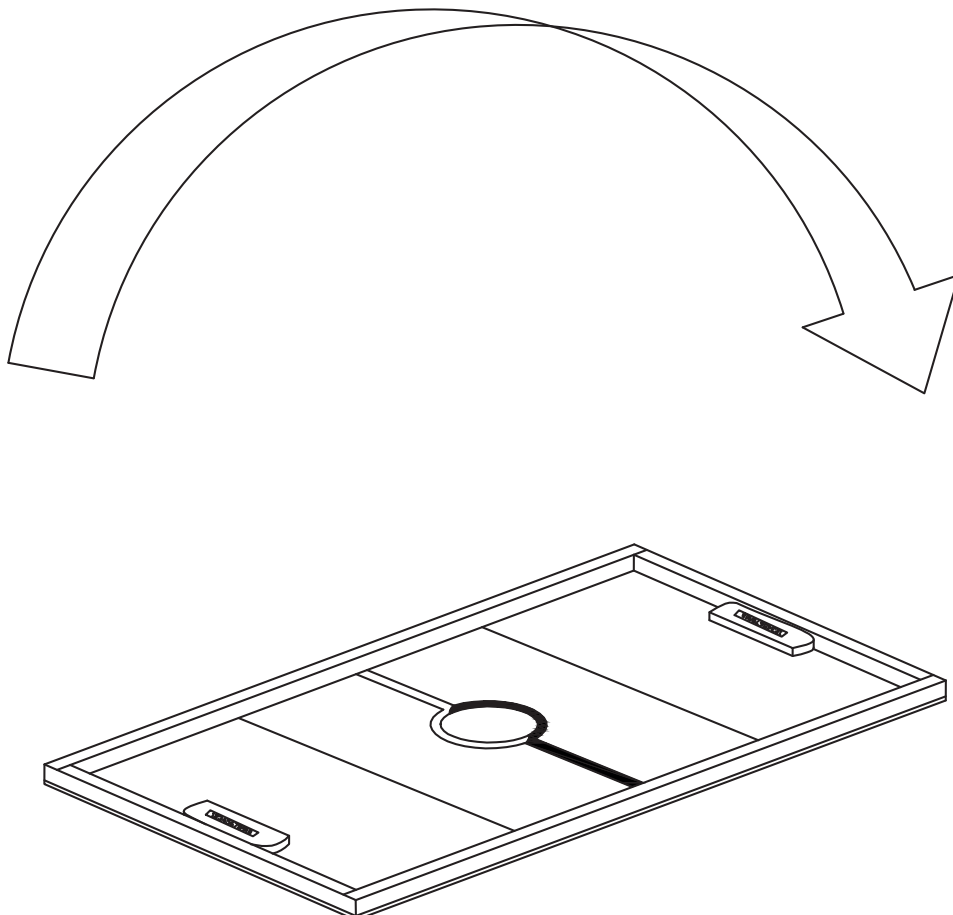

ALL-IN-ONE 3-IN-1

EN

INTRODUCTION

Congratulations on your purchase of a multi game table. This multi game table offers hours of fun with different games in one compact design. Cougar makes every effort to design and manufacture a robust and safe product. Please follow the safety and maintenance instructions below to mCougarmise the life of your product and ensure a safe playing environment. Should the product not reach you in good condition or if other problems arise, please contact your dealer or customer service where you purchased the product.

SAFETY

General Use

Supervision by adults: Ensure that children are supervised by an adult at all times while using the multi game table. An adult should be present to intervene immediately in case of dangerous situations and to ensure that the table is used safely.

Age limitation: This multi game table is designed for use by children aged 5 and over. It is not suitable for younger children due to small parts that may pose choking hazards and increased risk of injury from falling objects.

Do not climb or lean: Do not climb on or lean against the table. This may cause instability, leading to toppling and serious injury.

Installation: Ensure that the table is correctly and securely installed according to the instructions in the manual. Check the stability of the table before using it. Improper installation may result in imbalance and overturning of the table.

Flipping the table: Watch your hands when flipping the table to avoid bruising and other injuries. Keep the space under the table clear to avoid injury or damage.

Indoor use: This multi game table is designed for indoor use only. Do not use the table outdoors to avoid exposure to moisture, extreme temperatures and weather conditions, which may cause damage to the table.

Use on a flat surface: Place the table on a flat and stable surface to prevent tipping. Do not use it on a slope or uneven surface.

Push hockey

No rough play: Encourage children to play quietly and carefully. Rough play such as hitting the table or pushing it can lead to tipping over and injuries.

Hand protection: Beware of pinched fingers when moving the pucks. Keep hands and other body parts away from vents and moving parts.

Safe space: Make sure there is enough space around the table to move and play freely. Avoid places near windows, doors or other obstacles.

Storage of pucks and pushers: Store pucks and pushers in a safe place when not in use to avoid tripping hazards.

Watch for sharp edges: Check the edges of the table for sharp parts and cover or remove them to avoid cuts.

Pooling

Use of cues: Use pool cues carefully to avoid damage to the table or injury. Do not allow children to swing or run with the cues.

Storage of Balls: Store pool balls safely when not in use to prevent them from rolling and causing tripping hazards.

Care of the Table: Do not drop heavy or sharp objects on the pool table as this may damage the playing surface.

Table tennis

Safe space: Make sure there is sufficient space around the table for free movement and play. Avoid places near windows, doors or other obstacles.

Storage of bats and balls: Store table tennis bats and balls in a safe place when not in use to avoid tripping hazards.

Watch for sharp edges: Check the edges of the table for sharp parts and cover or remove them to avoid cuts.

ALL-IN-ONE 3-IN-1

ASSEMBLY

Preparation: Make sure you have all parts and tools to hand before starting assembly. Check the parts list to confirm that all required parts are present.

Mounting surface: Mount the multi game table on a flat and stable surface. This will prevent wobbling and increase stability during play.

Step-by-step assembly: Carefully follow the assembly instructions in the manual. Start with the frame and work through systematically to the smaller parts. Use the specified bolts and screws to firmly secure each joint.

Checking stability: After assembly, check the stability of the table. Ensure that all screws and bolts are properly tightened and that the table stands firmly without wobbling.

Finishing: Place the table in the desired location and perform a final check to ensure that everything has been installed correctly.

MAINTENANCE

General Maintenance

Cleaning the surface: Periodically wipe dust and dirt from the surface of the table with a dry, soft cloth. Use a damp cloth to remove stains and fingerprints. After cleaning, dry the table with a clean, dry cloth to prevent water stains.

Checking parts: Check all screws and bolts at least once a month. Tighten them if necessary to ensure the stability of the table. Inspect the table for damaged or worn parts and replace any damaged parts immediately.

Oil and lubricants: Keep the metal parts of the table well oiled to prevent rust and wear. Oil the metal parts at least once a year or as needed.

Specific maintenance per game

Push hockey: Wipe the playing surface with a damp cloth to remove dirt and dust. Do not use aggressive cleaning agents that may damage the surface. Store pucks and pushers in a dry and safe place when not in use.

Pools: Brush the cloth regularly with a special pool brush to remove dust and chalk. Store pool cues upright in a cue rack and pool balls in a safe container or drawer to prevent damage.

Table tennis: Wipe the playing surface of the table tennis with a damp cloth. Do not use aggressive cleaning agents that may damage the surface. Store table tennis bats and balls in a dry and safe place when not in use.

Periodic Inspection

Monthly inspection: Perform a monthly inspection of all parts and fixtures of the table. This helps to identify and address early wear and tear or potential problems.

Annual Servicing: Schedule a thorough annual servicing where you lubricate all moving parts, check all fixings and clean all surfaces.

NOTE: Despite careful checking of documents, we cannot be held responsible for printing and writing errors.

DE EINFÜHRUNG

Herzlichen Glückwunsch zum Kauf deines Multi-Game-Tisches. Dieser Multi-Game-Tisch bietet stundenlangen Spielspaß mit verschiedenen Spielen in einem kompakten Design. Cougar setzt alles daran, ein robustes und sicheres Produkt zu entwickeln und herzustellen. Bitte beachte die folgenden Sicherheits- und Wartungshinweise, um die Lebensdauer deines Produkts zu verlängern und eine sichere Spielumgebung zu gewährleisten. Sollte das Produkt nicht in gutem Zustand bei dir ankommen oder sollten andere Probleme auftreten, wende dich bitte an deinen Händler oder den Kundendienst, bei dem du das Produkt gekauft hast.

SICHERHEIT

Allgemeiner Gebrauch

Beaufsichtigung durch Erwachsene: Achte darauf, dass Kinder während der Benutzung des Multi-Game-Tisches immer von einem Erwachsenen beaufsichtigt werden. Ein Erwachsener sollte anwesend sein, um bei gefährlichen Situationen sofort eingreifen zu können und um sicherzustellen, dass der Tisch sicher benutzt wird.

ALL-IN-ONE 3-IN-1

Altersbeschränkung: Dieser Multi-Game-Tisch ist für die Nutzung durch Kinder ab 5 Jahren gedacht. Er ist nicht für jüngere Kinder geeignet, da Kleinteile eine Erstickungsgefahr darstellen und die Verletzungsgefahr durch herabfallende Gegenstände erhöht ist.

Nicht klettern oder anlehnen: Klettern Sie nicht auf den Tisch und lehnen Sie sich nicht dagegen. Dies kann zu Instabilität führen, die zum Umkippen und zu schweren Verletzungen führen kann.

Installation: Vergewissere dich, dass der Tisch gemäß den Anweisungen im Handbuch korrekt und sicher installiert ist. Überprüfe die Stabilität des Tisches, bevor du ihn benutzt. Eine unsach-gemäße Installation kann zu einem Ungleichgewicht und zum Umkippen des Tisches führen.

Umkappen des Tisches: Achte beim Umklappen des Tisches auf deine Hände, um Quetschun-gen und andere Verletzungen zu vermeiden. Halte den Raum unter dem Tisch frei, um Verletzun-gen oder Schäden zu vermeiden.

Verwendung in Innenräumen: Dieser Multi-Game-Tisch ist nur für den Gebrauch in Innenräumen bestimmt. Benutze den Tisch nicht im Freien, um zu vermeiden, dass er Feuchtigkeit, extremen Temperaturen und Witterungsbedingungen ausgesetzt wird, die den Tisch beschädigen könnten.

Push hockey

Verwendung auf einer ebenen Fläche: Stelle den Tisch auf eine ebene und stabile Fläche, damit er nicht umkippt. Benutze ihn nicht auf einer schrägen oder unebenen Fläche.

Kein grobes Spiel: Ermutige die Kinder, ruhig und vorsichtig zu spielen. Grobes Spiel, wie z. B. das Schlagen oder Stoßen des Tisches, kann zum Umkippen und zu Verletzungen führen.

Handschutz: Achte auf eingeklemmte Finger, wenn du die Pucks bewegst. Halte die Hände und andere Körperteile von den Lüftungsöffnungen und beweglichen Teilen fern.

Sicherer Platz: Achte darauf, dass um den Tisch herum genug Platz ist, um sich frei bewegen und spielen zu können. Vermeide Plätze in der Nähe von Fenstern, Türen oder anderen Hindernissen.

Aufbewahrung von Pucks und Schiebern: Bewahre Pucks und Schieber an einem sicheren Ort auf, wenn sie nicht in Gebrauch sind, um Stolperfallen zu vermeiden.

Achte auf scharfe Kanten: Überprüfe die Kanten des Tisches auf scharfe Teile und decke sie ab oder entferne sie, um Schnitt-verletzungen zu vermeiden.

Poolbillard

Verwendung von Billardstöcken: Gehe vorsichtig mit Billardstöcken um, um Schäden am Tisch oder Verletzungen zu vermei-den. Erlaube Kindern nicht, mit den Queues zu schwingen oder zu rennen.

Aufbewahrung von Bällen: Bewahre die Billardkugeln sicher auf, wenn sie nicht benutzt werden, um zu verhindern, dass sie rollen und zu Stolperfallen werden.

Pflege des Tisches: Lass keine schweren oder scharfen Gegenstände auf den Billardtisch fallen, da dies die Spielfläche beschä-digen kann.

Tischtennis

Sicherer Platz: Achte darauf, dass um den Tisch herum genügend Platz ist, damit du dich frei be-wegen und spielen kannst. Vermeide Plätze in der Nähe von Fenstern, Türen oder anderen Hin-dernissen.

Lagerung von Schlägern und Bällen: Bewahre Tischtennisschläger und -bälle an einem sicheren Ort auf, wenn sie nicht be-nutzt werden, um Stolperfallen zu vermeiden.

Achte auf scharfe Kanten: Überprüfe die Kanten des Tisches auf scharfe Teile und decke sie ab oder entferne sie, um Schnitt-verletzungen zu vermeiden.

MONTAGE

Vorbereitung: Vergewissere dich, dass du alle Teile und Werkzeuge zur Hand hast, bevor du mit dem Aufbau beginnst. Über-

ALL-IN-ONE 3-IN-1

prüfe die Teileliste, um sicherzustellen, dass alle benötigten Teile vorhanden sind.

Montagefläche: Montiere den Multi-Game-Tisch auf einer ebenen und stabilen Fläche. Das verhindert ein Wackeln und erhöht die Stabilität während des Spiels.

Schritt-für-Schritt-Montage: Befolge sorgfältig die Montageanweisungen in der Anleitung. Beginne mit dem Rahmen und arbeite dich systematisch zu den kleineren Teilen durch. Verwende die angegebenen Bolzen und Schrauben, um jede Verbindung fest zu sichern.

Stabilität prüfen: Überprüfe nach dem Zusammenbau die Stabilität des Tisches. Vergewissere dich, dass alle Schrauben und Bolzen richtig angezogen sind und dass der Tisch fest steht, ohne zu wackeln.

Fertigstellung: Stelle den Tisch an den gewünschten Ort und führe eine letzte Kontrolle durch, um sicherzustellen, dass alles richtig montiert wurde.

WARTUNG

Allgemeine Wartung

Reinigung der Oberfläche: Wische regelmäßig Staub und Schmutz mit einem trockenen, weichen Tuch von der Oberfläche des Tisches ab. Benutze ein feuchtes Tuch, um Flecken und Fingerabdrücke zu entfernen. Trockne den Tisch nach der Reinigung mit einem sauberen, trockenen Tuch ab, um Wasserflecken zu vermeiden.

Prüfen von Teilen: Überprüfe alle Schrauben und Bolzen mindestens einmal im Monat. Ziehe sie bei Bedarf nach, um die Stabilität des Tisches zu gewährleisten. Überprüfe den Tisch auf beschädigte oder abgenutzte Teile und ersetze beschädigte Teile sofort.

Öl und Schmiermittel: Halte die Metallteile des Tisches gut geölt, um Rost und Verschleiß zu verhindern. Öle die Metallteile mindestens einmal im Jahr oder nach Bedarf.

Spezifische Wartung pro Spiel

Push hockey: Wische die Spielfläche mit einem feuchten Tuch ab, um Schmutz und Staub zu entfernen. Verwende keine aggressiven Reinigungsmittel, die die Oberfläche beschädigen könnten. Bewahre Pucks und Pusher an einem trockenen und sicheren Ort auf, wenn sie nicht in Gebrauch sind.

Pools: Bürste das Tuch regelmäßig mit einer speziellen Poolbürste, um Staub und Kreide zu entfernen. Bewahre Poolqueues aufrecht in einem Queue-Regal und Poolbälle in einem sicheren Behälter oder einer Schublade auf, um Schäden zu vermeiden.

Tischtennis: Wische die Spielfläche der Tischtennisplatte mit einem feuchten Tuch ab. Verwende keine aggressiven Reinigungsmittel, die die Oberfläche beschädigen könnten. Bewahre Tischtennisschläger und -bälle an einem trockenen und sicheren Ort auf, wenn sie nicht benutzt werden.

Regelmäßige Inspektion

Monatliche Inspektion: Führe eine monatliche Inspektion aller Teile und Befestigungen des Tisches durch. Dies hilft, frühzeitigen Verschleiß oder mögliche Probleme zu erkennen und zu beheben.

Jährliche Inspektion: Plane eine gründliche jährliche Inspektion ein, bei der du alle beweglichen Teile schmierst, alle Befestigungen überprüfst und alle Oberflächen reinigst.

HINWEIS: Trotz sorgfältiger Prüfung der Unterlagen können wir für Druck- und Schreibfehler nicht verantwortlich gemacht werden.

NL

INLEIDING

Gefeliciteerd met uw aankoop van een multi-game tafel. Deze multi-game tafel biedt urenlang speelplezier met verschillende spellen in één compact ontwerp. Cougar doet er alles aan om een robuust en veilig product te ontwerpen en te produceren. Volg de onderstaande veiligheids- en onderhoudsinstructies om de levensduur van uw product te maximaliseren en een veilige speel-omgeving te waarborgen. Mocht het product u niet in goede staat bereiken of als er zich andere problemen voordoen, neem dan contact op met uw dealer of klantenservice waar u het product heeft aangeschaft.

VEILIGHEID

ALL-IN-ONE 3-IN-1

Algemeen Gebruik

Toezicht door Volwassenen: Zorg ervoor dat kinderen te allen tijde onder toezicht staan van een volwassene tijdens het gebruik van de multi-game tafel. Een volwassene moet aanwezig zijn om onmiddellijk in te grijpen bij gevaarlijke situaties en om ervoor te zorgen dat de tafel veilig wordt gebruikt.

Leeftijdbeperking: Deze multi-game tafel is ontworpen voor gebruik door kinderen vanaf 5 jaar. Het is niet geschikt voor jongere kinderen vanwege kleine onderdelen die verstikkingsgevaar kunnen opleveren en verhoogd risico op verwondingen door vallende objecten.

Niet Klimmen of Leunen: Klim niet op de tafel en leun er niet tegenaan. Dit kan instabiliteit veroorzaken, wat kan leiden tot omvallen en ernstige verwondingen.

Installatie: Zorg ervoor dat de tafel correct en stevig is geïnstalleerd volgens de instructies in de handleiding. Controleer de stabiliteit van de tafel voordat deze wordt gebruikt. Een onjuiste installatie kan leiden tot onbalans en omvallen van de tafel.

Omdraaien van de Tafel: Let op uw handen als u de tafel omdraait om kneuzingen en ander letsel te voorkomen. Houd de ruimte onder de tafel vrij om verwondingen of beschadigingen te voorkomen.

Binnengebruik: Deze multi-game tafel is uitsluitend ontworpen voor gebruik binnenshuis. Gebruik de tafel niet buiten om blootstelling aan vocht, extreme temperaturen en weersomstandigheden te voorkomen, wat schade aan de tafel kan veroorzaken.

Push hockey

Gebruik op een Vlakke Ondergrond: Plaats de tafel op een vlakke en stabiele ondergrond om kantelen te voorkomen. Gebruik het niet op een helling of oneffen oppervlak.

Geen Ruig Spel: Moedig kinderen aan om rustig en voorzichtig te spelen. Ruig spel zoals slaan tegen de tafel of duwen kan leiden tot omvallen en verwondingen.

Handbescherming: Pas op voor beknelde vingers bij het verplaatsen van de pucks. Houd handen en andere lichaamsdelen weg van de luchtopeningen en bewegende delen.

Veilige Ruimte: Zorg ervoor dat er voldoende ruimte rondom de tafel is om vrij te bewegen en te spelen. Vermijd plaatsen in de buurt van ramen, deuren of andere obstakels.

Opslag van Pucks en Pushers: Berg de pucks en pushers op een veilige plaats op wanneer ze niet in gebruik zijn om struikelgevaar te voorkomen.

Let op Scherpe Randen: Controleer de randen van de tafel op scherpe delen en bedek of verwijder deze om snijwonden te voorkomen.

Poolen

Gebruik van Keuen: Gebruik de poolkeuen voorzichtig om schade aan de tafel of verwondingen te voorkomen. Laat kinderen niet met de keuen zwaaien of rennen.

Opslag van Ballen: Bewaar de poolballen veilig wanneer ze niet in gebruik zijn om te voorkomen dat ze rollen en struikelgevaar veroorzaken.

Zorg voor de Tafel: Laat geen zware of scherpe voorwerpen op de pooltafel vallen, aangezien dit het speeloppervlak kan beschadigen.

Tafeltennis

Veilige Ruimte: Zorg ervoor dat er voldoende ruimte rondom de tafel is om vrij te bewegen en te spelen. Vermijd plaatsen in de buurt van ramen, deuren of andere obstakels.

Opslag van Batjes en Ballen: Berg tafeltennisbatjes en -ballen op een veilige plaats op wanneer ze niet in gebruik zijn om struikelgevaar te voorkomen.

Let op Scherpe Randen: Controleer de randen van de tafel op scherpe delen en bedek of verwijder deze om snijwonden te voorkomen.

ALL-IN-ONE 3-IN-1

MONTAGE

Vorbereitung: Zorg ervoor dat u alle onderdelen en gereedschappen bij de hand heeft voordat u begint met de montage. Controleer de onderdelenlijst om te bevestigen dat alle benodigde onderdelen aanwezig zijn.

Montage Oppervlakte: Monteer de multi-game tafel op een vlakke en stabiele ondergrond. Dit voorkomt wiebelen en verhoogt de stabiliteit tijdens het spel.

Stap-voor-Stap Montage: Volg de montage-instructies in de handleiding nauwkeurig. Begin met het frame en werk systematisch door naar de kleinere onderdelen. Gebruik de aangegeven bouten en schroeven om elke verbinding stevig vast te zetten.

Controle van de Stabiliteit: Controleer na de montage de stabiliteit van de tafel. Zorg ervoor dat alle schroeven en bouten goed zijn aangedraaid en dat de tafel stevig staat zonder te wiebelen.

Afwerking: Plaats de tafel op de gewenste locatie en voer een laatste controle uit om te verzekeren dat alles correct is geïnstalleerd.

ONDERHOUD

Algemeen Onderhoud

Reiniging van het Oppervlak: Veeg regelmatig stof en vuil van het oppervlak van de tafel met een droge, zachte doek. Gebruik een vochtige doek om vlekken en vingerafdrukken te verwijderen. Droog de tafel na het schoonmaken met een schone, droge doek om watervlekken te voorkomen.

Controle van Onderdelen: Controleer ten minste één keer per maand alle schroeven en bouten. Draai ze indien nodig aan om de stabiliteit van de tafel te waarborgen. Inspecteer de tafel op beschadigde of versleten onderdelen en vervang onmiddellijk alle beschadigde onderdelen.

Olie en Smeermiddelen: Houd de metalen onderdelen van de tafel goed geolied om roest en slijtage te voorkomen. Olie de metalen onderdelen minstens één keer per jaar of wanneer nodig.

Specifiek Onderhoud per Spel

Push hockey: Veeg het speeloppervlak af met een vochtige doek om vuil en stof te verwijderen. Gebruik geen agressieve schoonmaakmiddelen die het oppervlak kunnen beschadigen. Bewaar de pucks en pushers op een droge en veilige plaats wanneer ze niet in gebruik zijn.

Poolen: Borstel het laken regelmatig met een speciale poolborstel om stof en krijt te verwijderen. Bewaar de poolkeuen recht op in een keuenrek en de poolballen in een veilige bak of lade om beschadiging te voorkomen.

Tafeltennis: Veeg het speeloppervlak van de tafeltennis schoon met een vochtige doek. Gebruik geen agressieve schoonmaakmiddelen die het oppervlak kunnen beschadigen. Berg tafeltennis-batjes en -ballen op een droge en veilige plaats op wanneer ze niet in gebruik zijn.

Periodieke Controle

Maandelijkse Inspectie: Voer een maandelijkse inspectie uit van alle onderdelen en bevestigingen van de tafel. Dit helpt om vroegtijdige slijtage of mogelijke problemen te identificeren en aan te pakken.

Jaarlijkse Onderhoudsbeurt: Plan een grondige jaarlijkse onderhoudsbeurt waarbij u alle bewegende delen smeert, alle bevestigingen controleert en alle oppervlakken reinigt.

LET OP! Ondanks zorgvuldige controle van de documenten kunnen wij niet aansprakelijk worden gesteld voor druk- en schrijffouten.

FR INTRODUCTION

Félicitations pour ton achat d'une table multi-jeux. Cette table multi-jeux offre des heures de plaisir avec différents jeux dans un seul design compact. Cougar met tout en œuvre pour concevoir et fabriquer un produit robuste et sûr. Tu dois suivre les instructions de sécurité et d'entretien ci-dessous pour profiter pleinement de ta table et garantir un environnement de jeu sûr. Si le produit ne te parvient pas en bon état ou si d'autres problèmes surviennent, contacte ton revendeur ou le service clientèle où tu as acheté le produit.

ALL-IN-ONE 3-IN-1

SÉCURITÉ

Utilisation générale

Supervision par des adultes : Veille à ce que les enfants soient surveillés par un adulte à tout moment lorsqu'ils utilisent la table multi-jeux. Un adulte doit être présent pour intervenir immédiatement en cas de situation dangereuse et pour s'assurer que la table est utilisée en toute sécurité.

Limitation d'âge : cette table multi-jeux est conçue pour être utilisée par des enfants âgés de 5 ans et plus. Elle ne convient pas aux enfants plus jeunes en raison des petites pièces qui peuvent présenter un risque d'étouffement et un risque accru de blessure en cas de chute d'objets.

Ne pas grimper ni s'appuyer : Ne grimpe pas sur la table et ne t'appuie pas contre elle. Cela peut provoquer une instabilité, entraînant un basculement et des blessures graves.

Installation : Assure-toi que la table est correctement et solidement installée conformément aux instructions du manuel. Vérifie la stabilité de la table avant de l'utiliser. Une mauvaise installation peut entraîner un déséquilibre et le renversement de la table.

Retourner la table : surveille tes mains lorsque tu retournes la table pour éviter les contusions et autres blessures. Garde l'espace sous la table dégagé pour éviter les blessures ou les dommages.

Utilisation à l'intérieur : cette table multi-jeux est conçue pour être utilisée à l'intérieur seulement. Ne l'utilise pas à l'extérieur pour éviter de l'exposer à l'humidité, aux températures extrêmes et aux conditions météorologiques, qui pourraient l'endommager.

Push hockey

Utilisation sur une surface plane : Place la table sur une surface plane et stable pour éviter qu'elle ne bascule. Ne l'utilise pas sur une pente ou une surface irrégulière.

Pas de jeu brutal : encourage les enfants à jouer calmement et prudemment. Les jeux brutaux, comme frapper la table ou la pousser, peuvent entraîner un basculement et des blessures.

Protection des mains : Attention aux doigts pincés lorsque tu déplaces les palets. Tiens les mains et les autres parties du corps éloignées des événements et des pièces mobiles.

Espace sécurisé : Assure-toi qu'il y a suffisamment d'espace autour de la table pour pouvoir bouger et jouer librement. Évite les endroits situés près des fenêtres, des portes ou d'autres obstacles.

Rangement des rondelles et des poussoirs : Range les rondelles et les poussoirs dans un endroit sûr lorsqu'ils ne sont pas utilisés afin d'éviter les risques de trébuchement.

Attention aux bords tranchants : Vérifie que les bords de la table ne comportent pas de parties tranchantes et couvre-les ou enlève-les pour éviter les coupures.

Le billard

Utilisation des queues : Utilise les queues de billard avec précaution pour éviter d'endommager la table ou de te blesser. Ne laisse pas les enfants se balancer ou courir avec les queues.

Stockage des boules : Range les boules de billard en toute sécurité lorsqu'elles ne sont pas utilisées pour éviter qu'elles ne roulent et ne fassent trébucher.

Entretien de la table : Ne laisse pas tomber d'objets lourds ou pointus sur la table de billard, car cela pourrait endommager la surface de jeu.

Tennis de table

Espace sécurisé : Assure-toi qu'il y a suffisamment d'espace autour de la table pour pouvoir circuler librement et jouer. Évite les endroits situés près des fenêtres, des portes ou d'autres obstacles.

Rangement des battes et des balles : Range les battes et les balles de tennis de table dans un endroit sûr lorsqu'elles ne sont pas utilisées afin d'éviter les risques de trébuchement.

ALL-IN-ONE 3-IN-1

Attention aux bords tranchants : Vérifie que les bords de la table ne comportent pas de parties tranchantes et couvre-les ou enlève-les pour éviter les coupures.

ASSEMBLAGE

Préparation : Assure-toi d'avoir toutes les pièces et tous les outils à portée de main avant de commencer l'assemblage. Vérifie la liste des pièces pour confirmer que toutes les pièces requises sont présentes.

Surface de montage : monte la table multi-jeux sur une surface plane et stable. Cela évitera les oscillations et augmentera la stabilité pendant le jeu.

Assemblage étape par étape : suis attentivement les instructions d'assemblage du manuel. Commence par le cadre et passe systématiquement aux petites pièces. Utilise les boulons et les vis spécifiés pour fixer solidement chaque articulation.

Vérification de la stabilité : Après l'assemblage, vérifie la stabilité de la table. Assure-toi que toutes les vis et tous les boulons sont correctement serrés et que la table tient fermement de-bout sans vaciller.

Finition : place la table à l'endroit souhaité et effectue une dernière vérification pour t'assurer que tout a été installé correctement.

ENTRETIEN

Entretien général

Nettoyage de la surface : essuie périodiquement la poussière et la saleté de la surface de la table à l'aide d'un chiffon sec et doux. Utilise un chiffon humide pour enlever les taches et les traces de doigts. Après le nettoyage, sèche la table avec un chiffon propre et sec pour éviter les taches d'eau.

Vérification des pièces : Vérifie toutes les vis et tous les boulons au moins une fois par mois. Resserre-les si nécessaire pour assurer la stabilité de la table. Inspecte la table à la recherche de pièces endommagées ou usées et remplace immédiatement toute pièce endommagée.

Huile et lubrifiants : Garde les parties métalliques de la table bien huilées pour éviter la rouille et l'usure. Huile les parties métalliques au moins une fois par an ou selon les besoins.

Entretien spécifique par jeu

Push hockey: Essuie la surface de jeu avec un chiffon humide pour enlever la saleté et la poussière. N'utilise pas de produits de nettoyage agressifs qui pourraient endommager la surface. Range les palets et les poussoirs dans un endroit sec et sûr lorsqu'ils ne sont pas utilisés.

Piscines : Brosse régulièrement le tissu avec une brosse spéciale pour piscine afin d'enlever la poussière et la craie. Range les queues de billard à la verticale dans un support à queues et les boules de billard dans un récipient ou un tiroir sûr pour éviter qu'elles ne soient endommagées.

Tennis de table : Essuie la surface de jeu du tennis de table avec un chiffon humide. N'utilise pas de produits de nettoyage agressifs qui pourraient endommager la surface. Range les battes et les balles de tennis de table dans un endroit sec et sûr lorsqu'elles ne sont pas utilisées.

Inspection périodique

Inspection mensuelle : Effectue une inspection mensuelle de toutes les pièces et fixations de la table. Cela permet d'identifier et de traiter l'usure précoce ou les problèmes potentiels.

Entretien annuel : programme un entretien annuel complet au cours duquel tu lubrifies toutes les pièces mobiles, vérifies toutes les fixations et nettoies toutes les surfaces.

NOTE : Malgré un contrôle minutieux des documents, nous ne pouvons être tenus responsables des erreurs d'impression et d'écriture.

ES

INTRODUCCIÓN

Enhorabuena por la compra de una mesa multijuegos. Esta mesa multijuegos te ofrece horas de diversión con diferentes juegos en un diseño compacto. Cougar pone todo su empeño en diseñar y fabricar un producto robusto y seguro. Sigue las in-

ALL-IN-ONE 3-IN-1

guientes instrucciones de seguridad y mantenimiento para mCougarmizar la vida útil de tu producto y garantizar un entorno de juego seguro. Si el producto no te llega en buen estado o si surgen otros problemas, ponte en contacto con tu distribuidor o con el servicio de atención al cliente donde lo compraste.

SEGURIDAD

Uso general

Supervisión por adultos: Asegúrate de que los niños estén supervisados por un adulto en todo momento mientras utilicen la mesa multijuegos. Debe haber un adulto presente para intervenir inmediatamente en caso de situaciones peligrosas y para garantizar que la mesa se utiliza de forma segura.

Limitación de edad: Esta mesa multijuegos está diseñada para que la utilicen niños a partir de 5 años. No es adecuada para niños más pequeños debido a las piezas pequeñas que pueden suponer peligro de asfixia y mayor riesgo de lesiones por caída de objetos.

No te subas ni te apoyes: No te subas ni te apoyes en la mesa. Esto puede causar inestabilidad, con el consiguiente riesgo de vuelco y lesiones graves.

Instalación: Asegúrate de que la mesa está instalada correctamente y de forma segura, siguiendo las instrucciones del manual. Comprueba la estabilidad de la mesa antes de utilizarla. Una instalación incorrecta puede provocar el desequilibrio y el vuelco de la mesa.

Volcar la mesa: Ten cuidado con las manos al volcar la mesa para evitar magulladuras y otras lesiones. Mantén despejado el espacio bajo la mesa para evitar lesiones o daños.

Uso en interiores: Esta mesa multijuegos está diseñada para uso exclusivo en interiores. No utilices la mesa en el exterior para evitar la exposición a la humedad, las temperaturas extremas y las condiciones meteorológicas, que pueden causar daños a la mesa.

Push hockey

Utilízala sobre una superficie plana: Coloca la mesa sobre una superficie plana y estable para evitar que vuelque. No la utilices sobre una superficie inclinada o irregular.

Sin juego brusco: Anima a los niños a jugar en silencio y con cuidado. Los juegos bruscos, como golpear la mesa o empujarla, pueden provocar vuelcos y lesiones.

Protección de las manos: Cuidado con pillarse los dedos al mover los discos. Mantén las manos y otras partes del cuerpo alejadas de los respiraderos y las piezas móviles.

Espacio seguro: Asegúrate de que hay espacio suficiente alrededor de la mesa para moverse y jugar libremente. Evita los lugares cercanos a ventanas, puertas u otros obstáculos.

Almacenamiento de discos y empujadores: Guarda los discos y los empujadores en un lugar seguro cuando no se utilicen para evitar peligros de tropiezo.

Cuidado con los bordes afilados: Comprueba si hay partes afiladas en los bordes de la mesa y cúbreelas o retíralas para evitar cortes.

Pooling

Uso de tacos: Utiliza los tacos de billar con cuidado para evitar daños en la mesa o lesiones. No permitas que los niños se balanceen o corran con los tacos.

Almacenamiento de las bolas: Guarda las bolas de billar en un lugar seguro cuando no se utilicen, para evitar que rueden y provoquen tropiezos.

Cuidado de la mesa: No dejes caer objetos pesados o afilados sobre la mesa de billar, ya que podrían dañar la superficie de juego.

Tenis de mesa

Espacio seguro: Asegúrate de que hay espacio suficiente alrededor de la mesa para moverse libremente y jugar. Evita colocarla cerca de ventanas, puertas u otros obstáculos.

ALL-IN-ONE 3-IN-1

Almacenamiento de las raquetas y pelotas: Guarda las raquetas y pelotas de tenis de mesa en un lugar seguro cuando no se utilicen, para evitar peligros de tropiezo.

Cuidado con los bordes afilados: Comprueba si hay partes afiladas en los bordes de la mesa y cúbreelas o retíralas para evitar cortes.

MONTAJE

Preparación: Asegúrate de que tienes todas las piezas y herramientas a mano antes de empezar el montaje. Comprueba la lista de piezas para confirmar que están todas las piezas necesarias.

Superficie de montaje: Monta la mesa multijuegos sobre una superficie plana y estable. Esto evitará que se tambalee y aumentará la estabilidad durante el juego.

Montaje paso a paso: Sigue cuidadosamente las instrucciones de montaje del manual. Empieza por el armazón y sigue sistemáticamente con las piezas más pequeñas. Utiliza los pernos y tornillos especificados para fijar firmemente cada unión.

Comprobación de la estabilidad: Tras el montaje, comprueba la estabilidad de la mesa. Asegúrate de que todos los tornillos y pernos están bien apretados y de que la mesa se mantiene firme sin tambalearse.

Acabado: Coloca la mesa en el lugar deseado y realiza una comprobación final para asegurarte de que todo se ha instalado correctamente.

MANTENIMIENTO

Mantenimiento general

Limpieza de la superficie: Limpia periódicamente el polvo y la suciedad de la superficie de la mesa con un paño seco y suave. Utiliza un paño húmedo para eliminar manchas y huellas dactilares. Después de limpiarla, seca la mesa con un paño limpio y seco para evitar manchas de agua.

Comprobación de piezas: Comprueba todos los tornillos y pernos al menos una vez al mes. Apriétalos si es necesario para asegurar la estabilidad de la mesa. Inspecciona la mesa en busca de piezas dañadas o desgastadas y sustituye inmediatamente cualquier pieza dañada.

Aceite y lubricantes: Mantén bien engrasadas las partes metálicas de la mesa para evitar la oxidación y el desgaste. Engrasa las piezas metálicas al menos una vez al año o cuando sea necesario.

Mantenimiento específico por juego

Push hockey: Limpia la superficie de juego con un paño húmedo para eliminar la suciedad y el polvo. No utilices productos de limpieza agresivos que puedan dañar la superficie. Guarda los discos y empujadores en un lugar seco y seguro cuando no los utilices.

Piscinas: Cepilla el paño regularmente con un cepillo especial para piscinas para eliminar el polvo y la tiza. Guarda los tacos de billar en posición vertical en un soporte para tacos y las bolas de billar en un recipiente o cajón seguro para evitar daños.

Tenis de mesa: Limpia la superficie de juego del tenis de mesa con un paño húmedo. No utilices productos de limpieza agresivos que puedan dañar la superficie. Guarda las raquetas y pelotas de tenis de mesa en un lugar seco y seguro cuando no las utilices.

Inspección periódica

Inspección mensual: Realiza una inspección mensual de todas las piezas y accesorios de la mesa. Esto ayuda a identificar y tratar el desgaste prematuro o los posibles problemas.

Revisión anual: Programa una revisión anual exhaustiva en la que lubriques todas las piezas móviles, compruebes todas las fijaciones y limpies todas las superficies.

NOTA: A pesar de la cuidadosa comprobación de los documentos, no nos hacemos responsables de los errores de impresión y escritura.

IT INTRODUZIONE

ALL-IN-ONE 3-IN-1

Congratulazioni per aver acquistato un tavolo multigioco. Questo tavolo multigioco offre ore di divertimento con diversi giochi in un design compatto. Cougar si impegna al massimo per progettare e realizzare un prodotto robusto e sicuro. Segui le istruzioni di sicurezza e manutenzione riportate di seguito per massimizzare la durata del prodotto e garantire un ambiente di gioco sicuro. Se il prodotto non dovesse arrivare in buone condizioni o se dovessero sorgere altri problemi, contatta il tuo rivenditore o il servizio clienti presso il quale hai acquistato il prodotto.

SICUREZZA

Uso generale

Supervisione da parte di adulti: Assicurati che i bambini siano sempre sorvegliati da un adulto durante l'utilizzo del tavolo multigioco. Un adulto deve essere presente per intervenire immediatamente in caso di situazioni pericolose e per garantire un utilizzo sicuro del tavolo.

Limiti di età: questo tavolo multigioco è progettato per essere utilizzato da bambini a partire dai 5 anni di età. Non è adatto ai bambini più piccoli a causa delle piccole parti che possono rappresentare un pericolo di soffocamento e un maggiore rischio di lesioni dovute alla caduta di oggetti.

Non arrampicarti o appoggiarti: Non salire o appoggiarti al tavolo. Ciò potrebbe causare instabilità, con conseguente ribaltamento e gravi lesioni.

Installazione: assicurati che il tavolo sia installato correttamente e in modo sicuro seguendo le istruzioni del manuale. Controlla la stabilità del tavolo prima di utilizzarlo. Un'installazione non corretta può causare lo sbilanciamento e il ribaltamento del tavolo.

Capovolgere il tavolo: fai attenzione alle mani quando capovolgi il tavolo per evitare contusioni e altre lesioni. Tieni libero lo spazio sotto il tavolo per evitare lesioni o danni.

Uso in interni: questo tavolo multigioco è progettato solo per l'uso in interni. Non utilizzare il tavolo all'aperto per evitare l'esposizione all'umidità, alle temperature estreme e alle condizioni atmosferiche, che potrebbero danneggiare il tavolo.

Push hockey

Utilizzo su una superficie piana: posiziona il tavolo su una superficie piana e stabile per evitare che si ribalti. Non usarlo su una superficie inclinata o irregolare.

Niente giochi violenti: incoraggia i bambini a giocare in modo tranquillo e attento. I giochi violenti, come colpire il tavolo o spingerlo, possono causare ribaltamenti e lesioni.

Protezione delle mani: fai attenzione alle dita schiacciate quando muovi i dischi. Tieni le mani e le altre parti del corpo lontane dalle bocchette e dalle parti mobili.

Spazio sicuro: assicurati che intorno al tavolo ci sia spazio sufficiente per muoversi e giocare liberamente. Evita di posizionarti vicino a finestre, porte o altri ostacoli.

Conservazione di dischi e spintori: conserva i dischi e gli spintori in un luogo sicuro quando non li usi per evitare il rischio di inciampare.

Attenzione ai bordi taglienti: Controlla che i bordi del tavolo non siano affilati e coprili o rimuovili per evitare tagli.

Biliardo

Uso delle stecche: usa le stecche con attenzione per evitare di danneggiare il tavolo o di ferirti. Non permettere ai bambini di oscillare o correre con le stecche.

Conservazione delle palle: Riponi le palle da biliardo in modo sicuro quando non le usi per evitare che rotolino e causino rischi di inciampo.

Cura del tavolo: non far cadere oggetti pesanti o taglienti sul tavolo da biliardo per non danneggiare la superficie di gioco.

Tennis da tavolo

Spazio sicuro: assicurati che intorno al tavolo ci sia spazio sufficiente per muoversi e giocare liberamente. Evita di posizionarlo vicino a finestre, porte o altri ostacoli.

ALL-IN-ONE 3-IN-1

Conservazione di mazze e palle: Riponi le mazze e le palle da ping pong in un luogo sicuro quando non le usi per evitare di inciampare.

Attenzione ai bordi taglienti: Controlla che i bordi del tavolo non siano affilati e copri o rimuovili per evitare tagli.

MONTAGGIO

Preparazione: assicurati di avere a portata di mano tutte le parti e gli strumenti prima di iniziare il montaggio. Controlla l'elenco delle parti per verificare che siano presenti tutti i pezzi necessari.

Superficie di montaggio: monta il tavolo multigioco su una superficie piana e stabile. In questo modo si eviteranno le oscillazioni e si aumenterà la stabilità durante il gioco.

Montaggio passo-passo: segui attentamente le istruzioni di montaggio riportate nel manuale. Inizia con il telaio e procedi sistematicamente con le parti più piccole. Usa i bulloni e le viti specificati per fissare saldamente ogni giunto.

Verifica della stabilità: dopo l'assemblaggio, controlla la stabilità del tavolo. Assicurati che tutte le viti e i bulloni siano serrati correttamente e che il tavolo sia ben saldo senza oscillare.

Finitura: posiziona il tavolo nella posizione desiderata ed esegui un controllo finale per verificare che tutto sia stato installato correttamente.

MANUTENZIONE

Manutenzione generale

Pulizia della superficie: pulisci periodicamente la polvere e lo sporco dalla superficie del tavolo con un panno asciutto e morbido. Usa un panno umido per rimuovere macchie e impronte digitali. Dopo la pulizia, asciuga il tavolo con un panno pulito e asciutto per evitare macchie d'acqua.

Controllo delle parti: Controlla tutte le viti e i bulloni almeno una volta al mese. Se necessario, stringili per garantire la stabilità del tavolo. Ispeziona il tavolo per verificare che non ci siano parti danneggiate o usurate e sostituisci immediatamente quelle danneggiate.

Olio e lubrificanti: Mantieni le parti metalliche del tavolo ben oliate per prevenire la ruggine e l'usura. Oliate le parti metalliche almeno una volta all'anno o quando necessario.

Manutenzione specifica per ogni gioco

Push hockey: Pulisci la superficie di gioco con un panno umido per rimuovere lo sporco e la polvere. Non utilizzare detergenti aggressivi che potrebbero danneggiare la superficie. Conserva i dischi e gli spintori in un luogo asciutto e sicuro quando non li usi.

Piscine: Spazzola regolarmente il panno con una spazzola speciale per piscine per rimuovere polvere e gesso. Conserva le stecche in verticale in un porta stecche e le palle da biliardo in un contenitore o cassetto sicuro per evitare danni.

Tennis da tavolo: pulisci la superficie di gioco del tennis da tavolo con un panno umido. Non utilizzare detergenti aggressivi che potrebbero danneggiare la superficie. Conserva le mazze e le palle da ping pong in un luogo asciutto e sicuro quando non le usi.

Ispezione periodica

Ispezione mensile: esegui un'ispezione mensile di tutte le parti e le attrezzature del tavolo. In questo modo è possibile identificare e risolvere l'usura precoce o i potenziali problemi.

Manutenzione annuale: pianifica un'accurata manutenzione annuale in cui lubrifici tutte le parti mobili, controlla tutti i fissaggi e pulisci tutte le superfici.

NOTA: nonostante l'attento controllo dei documenti, non possiamo essere ritenuti responsabili di errori di stampa e scrittura.

CZ

ÚVOD

Blahopřejeme vám k nákupu víceúčelového herního stolu. Tento multiherní stůl nabízí hodiny zábavy s různými hrami v jednom kompaktním provedení. Společnost Cougar vynakládá veškeré úsilí na konstrukci a výrobu robustního a bezpečného

ALL-IN-ONE 3-IN-1

výrobku. Dodržujte prosím níže uvedené bezpečnostní pokyny a pokyny pro údržbu, abyste mCougarmalizovali životnost svého výrobku a zajistili bezpečné herní prostředí. Pokud se k vám výrobek nedostane v dobrém stavu nebo se vyskytnou jiné problémy, obraťte se na svého prodejce nebo zákaznický servis, kde jste výrobek zakoupili.

BEZPEČNOSTNÍ PODMÍNKY

Obecné použití

Dohled dospělých osob: Při používání víceúčelového herního stolu zajistěte, aby na děti po celou dobu dohlížela dospělá osoba. Dospělá osoba by měla být přítomna, aby mohla okamžitě zasáhnout v případě nebezpečných situací a zajistit bezpečné používání stolu.

Věkové omezení: Tento víceúčelový herní stůl je určen k používání dětmi od 5 let. Není vhodný pro mladší děti kvůli malým částem, které mohou představovat nebezpečí udušení a zvýšené riziko zranění padajícími předměty.

Nešplhejte a neopírejte se: Na stůl nelezte ani se o něj neopírejte. Může to způsobit nestabilitu, která může vést k převrácení a vážnému zranění.

Instalace: Ujistěte se, že je stůl správně a bezpečně nainstalován podle pokynů v návodu. Před použitím stolu zkontrolujte jeho stabilitu. Nesprávná instalace může vést k nevyváženosti a převrácení stolu.

Převrácení stolu: Při převrácení stolu si dávejte pozor na ruce, abyste předešli pohmožděninám a jiným zraněním. Udržujte prostor pod stolem volný, aby nedošlo ke zranění nebo poškození.

Použití v interiéru: Tento víceúčelový herní stůl je určen pouze pro použití v interiéru. Nepoužívejte stůl venku, abyste se vyhnuli vystavení vlhkosti, extrémním teplotám a povětrnostním podmínkám, které mohou způsobit poškození stolu.

Push hockey

Použití na rovném povrchu: Umístěte stůl na rovný a stabilní povrch, abyste zabránili jeho převrácení. Nepoužívejte jej na svahu nebo nerovném povrchu.

Žádná hrubá hra: Povzbuzujte děti, aby si hrály tiše a opatrně. Hrubá hra, jako jsou údery do stolu nebo jeho tlačení, může vést k převrácení a zranění.

Ochrana rukou: Dávejte pozor na skřípnuté prsty při přemísťování puků. Udržujte ruce a jiné části těla mimo dosah větracích otvorů a pohyblivých částí.

Bezpečný prostor: Ujistěte se, že je kolem stolu dostatek prostoru pro volný pohyb a hru. Vyhněte se místům v blízkosti oken, dveří nebo jiných překážek.

Skladování puků a pěchovadel: Pokud se puk a pěchovadla nepoužívají, skladujte je na bezpečném místě, abyste předešli nebezpečí zakopnutí.

Dávejte pozor na ostré hrany: Zkontrolujte, zda nejsou hrany stolu ostré, a zakryjte je nebo je odstraňte, aby nedošlo k poranění.

Bazén

Používání tága: Používejte kulečnicková tága opatrně, aby nedošlo k poškození stolu nebo zranění. Nedovolte dětem, aby se s tágy houpaly nebo s nimi běhaly.

Skladování koulí: Pokud se kulečnickové koule nepoužívají, skladujte je bezpečně, aby se nekutálely a nezpůsobovaly nebezpečí zakopnutí.

Péče o stůl: Neházejte na kulečnickový stůl těžké nebo ostré předměty, protože by mohlo dojít k poškození hracích ploch.

Stolní tenis

Bezpečný prostor: Dbejte na to, aby byl kolem stolu dostatečný prostor pro volný pohyb a hru. Vyhněte se místům v blízkosti oken, dveří nebo jiných překážek.

Uložení pátky a míčků: Pátky a míčky na stolní tenis skladujte na bezpečném místě, když je ne-používáte, abyste předešli nebezpečí zakopnutí.

ALL-IN-ONE 3-IN-1

Pozor na ostré hrany: Zkontrolujte, zda hrany stolu nejsou ostré, a zakryjte je nebo je odstraňte, abyste zabránili pořezání.

MONTÁŽ

Příprava: Před zahájením montáže se ujistěte, že máte k dispozici všechny díly a nářadí. Zkontrolujte seznam dílů a ujistěte se, že jsou k dispozici všechny požadované díly.

Montážní plocha: Víceúčelový herní stůl namontujte na rovný a stabilní povrch. Zabráníte tak kývání a zvýšíte stabilitu během hry.

Montáž krok za krokem: Pečlivě postupujte podle montážních pokynů v návodu. Začněte rámem a postupujte systematicky k menším dílům. K pevnému zajištění každého spoje použijte předepsané šrouby a vruty.

Kontrola stability: Po sestavení zkontrolujte stabilitu stolu. Ujistěte se, že jsou všechny šrouby a vruty řádně dotaženy a že stůl stojí pevně, aniž by se kýval.

Dokončení: Umístěte stůl na požadované místo a proveďte závěrečnou kontrolu, zda bylo vše správně nainstalováno.

ÚDRŽBA

Obecná údržba

Čištění povrchu: Pravidelně otírejte prach a nečistoty z povrchu stolu suchým měkkým hadříkem. K odstranění skvrn a otisků prstů použijte vlhký hadřík. Po vyčištění osušte stůl čistým, suchým hadříkem, abyste zabránili vzniku skvrn od vody.

Kontrola dílů: Nejméně jednou za měsíc zkontrolujte všechny šrouby a svorníky. V případě potřeby je utáhněte, abyste zajistili stabilitu stolu. Zkontrolujte, zda stůl nemá poškozené nebo opotřebované díly, a poškozené díly ihned vyměňte.

Olaj a maziva: Udržujte kovové části stolu dobře naolejované, abyste zabránili korozi a opotřebení. Kovové díly promazávejte nejméně jednou ročně nebo podle potřeby.

Specifická údržba pro každou hru

Push hockey: Otřete hrací plochu vlhkým hadříkem, abyste odstranili nečistoty a prach. Nepoužívejte agresivní čisticí prostředky, které by mohly povrch poškodit. Nepoužívané pukky a pushery skladujte na suchém a bezpečném místě.

Bazény: Látku pravidelně čistěte speciálním bazénovým kartáčem, abyste odstranili prach a křídu. Kulečnicková tága skladujte ve svislé poloze ve stojanu na tága a kulečnickové koule v bezpečné nádobě nebo zásuvce, aby nedošlo k jejich poškození.

Stolní tenis: Otřete hrací plochu stolního tenisu vlhkým hadříkem. Nepoužívejte agresivní čisticí prostředky, které by mohly povrch poškodit. Pálky a míčky na stolní tenis skladujte na suchém a bezpečném místě, pokud je nepoužíváte.

Pravidelná kontrola

Měsíční kontrola: Provádějte měsíční kontrolu všech částí a příslušenství stolu. To pomáhá identifikovat a řešit včasné opotřebení nebo potenciální problémy.

Roční údržba: Naplánujte důkladnou roční údržbu, při které promazáte všechny pohyblivé části, zkontrolujete všechna upevnění a vyčistíte všechny povrchy.

POZNÁMKA: I přes pečlivou kontrolu dokumentů nemůžeme nést odpovědnost za tiskové a písemné chyby.

PL

WPROWADZENIE

Gratulujemy zakupu stołu do gier wieloosobowych. Ten stół do wielu gier oferuje wiele godzin zabawy z różnymi grami w jednej kompaktowej konstrukcji. Cougar dokłada wszelkich starań, aby zaprojektować i wyprodukować solidny i bezpieczny produkt. Postępuj zgodnie z poniższymi instrukcjami bezpieczeństwa i konserwacji, aby zmaksymalizować żywotność produktu i zapewnić bezpieczne środowisko gry. Jeśli produkt nie dotrze do Ciebie w dobrym stanie lub jeśli pojawią się inne problemy, skontaktuj się ze sprzedawcą lub działem obsługi klienta w miejscu zakupu produktu.

BEZPIECZEŃSTWO

Użytkowanie ogólne

Nadzór dorosłych: Upewnij się, że dzieci są nadzorowane przez osobę dorosłą przez cały czas korzystania ze stołu do gier. Osoba dorosła powinna być obecna, aby natychmiast interweniować w przypadku niebezpiecznych sytuacji i zapewnić bezpieczne korzystanie ze stołu.

ALL-IN-ONE 3-IN-1

Ograniczenia wiekowe: Ten stół do gier wieloosobowych jest przeznaczony do użytku przez dzieci w wieku od 5 lat. Nie jest on odpowiedni dla młodszych dzieci ze względu na małe części, które mogą stwarzać ryzyko zadławienia i zwiększone ryzyko obrażeń spowodowanych spadającymi przedmiotami.

Nie wspinaj się ani nie opieraj: Nie wspinaj się na stół ani nie opieraj się o niego. Może to spowodować niestabilność, prowadzącą do przewrócenia się i poważnych obrażeń.

Instalacja: Upewnij się, że stół został prawidłowo i bezpiecznie zainstalowany zgodnie z instrukcjami zawartymi w podręczniku. Sprawdź stabilność stołu przed jego użyciem. Nieprawidłowa instalacja może skutkować brakiem równowagi i przewróceniem się stołu.

Odwracanie stołu: Uważaj na ręce podczas odwracania stołu, aby uniknąć siniaków i innych obrażeń. Zachowaj wolną przestrzeń pod stołem, aby uniknąć obrażeń lub uszkodzeń.

Użytkowanie w pomieszczeniach: Ten stół do gry wieloosobowej jest przeznaczony wyłącznie do użytku w pomieszczeniach. Nie używaj stołu na zewnątrz, aby uniknąć narażenia na wilgoć, ekstremalne temperatury i warunki pogodowe, które mogą spowodować uszkodzenie stołu.

Push hockey

Używaj na płaskiej powierzchni: Umieść stół na płaskiej i stabilnej powierzchni, aby zapobiec przewróceniu. Nie używaj go na pochyłej lub nierównej powierzchni.

Zakaz ostrej gry: Zachęcaj dzieci do spokojnej i ostrożnej gry. Szorstka zabawa, taka jak uderzanie w stół lub popychanie go, może prowadzić do przewrócenia się i obrażeń.

Ochrona rąk: Uważaj na przytraśnięte palce podczas przenoszenia krążków. Trzymaj ręce i inne części ciała z dala od otworów wentylacyjnych i ruchomych części.

Bezpieczna przestrzeń: Upewnij się, że wokół stołu jest wystarczająco dużo miejsca, aby swobodnie się poruszać i grać. Unikaj miejsc w pobliżu okien, drzwi lub innych przeszkód.

Przechowywanie krążków i popychaczy: Przechowuj krążki i popychacze w bezpiecznym miejscu, gdy nie są używane, aby uniknąć ryzyka potknięcia.

Uważaj na ostre krawędzie: Sprawdź krawędzie stołu pod kątem ostrych elementów i zakryj je lub usuń, aby uniknąć skaleczeń.

Gra w bilard

Używanie kijów: Używaj kijów bilardowych ostrożnie, aby uniknąć uszkodzenia stołu lub obrażeń. Nie pozwalaj dzieciom wymachiwać lub biegać z kijami.

Przechowywanie bil: Przechowuj kule bilardowe w bezpieczny sposób, gdy nie są używane, aby zapobiec ich toczeniu się i ryzyku potknięcia.

Pielęgnacja stołu: Nie upuszczaj ciężkich lub ostrych przedmiotów na stół bilardowy, ponieważ może to spowodować uszkodzenie powierzchni do gry.

Tenis stołowy

Bezpieczna przestrzeń: Upewnij się, że wokół stołu jest wystarczająco dużo miejsca do swobodnego poruszania się i gry. Unikaj miejsc w pobliżu okien, drzwi lub innych przeszkód.

Przechowywanie rakietek i piłeczek: Przechowuj rakietki i piłeczki do tenisa stołowego w bezpiecznym miejscu, gdy nie są używane, aby uniknąć ryzyka potknięcia.

Uważaj na ostre krawędzie: Sprawdź krawędzie stołu pod kątem ostrych części i zakryj je lub usuń, aby uniknąć skaleczeń.

MONTAŻ

Przygotowanie: Przed rozpoczęciem montażu upewnij się, że masz pod ręką wszystkie części i narzędzia. Sprawdź listę części, aby upewnić się, że wszystkie wymagane części są obecne.

ALL-IN-ONE 3-IN-1

Powierzchnia montażowa: Zamontuj stół do gier wieloosobowych na płaskiej i stabilnej powierzchni. Zapobiegnie to chybieniu i zwiększy stabilność podczas gry.

Montaż krok po kroku: Dokładnie postępuj zgodnie z instrukcjami montażu zawartymi w podręczniku. Zaczynaj od ramy i systematycznie montuj mniejsze części. Użyj określonych śrub i wkrętów, aby solidnie zabezpieczyć każde połączenie.

Sprawdzanie stabilności: Po zakończeniu montażu sprawdź stabilność stołu. Upewnij się, że wszystkie śruby i wkręty są odpowiednio dokręcone, a stół stoi stabilnie i nie chwieje się.

Wykończenie: Umieść stół w wybranym miejscu i wykonaj końcową kontrolę, aby upewnić się, że wszystko zostało prawidłowo zainstalowane.

KONSERWACJA

Ogólna konserwacja

Czyszczenie powierzchni: Okresowo wycieraj kurz i brud z powierzchni stołu suchą, miękką szmatką. Do usuwania plam i odcisków palców używaj wilgotnej szmatki. Po czyszczeniu osusz stół czystą, suchą szmatką, aby zapobiec powstawaniu plam z wody.

Sprawdzanie części: Sprawdzaj wszystkie śruby i wkręty co najmniej raz w miesiącu. Dokręć je w razie potrzeby, aby zapewnić stabilność stołu. Sprawdź stół pod kątem uszkodzonych lub zużytych części i natychmiast wymień wszystkie uszkodzone części.

Olej i smary: Utrzymuj metalowe części stołu dobrze naoliwione, aby zapobiec rdzewieniu i zużyciu. Smaruj metalowe części co najmniej raz w roku lub w razie potrzeby.

Specyficzna konserwacja dla każdej gry

Push hockey: Przetrzyj powierzchnię gry wilgotną szmatką, aby usunąć brud i kurz. Nie używaj agresywnych środków czyszczących, które mogą uszkodzić powierzchnię. Przechowuj krążki i popychacze w suchym i bezpiecznym miejscu, gdy nie są używane.

Baseny: Regularnie czyść szmatką specjalną szczotką basenową, aby usunąć kurz i kredę. Przechowuj kije bilardowe pionowo w stojaku, a bile w bezpiecznym pojemniku lub szufladzie, aby zapobiec ich uszkodzeniu.

Tenis stołowy: Przetrzyj powierzchnię do gry w tenisa stołowego wilgotną szmatką. Nie używaj agresywnych środków czyszczących, które mogą uszkodzić powierzchnię. Przechowuj rakietki i piłeczki do tenisa stołowego w suchym i bezpiecznym miejscu, gdy nie są używane.

Przeglądy okresowe

Comiesięczna inspekcja: Przeprowadzaj comiesięczną inspekcję wszystkich części i elementów stołu. Pomaga to zidentyfikować i rozwiązać wczesne zużycie lub potencjalne problemy.

Coroczny przegląd: Zaplanuj dokładny coroczny przegląd, podczas którego nasmarujesz wszystkie ruchome części, sprawdzisz wszystkie mocowania i wyczyścisz wszystkie powierzchnie.

UWAGA: Pomimo starannego sprawdzenia dokumentów, nie ponosimy odpowiedzialności za błędy w druku i piśmie.

SK

ÚVOD

Blahoželáme vám k zakúpeniu multifunkčného herného stola. Tento multiherný stôl ponúka ho-diny zábavy s rôznymi hrami v jednom kompaktnom prevedení. Spoločnosť Cougar vynakladá mCougarmálne úsilie na návrh a výrobu robustného a bezpečného výrobku. Dodržiavajte prosím nižšie uvedené bezpečnostné pokyny a pokyny na údržbu, aby ste mCougarmalizovali životnosť vášho výrobku a zaistili bezpečné prostredie na hranie. Ak sa k vám výrobok nedostane v dobrom stave alebo sa vyskytnú iné problémy, obráťte sa na svojho predajcu alebo zákaznícky servis, kde ste výrobok zakúpili.

BEZPEČNOSŤ

Všeobecné používanie

Dohľad dospelých osôb: Zabezpečte, aby boli deti počas používania multifunkčného hracieho stola vždy pod dohľadom dospelšej osoby. Dospelá osoba by mala byť prítomná, aby mohla okamžite zasiahnuť v prípade nebezpečných situácií a zabez-

ALL-IN-ONE 3-IN-1

pečiť bezpečné používanie stola.

Vekové obmedzenie: Tento viacúčelový herný stôl je určený na používanie deťmi vo veku od 5 rokov. Nie je vhodný pre mladšie deti kvôli malým častiam, ktoré môžu predstavovať ne-bezpečnosť zadusenía a zvýšené riziko poranenia padajúcimi predmetmi.

Nelezte ani sa nenakláňajte: Na stôl nelezte ani sa oň neopierajte. Môže to spôsobiť nestabilitu, ktorá môže viesť k prevráteniu a vážnemu zraneniu.

Inštalácia: Uistite sa, že je stôl správne a bezpečne nainštalovaný podľa pokynov v návode. Pred použitím stola skontrolujte jeho stabilitu. Nesprávna inštalácia môže spôsobiť nevyváženosť a prevrátenie stola.

Prevracanie stola: Pri prevracaní stola si dávajte pozor na ruky, aby ste predišli pomliaždeninám a iným zraneniam. Udržujte priestor pod stolom voľný, aby ste predišli zraneniu alebo poškodeniu.

Používanie v interiéri: Tento viacúčelový herný stôl je určený len na používanie v interiéri. Stôl nepoužívajte vonku, aby ste sa vyhli vystaveniu vlhkosti, extrémnym teplotám a poveternostným podmienkam, ktoré môžu spôsobiť poškodenie stola.

Push hockey

Používanie na rovnom povrchu: Umiestnite stôl na rovný a stabilný povrch, aby ste zabránili pre-vráteniu. Nepoužívajte ho na svahu alebo nerovnom povrchu.

Žiadna hrubá hra: Povzbudzujte deti, aby sa hrali potichu a opatrne. Hrubá hra, ako napríklad udieranie do stola alebo jeho tlačenie, môže viesť k prevráteniu a zraneniam.

Ochrana rúk: Pri premiestňovaní pukov si dávajte pozor na skrehnuté prsty. Ruky a iné časti tela držte mimo vetracích otvorov a pohyblivých častí.

Bezpečný priestor: Uistite sa, že je okolo stola dostatok priestoru na voľný pohyb a hru. Vyhnite sa miestam v blízkosti okien, dverí alebo iných prekážok.

Uloženie pukov a tlačidiel: Keď sa puky a tlačidlá nepoužívajú, uložte ich na bezpečné miesto, aby ste predišli nebezpečenstvu zakopnutia.

Dávajte pozor na ostré hrany: Skontrolujte, či hrany stola nie sú ostré, a zakryte ich alebo od-stráňte, aby ste zabránili porezaniu.

Bazén

Používanie tága: Používajte biliardové tága opatrne, aby nedošlo k poškodeniu stola alebo zra-neniu. Nedovoľte deťom, aby sa s tágy hojdali alebo s nimi behali.

Skladovanie gúl: Keď sa biliardové gule nepoužívajú, skladujte ich bezpečne, aby sa nekotúľali a nespôsobovali nebezpečenstvom zakopnutia.

Starostlivosť o stôl: Na biliardový stôl nehádzajte ťažké alebo ostré predmety, pretože by mohlo dôjsť k poškodeniu hracej plochy.

Stolný tenis

Bezpečný priestor: Uistite sa, že okolo stola je dostatok priestoru na voľný pohyb a hru. Vyhnite sa miestam v blízkosti okien, dverí alebo iných prekážok.

Uloženie pálok a loptičiek: Keď sa pácky a loptičky na stolný tenis nepoužívajú, uložte ich na bezpečné miesto, aby ste predišli nebezpečenstvu zakopnutia.

Dávajte pozor na ostré hrany: Skontrolujte, či hrany stola nie sú ostré, a zakryte ich alebo od-stráňte, aby ste sa vyhli porezaniu.

MONTÁŽ

Príprava: Pred začatím montáže sa uistite, že máte k dispozícii všetky diely a nástroje. Skontroluj-te zoznam dielov, či sú k dispozícii všetky požadované diely.

ALL-IN-ONE 3-IN-1

Montážny povrch: Viacúčelový herný stôl namontujte na rovný a stabilný povrch. Zabráňte tak kolísaniu a zvýšite stabilitu počas hry.

Montáž krok za krokom: Starostlivo postupujte podľa montážnych pokynov v príručke. Začnite rámom a systematicky postupujte k menším častiam. Na pevné upevnenie každého spoja použite uvedené skrutky a skrutky.

Kontrola stability: Po zostavení skontrolujte stabilitu stola. Skontrolujte, či sú všetky skrutky a svorníky správne dotiahnuté a či stôl stojí pevne bez kývania.

Dokončenie: Umiestnite stôl na požadované miesto a vykonajte záverečnú kontrolu, aby ste sa uistili, že všetko bolo správne nainštalované.

ÚDRŽBA

Všeobecná údržba

Čistenie povrchu: Pravidelne utierajte prach a nečistoty z povrchu stola suchou, mäkkou hand-ričkou. Na odstránenie škvŕn a odtlačkov prstov použite vlhkú handričku. Po čistení osušte stôl čistou, suchou handričkou, aby ste zabránili vzniku škvŕn od vody.

Kontrola dielov: Aspoň raz za mesiac skontrolujte všetky skrutky a svorníky. V prípade potreby ich utiahnite, aby ste zabezpečili stabilitu stola. Skontrolujte, či stôl nemá poškodené alebo opotrebované diely, a všetky poškodené diely ihneď vymeňte.

Olej a mazivá: Udržujte kovové časti stola dobre naolejované, aby ste zabránili korózii a opotrebovaniu. Kovové časti naolejujte aspoň raz ročne alebo podľa potreby.

Špecifická údržba na hru

Push hockey: Utrite hraciu plochu vlhkou handričkou, aby ste odstránili nečistoty a prach. Nepoužívajte agresívne čistiace prostriedky, ktoré by mohli poškodiť povrch. Keď sa puky a tlačidlá nepoužívajú, skladujte ich na suchom a bezpečnom mieste.

Bazény: Látku pravidelne čistite špeciálnou kefou na bazény, aby ste odstránili prach a kriedu. Biliardové tága skladujte vo zvislej polohe v stojane na tága a biliardové gule v bezpečnej nádobe alebo zásuvke, aby ste zabránili ich poškodeniu.

Stolný tenis: Hraciu plochu stolného tenisu utrite vlhkou handričkou. Nepoužívajte agresívne čistiace prostriedky, ktoré by mohli poškodiť povrch. Pálky a loptičky na stolný tenis skladujte na suchom a bezpečnom mieste, keď sa nepoužívajú.

Pravidelná kontrola

Mesačná kontrola: Každý mesiac vykonajte kontrolu všetkých častí a príslušenstva stola. Pomôže to identifikovať a riešiť včasné opotrebovanie alebo potenciálne problémy.

Ročná údržba: Naplánujte dôkladnú ročnú údržbu, pri ktorej namažete všetky pohyblivé časti, skontrolujete všetky upevňovacie prvky a vyčistíte všetky povrchy.

POZNÁMKA: Napriek dôkladnej kontrole dokumentov nemôžeme niesť zodpovednosť za chyby v tlači a písaní.

HU

BEVEZETÉS

Gratulálunk a többjátékos asztal megvásárlásához. Ez a többjátékos asztal óráig tartó szórakozást kínál különböző játékokkal egyetlen kompakt kialakításban. Az Cougar mindent megtesz annak érdekében, hogy robusztus és biztonságos terméket tervezzen és gyártson. Kérjük, kövesse az alábbi biztonsági és karbantartási utasításokat a termék élettartamának megmentésére és a biztonságos játékkörnyezet biztosítása érdekében. Amennyiben a termék nem jó állapotban érkezik meg Önhez, vagy egyéb probléma merül fel, kérjük, forduljon a kereskedőhöz vagy a termék vásárlása szerinti ügyfélszolgálathoz.

BIZTONSÁG

Általános használat

Felnőttek felügyelete: Biztosítsa, hogy a gyermekeket a többjátékos asztal használatában mindig egy felnőtt felügyelje. Egy felnőttnek jelen kell lennie, hogy veszélyes helyzetek esetén azonnal beavatkozzon, és biztosítsa az asztal biztonságos használatát.

Korhatár: Ezt a többjátékos asztalt 5 éves és annál idősebb gyermekek általi használatra tervezték. Kisebb gyermekek számára nem alkalmas, mivel az apró alkatrészek fulladásveszélyt és a leeső tárgyakkal eredő fokozott sérülésveszélyt jelenthetnek.

ALL-IN-ONE 3-IN-1

Ne másszon fel vagy hajoljon le: Ne másszon fel az asztalra, és ne támaszkodjon neki. Ez instabilitást okozhat, ami felboruláshoz és súlyos sérüléshez vezethet.

Telepítés: Győződjön meg arról, hogy az asztal helyesen és biztonságosan van felszerelve a kézikönyvben található utasításoknak megfelelően. Használat előtt ellenőrizze az asztal stabilitását. A nem megfelelő telepítés az asztal kiegyensúlyozatlanságát és felborulását eredményezheti.

Az asztal felfordítása: Az asztal felfordításakor vigyázzon a kezére, hogy elkerülje a zúzódásokat és egyéb sérüléseket. A sérülések vagy károk elkerülése érdekében tartsa szabadon az asztal alatti teret.

Beltéri használat: Ezt a többjátékos asztalt kizárólag beltéri használatra tervezték. Ne használja az asztalt kültéren, hogy elkerülje a nedvességet, a szélsőséges hőmérsékletet és az időjárási körülményeket, amelyek károsíthatják az asztalt.

Push hockey

Sima felületen való használat: Az asztalt sima és stabil felületre helyezze, hogy elkerülje a felborulást. Ne használja lejtős vagy egyenetlen felületen.

Ne játsszon durván: Bátorítsa a gyermekeket, hogy csendesen és óvatosan játsszanak. A durva játék, például az asztal megütése vagy meglökése felboruláshoz és sérülésekhez vezethet.

Kézvédelem: Vigyázzon a korongok mozgásakor a becsípődött ujjakra. Tartsa távol a kezét és más testrészeit a szellőzőnyílásoktól és a mozgó részekről.

Biztonságos tér: Győződjön meg róla, hogy az asztal körül elegendő hely van a szabad mozgáshoz és játékhoz. Kerülje az ablakok, ajtók vagy egyéb akadályok közelében lévő helyeket.

A korongok és tolóeszközök tárolása: Tárolja a korongokat és a tolóeszközöket biztonságos helyen, amikor nincsenek használatban, hogy elkerülje a botlásveszélyt.

Figyeljen az éles élekre: Ellenőrizze, hogy az asztal élei nem tartalmazzanak-e éles részeket, és a vágások elkerülése érdekében takarja le vagy távolítsa el azokat.

Tócsázás

A dákók használata: A biliárddákókkal óvatosan bánjon, hogy elkerülje az asztal sérülését vagy a sérüléseket. Ne engedje, hogy a gyerekek a dákókkal hintázzanak vagy fussanak.

A golyók tárolása: A biliárdgolyókat használaton kívül biztonságosan tárolja, hogy megakadályozza, hogy elguruljanak és botlásveszélyt okozzanak.

Az asztal gondozása: Ne ejtsen nehéz vagy éles tárgyakat a biliárdasztalra, mert ez károsíthatja a játékfelületet.

Asztalitenisz

Biztonságos hely: Gondoskodjon arról, hogy az asztal körül elegendő hely legyen a szabad mozgáshoz és játékhoz. Kerülje az ablakok, ajtók vagy egyéb akadályok közelében lévő helyeket.

Az ütők és labdák tárolása: Tárolja az asztalitenisz ütőket és labdákat biztonságos helyen, amikor nem használja őket, hogy elkerülje a botlásveszélyt.

Figyeljen az éles élekre: Ellenőrizze, hogy az asztal élei nem tartalmazzanak-e éles részeket, és a vágások elkerülése érdekében takarja le vagy távolítsa el azokat.

ÖSSZERELÉS

Előkészítés: Az összeszerelés megkezdése előtt győződjön meg róla, hogy minden alkatrész és szerszám kéznél van. Ellenőrizze az alkatrészlistát, hogy minden szükséges alkatrész megvan-e.

Szerelési felület: Szerelje fel a többjátékos asztalt egy sík és stabil felületre. Ez megakadályozza a billegést és növeli a stabilitást játék közben.

Lépésről lépésre történő összeszerelés: Kövesse gondosan a kézikönyvben található összeszerelési utasításokat. Kezdje a ke-

ALL-IN-ONE 3-IN-1

rettel, és szisztematikusan haladjon végig a kisebb részeken. Használja a megadott csavarokat és csavarokat az egyes illesztések szilárd rögzítéséhez.

A stabilitás ellenőrzése: Az összeszerelés után ellenőrizze az asztal stabilitását. Győződjön meg arról, hogy minden csavar és csavar megfelelően meg van-e húzva, és hogy az asztal szilárdan áll-e, anélkül, hogy megmignogna.

Befejezés: Helyezze az asztalt a kívánt helyre, és végezze el az utolsó ellenőrzést, hogy minden megfelelően lett-e felszerelve.

KARBANTARTÁS

Általános karbantartás

A felület tisztítása: Rendszeresen törölje le a port és a szennyeződések az asztal felületéről száraz, puha ruhával. A foltok és ujjlenyomatok eltávolításához használjon nedves ruhát. Tisztítás után tiszta, száraz ruhával szárítsa meg az asztalt, hogy megakadályozza a vízfoltok kialakulását.

Az alkatrészek ellenőrzése: Legalább havonta egyszer ellenőrizze az összes csavart és csavart. Szükség esetén húzza meg őket az asztal stabilitásának biztosítása érdekében. Ellenőrizze az asztalt a sérült vagy kopott alkatrészek szempontjából, és a sérült alkatrészeket azonnal cserélje ki.

Olaj és kenőanyagok: Tartsa az asztal fémrészeit jól megolajozva a rozsdás és a kopás megelőzése érdekében. Legalább évente egyszer vagy szükség szerint olajozza meg a fém alkatrészeket.

Játékonkénti speciális karbantartás

Push hockey: A játékfelületet nedves ruhával törölje át a szennyeződések és a por eltávolítása érdekében. Ne használjon agresszív tisztítószereket, amelyek károsíthatják a felületet. Tárolja a korongokat és a tolókat száraz és biztonságos helyen, amikor nem használja őket.

Medencék: Rendszeresen kefélje át a szövetet egy speciális medencekefével a por és a kréta eltávolítása érdekében. Tárolja a biliárddákokat függőlegesen egy dákoállványban, a biliárd-golyókat pedig biztonságos tárolóban vagy fiókban a sérülések elkerülése érdekében.

Asztalitenisz: Törölje át az asztalitenisz játékfelületét nedves ruhával. Ne használjon agresszív tisztítószereket, amelyek károsíthatják a felületet. Tárolja az asztalitenisz ütőket és labdákat száraz és biztonságos helyen, amikor nem használja.

Időszakos ellenőrzés

Havi ellenőrzés: Végezze el az asztal minden alkatrészének és rögzítésének havi ellenőrzését. Ez segít a korai elhasználódás vagy a lehetséges problémák felismerésében és kezelésében.

Éves szervizelés: Tervezzen be egy alapos éves szervizelést, amelynek során minden mozgó alkatrészt megolajoz, minden rögzítést ellenőriz és minden felületet megtisztít.

MEGJEGYZÉS: A dokumentumok gondos ellenőrzése ellenére nem vállalunk felelősséget a nyomtatási és írási hibákért.

DK

INTRODUKTION

Tillykke med dit køb af et multispilbord. Dette multispilbord byder på timevis af sjov med fors-kellige spil i et kompakt design. Cougar gør alt for at designe og fremstille et robust og sikkert produkt. Følg nedenstående sikkerheds- og vedligeholdelsesinstruktioner for at maksimere dit produkts levetid og sikre et sikkert spillemiljø. Hvis produktet ikke når frem til dig i god stand, eller hvis der opstår andre problemer, bedes du kontakte din forhandler eller kundeservice, hvor du har købt produktet.

SIKKERHED

Generel brug

Overvågning af voksne: Sørg for, at børn altid er under opsyn af en voksen, når de bruger multi-bordet. Der skal være en voksen til stede, som kan gribe ind med det samme i tilfælde af farlige situationer og sikre, at bordet bruges sikkert.

Aldersbegrænsning: Dette multispilbord er designet til at blive brugt af børn fra 5 år og opefter. Det er ikke egnet til yngre børn på grund af de små dele, der kan udgøre en kvælningsfare og en øget risiko for skader fra faldende genstande.

Du må ikke klatre eller læne dig: Du må ikke klatre på eller læne dig op ad bordet. Det kan gøre bordet ustabil og føre til, at det vælter og giver alvorlige skader.

ALL-IN-ONE 3-IN-1

Installation: Sørg for, at bordet er installeret korrekt og sikkert i henhold til instruktionerne i manualen. Kontrollér bordets stabilitet, før det tages i brug. Forkert installation kan resultere i ubalancer og væltning af bordet.

Vend bordet: Pas på dine hænder, når du vender bordet, for at undgå blå mærker og andre skader. Hold pladsen under bordet fri for at undgå skader.

Indendørs brug: Dette multispilbord er kun beregnet til indendørs brug. Brug ikke bordet udendørs for at undgå udsættelse for fugt, ekstreme temperaturer og vejrforhold, som kan forårsage skader på bordet.

Push hockey

Brug på en flad overflade: Placer bordet på en flad og stabil overflade for at undgå, at det vælter. Brug det ikke på en skrånede eller ujævn overflade.

Ingen hårdhændet leg: Opfordr børnene til at lege stille og forsigtigt. Hårdhændet leg som at slå i bordet eller skubbe til det kan få det til at vælte og føre til skader.

Håndbeskyttelse: Pas på klemte fingre, når du flytter puckene. Hold hænder og andre kropsdele væk fra ventilationsåbninger og bevægelige dele.

Sikker plads: Sørg for, at der er plads nok omkring bordet til at bevæge sig og spille frit. Undgå steder i nærheden af vinduer, døre eller andre forhindringer.

Opbevaring af pucker og skubbere: Opbevar pucker og skubbere på et sikkert sted, når de ikke er i brug, for at undgå snublefare.

Hold øje med skarpe kanter: Tjek bordets kanter for skarpe dele, og dæk dem til eller fjern dem for at undgå snitsår.

Pooling

Brug af kører: Brug poolkører forsigtigt for at undgå skader på bordet eller personskader. Lad ikke børn svinge eller løbe med kørerne.

Opbevaring af bolde: Opbevar poolbolde sikkert, når de ikke er i brug, så de ikke ruller rundt og forårsager snublefare.

Vedligeholdelse af bordet: Tab ikke tunge eller skarpe genstande på poolbordet, da det kan beskadige spillefladen.

Bordtennis

Sikker plads: Sørg for, at der er tilstrækkelig plads omkring bordet til fri bevægelse og leg. Undgå steder i nærheden af vinduer, døre eller andre forhindringer.

Opbevaring af bat og bolde: Opbevar bordtennisbat og -bolde på et sikkert sted, når de ikke er i brug, for at undgå snublefare.

Hold øje med skarpe kanter: Tjek bordets kanter for skarpe dele, og dæk dem til eller fjern dem for at undgå snitsår.

SAMLING

Forberedelse: Sørg for, at du har alle dele og værktøjer ved hånden, før du begynder at samle. Tjek reservedelslisten for at bekræfte, at alle nødvendige dele er til stede.

Monteringsflade: Monter multibordet på en flad og stabil overflade. Det forhindrer, at det vakler, og øger stabiliteten under spillet.

Trinvis montering: Følg omhyggeligt monteringsvejledningen i manualen. Start med rammen, og arbejd dig systematisk frem til de mindre dele. Brug de angivne bolte og skruer til at fastgøre hver samling.

Kontrol af stabilitet: Efter samlingen skal du kontrollere bordets stabilitet. Sørg for, at alle skruer og bolte er spændt ordentligt, og at bordet står fast uden at vakle.

Færdiggørelse: Placer bordet på den ønskede plads, og udfør en sidste kontrol for at sikre, at alt er monteret korrekt.

VEDLIGEHOLDELSE

ALL-IN-ONE 3-IN-1

Generel vedligeholdelse

Rengøring af overfladen: Tør jævnlige støv og snavs af bordets overflade med en tør, blød klud. Brug en fugtig klud til at fjerne pletter og fingeraftryk. Tør bordet efter rengøring med en ren, tør klud for at undgå vandpletter.

Kontrol af dele: Kontrollér alle skrue og bolte mindst en gang om måneden. Stram dem om nødvendigt for at sikre bordets stabilitet. Undersøg bordet for beskadigede eller slidte dele, og udskift straks eventuelle beskadigede dele.

Olie og smøremidler: Hold bordets metaldele godt smurt for at forhindre rust og slitage. Oliér metaldelene mindst en gang om året eller efter behov.

Specifik vedligeholdelse pr. spil

Push hockey: Tør spillefladen af med en fugtig klud for at fjerne snavs og støv. Brug ikke aggressive rengøringsmidler, der kan beskadige overfladen. Opbevar puck og pushere på et tørt og sikkert sted, når de ikke er i brug.

Pools: Børst jævnlige kluden med en særlig poolbørste for at fjerne støv og kridt. Opbevar billard-køer stående i et køstativ og billardkugler i en sikker beholder eller skuffe for at undgå skader.

Bordtennis: Tør spillefladen på bordtennisbordet af med en fugtig klud. Brug ikke aggressive rengøringsmidler, der kan beskadige overfladen. Opbevar bordtennisbat og -bolde på et tørt og sikkert sted, når de ikke er i brug.

Periodisk inspektion

Månedlig inspektion: Udfør en månedlig inspektion af alle bordets dele og inventar. Det hjælper med at identificere og håndtere tidlig slitage eller potentielle problemer.

Årlig service: Planlæg en grundig årlig service, hvor du smører alle bevægelige dele, kontrollerer alle fastgørelser og rengør alle overflader.

BEMÆRK: På trods af omhyggelig kontrol af dokumenter kan vi ikke holdes ansvarlige for tryk- og skrivefejl.

SE

INTRODUKTION

Gratulerar till ditt köp av ett multispelbord. Detta multispelbord erbjuder timmar av nöje med olika spel i en kompakt design. Cougar gör allt för att konstruera och tillverka en robust och säker pro-dukt. Följ säkerhets- och underhållsinstruktionerna nedan för att mCougarmera livslängden på din produkt och säkerställa en säker spelmiljö. Om produkten inte skulle nå dig i gott skick eller om andra problem uppstår, kontakta din återförsäljare eller kundtjänst där du köpte produkten.

SÄKERHET

Allmän användning

Övervakning av vuxna: Se till att barn alltid är under uppsikt av en vuxen när de använder multi-spelsbordet. En vuxen ska vara närvarande för att omedelbart kunna ingripa vid farliga situationer och för att se till att bordet används på ett säkert sätt.

Åldersbegränsning: Detta multispelbord är avsett att användas av barn från 5 år och uppåt. Det är inte lämpligt för yngre barn på grund av små delar som kan utgöra kvävningsrisk och ökad risk för skador från fallande föremål.

Klättra eller luta dig inte: Klättra inte upp på bordet och luta dig inte mot det. Detta kan orsaka instabilitet, vilket kan leda till att bordet välter och allvarliga personskador.

Installation: Se till att bordet är korrekt och säkert installerat enligt anvisningarna i bruksanvisningen. Kontrollera bordets stabilitet innan du använder det. Felaktig installation kan leda till obalans och att bordet välter.

Vändning av bordet: Var försiktig med händerna när du vänder bordet för att undvika blåmärken och andra skador. Håll utrymme under bordet fritt för att undvika personskador eller skador.

Användning inomhus: Detta multispelsbord är endast avsett för inomhusbruk. Använd inte bordet utomhus för att undvika exponering för fukt, extrema temperaturer och väderförhållanden, som kan skada bordet.

Push hockey

Använd på en plan yta: Placera bordet på en plan och stabil yta för att förhindra att det tippar. Använd det inte i en sluttning eller på ett ojämnt underlag.

ALL-IN-ONE 3-IN-1

Ingen hårdhänt lek: Uppmuntra barnen att leka lugnt och försiktigt. Oförsiktig lek, t.ex. att slå i bordet eller knuffa det, kan leda till att det välter och till skador.

Handskydd: Se upp för klämda fingrar när du flyttar puckarna. Håll händer och andra kroppsdelar borta från ventilationsöppningar och rörliga delar.

Säkert utrymme: Se till att det finns tillräckligt med utrymme runt bordet för att kunna röra sig och spela fritt. Undvik platser nära fönster, dörrar eller andra hinder.

Förvaring av puckar och pushers: Förvara puckar och pushers på en säker plats när de inte används för att undvika snubbelrisker.

Se upp för vassa kanter: Kontrollera bordets kanter för vassa delar och täck över eller ta bort dem för att undvika skärskador.

Poolspel

Användning av köer: Använd poolköer försiktigt för att undvika skador på bordet eller personska-dor. Låt inte barn svinga eller springa med köerna.

Förvaring av bollar: Förvara biljardkloten på ett säkert sätt när de inte används för att förhindra att de rullar och orsakar snubbelrisker.

Skötsel av bordet: Tappa inte tunga eller vassa föremål på biljardbordet eftersom detta kan skada spelytan.

Bordtennis

Säkert utrymme: Se till att det finns tillräckligt med utrymme runt bordet för fri rörelse och spel. Undvik platser nära fönster, dörrar eller andra hinder.

Förvaring av slagträn och bollar: Förvara bordtennisracketar och bollar på ett säkert ställe när de inte används för att undvika snubbelrisker.

Se upp för vassa kanter: Kontrollera bordets kanter för vassa delar och täck över eller ta bort dem för att undvika skärskador.

MONTERING

Förberedelser: Se till att du har alla delar och verktyg till hands innan du påbörjar monteringen. Kontrollera i stycklistan att alla nödvändiga delar finns med.

Monteringsyta: Montera multispelbordet på en plan och stabil yta. Detta förhindrar att bordet vinglar och ökar stabiliteten under spel.

Steg-för-steg-montering: Följ noggrant monteringsanvisningarna i bruksanvisningen. Börja med ramen och arbeta dig systematiskt fram till de mindre delarna. Använd de angivna bultarna och skruvarna för att fästa varje led ordentligt.

Kontroll av stabiliteten: Kontrollera bordets stabilitet efter monteringen. Se till att alla skruvar och bultar är ordentligt åtdragna och att bordet står stadigt utan att vingla.

Avslutning: Placera bordet på önskad plats och gör en slutkontroll för att säkerställa att allt har installerats korrekt.

UNDERHÅLL

Allmänt underhåll

Rengöring av ytan: Torka regelbundet bort damm och smuts från bordets yta med en torr, mjuk trasa. Använd en fuktig trasa för att ta bort fläckar och fingeravtryck. Efter rengöring, torka bordet med en ren, torr trasa för att förhindra vattenfläckar.

Kontroll av delar: Kontrollera alla skruvar och bultar minst en gång i månaden. Dra åt dem om det behövs för att säkerställa bordets stabilitet. Inspektera bordet med avseende på skadade eller slitna delar och byt ut skadade delar omedelbart.

Olja och smörjmedel: Håll bordets metalldelar väl inoljade för att förhindra rost och slitage. Olja in metalldelarna minst en gång om året eller vid behov.

Specifikt underhåll per spel

Push hockey: Torka av spelytan med en fuktig trasa för att avlägsna smuts och damm. Använd inte aggressiva ren-göringsme-

ALL-IN-ONE 3-IN-1

del som kan skada ytan. Förvara puckar och pushers på en torr och säker plats när de inte används.

Pooler: Borsta duken regelbundet med en speciell poolborste för att avlägsna damm och krita. Förvara biljardköer upprätt i ett köstall och biljardbollar i en säker behållare eller låda för att förhindra skador.

Bordtennis: Torka av bordtennisbordets spelyta med en fuktig trasa. Använd inte aggressiva ren-göringsmedel som kan skada ytan. Förvara bordtennisracketar och -bollar på en torr och säker plats när de inte används.

Periodisk inspektion

Månatlig inspektion: Utför en månatlig inspektion av bordets alla delar och fixturer. Detta hjälper till att identifiera och åtgärda tidigt slitage eller potentiella problem.

Årlig service: Planera in en grundlig årlig service där du smörjer alla rörliga delar, kontrollerar alla infästningar och rengör alla ytor.

OBS: Trots noggrann kontroll av dokument kan vi inte hållas ansvariga för tryck- och skrivfel.

NO INNLEDNING

Gratulerer med kjøpet av et multispillbord. Dette multispillbordet byr på timevis med moro med forskjellige spill i ett kompakt design. Cougar gjør sitt ytterste for å designe og produsere et robust og sikkert produkt. Følg sikkerhets- og vedlikeholdsinstruksjonene nedenfor for å maksimere levetiden til produktet og sikre et trygt spillemiljø. Hvis produktet ikke kommer frem til deg i god stand, eller hvis det oppstår andre problemer, ber vi deg kontakte forhandleren eller kundeservice der du kjøpte produktet.

SIKKERHET

Generell bruk

Oppsyn av voksne: Sørg for at barn alltid er under oppsyn av en voksen når de bruker multi-spillbordet. En voksen bør være til stede for å gripe inn umiddelbart i farlige situasjoner og for å sikre at bordet brukes på en trygg måte.

Aldersbegrensning: Dette multispillbordet er beregnet for bruk av barn fra 5 år og oppover. Det er ikke egnet for yngre barn på grunn av små deler som kan utgjøre en kvelningsfare og økt risiko for skader fra fallende gjenstander.

Ikke klatre på eller lene deg mot: Ikke klatre opp på eller len deg mot bordet. Dette kan føre til ustabilitet, noe som kan føre til at bordet velter og forårsake alvorlig personskade.

Installasjon: Sørg for at bordet er korrekt og sikkert installert i henhold til instruksjonene i bruksanvisningen. Kontroller bordets stabilitet før du tar det i bruk. Feil montering kan føre til ubalanse og at bordet velter.

Vipping av bordet: Pass på hendene når du vipper bordet for å unngå blåmerker og andre skader. Hold plassen under bordet fri for å unngå skader.

Innendørs bruk: Dette multispillbordet er kun beregnet for innendørs bruk. Ikke bruk bordet utendørs for å unngå at det utsettes for fuktighet, ekstreme temperaturer og værforhold som kan skade bordet.

Push hockey

Bruk på en flat overflate: Plasser bordet på en flat og stabil overflate for å forhindre at det velter. Ikke bruk det på en skrå eller ujevn overflate.

Ingen røff lek: Oppfordre barna til å leke rolig og forsiktig. Røff lek, som å slå i bordet eller dytte det, kan føre til at det velter og skader seg.

Håndbeskyttelse: Pass på at du ikke klemmer fingrene når du flytter puckene. Hold hender og andre kroppsdeler borte fra ventilasjonsåpninger og bevegelige deler.

Sikker plass: Sørg for at det er nok plass rundt bordet til at du kan bevege deg og spille fritt. Unngå steder i nærheten av vinduer, dører eller andre hindringer.

Oppbevaring av pucker og skyvere: Oppbevar pucker og skyvere på et trygt sted når de ikke er i bruk, for å unngå snublefare.

ALL-IN-ONE 3-IN-1

Se opp for skarpe kanter: Se etter skarpe kanter på bordet, og dekk til eller fjern dem for å unngå kuttskader.

Biljardspill

Bruk av kør: Bruk biljardkør forsiktig for å unngå skader på bordet eller personskader. Ikke la barn svinge eller løpe med køene.

Oppbevaring av baller: Oppbevar biljardkulene trygt når de ikke er i bruk, slik at de ikke ruller og forårsaker snublefare.

Vedlikehold av bordet: Ikke slipp tunge eller skarpe gjenstander på biljardbordet, da dette kan skade spilleflaten.

Bordtennis

Sikker plass: Sørg for at det er tilstrekkelig plass rundt bordet til at du kan bevege deg fritt og spille. Unngå plasser i nærheten av vinduer, dører eller andre hindringer.

Oppbevaring av køller og baller: Oppbevar bordtennisrackete og -ballene på et trygt sted når de ikke er i bruk, for å unngå snublefare.

Se opp for skarpe kanter: Se etter skarpe kanter på bordet, og dekk til eller fjern dem for å unngå kuttskader.

MONTERING

Forberedelse: Sørg for at du har alle deler og verktøy tilgjengelig før du begynner monteringen. Sjekk delelisten for å bekrefte at alle nødvendige deler er til stede.

Monteringsunderlag: Monter multispillbordet på et flatt og stabilt underlag. Dette vil forhindre vingling og øke stabiliteten under spilling.

Trinnvis montering: Følg monteringsanvisningene i bruksanvisningen nøye. Begynn med rammen, og arbeid deg systematisk gjennom de mindre delene. Bruk de angitte boltene og skruene for å feste hvert ledd godt.

Kontroll av stabiliteten: Etter montering må du kontrollere bordets stabilitet. Kontroller at alle skruer og bolter er godt strammet til, og at bordet står stødig uten å vakle.

Etterbehandling: Plasser bordet på ønsket sted, og utfør en siste kontroll for å sikre at alt er riktig montert.

VEDLIKEHOLD

Generelt vedlikehold

Rengjøring av overflaten: Tørk støv og smuss av bordets overflate regelmessig med en tørr, myk klut. Bruk en fuktig klut for å fjerne flekker og fingeravtrykk. Etter rengjøring tørker du bordet med en ren, tørr klut for å unngå vannflekker.

Kontroll av deler: Kontroller alle skruer og bolter minst én gang i måneden. Etterstram dem om nødvendig for å sikre bordets stabilitet. Inspiser bordet for skadede eller slitte deler, og skift ut skadede deler umiddelbart.

Olje og smøremidler: Hold metalldelene på bordet godt oljet for å forhindre rust og slitasje. Olj metalldelene minst én gang i året eller etter behov.

Spesifikt vedlikehold per spill

Push hockey: Sørg for at luftventilene er rene og fri for støv og smuss. Rengjør luftventilene regelmessig med en støvsuger eller trykkluft for å sikre god luftgjennomstrømning. Tørk av spilleflaten med en fuktig klut for å fjerne smuss og støv. Ikke bruk aggressive rengjøringsmidler som kan skade overflaten. Oppbevar puckere og pushere på et tørt og trygt sted når de ikke er i bruk.

Bassenger: Børst kluten regelmessig med en spesiell bassengbørste for å fjerne støv og kritt. Oppbevar biljardkøene stående i et køstativ og biljardkulene i en sikker beholder eller skuff for å unngå skader.

Bordtennis: Tørk av spilleflaten på bordtennisbordet med en fuktig klut. Ikke bruk aggressive rengjøringsmidler som kan skade overflaten. Oppbevar bordtennisrackete og -ballene på et tørt og trygt sted når de ikke er i bruk.

Periodisk inspeksjon

Månedlig inspeksjon: Utfør en månedlig inspeksjon av alle bordets deler og fester. På den måten kan du oppdage og ta tak i tidlig slitasje eller potensielle problemer.

ALL-IN-ONE 3-IN-1

Årlig service: Planlegg en grundig årlig service hvor du smører alle bevegelige deler, kontrollerer alle fester og rengjør alle overflater.

MERK: Til tross for nøye kontroll av dokumenter kan vi ikke holdes ansvarlige for trykk- og skrive-feil.

EL

ΕΙΣΑΓΩΓΗ

Συγχαρητήρια για την αγορά ενός τραπεζιού πολλαπλών παιχνιδιών. Αυτό το τραπέζι πολλαπλών παιχνιδιών προσφέρει ώρες διασκέδασης με διαφορετικά παιχνίδια σε έναν συμπαγή σχεδιασμό. Η Cougar καταβάλλει κάθε δυνατή προσπάθεια για να σχεδιάσει και να κατασκευάσει ένα στιβαρό και ασφαλές προϊόν. Παρακαλούμε ακολουθήστε τις παρακάτω οδηγίες ασφαλείας και συντήρησης για να μεγιστοποιήσετε τη διάρκεια ζωής του προϊόντος σας και να εξασφαλίσετε ένα ασφαλές περιβάλλον παιχνιδιού. Σε περίπτωση που το προϊόν δεν φτάσει σε καλή κατάσταση ή αν προκύψουν άλλα προβλήματα, παρακαλούμε επικοινωνήστε με τον αντιπρόσωπο ή την υπηρεσία εξυπηρέτησης πελατών από όπου αγοράσατε το προϊόν.

ΑΣΦΑΛΕΙΑ

Γενική χρήση

Επίβλεψη από ενήλικες: Βεβαιωθείτε ότι τα παιδιά επιβλέπονται από έναν ενήλικα ανά πάσα στιγμή κατά τη χρήση του τραπεζιού πολλαπλών παιχνιδιών. Ένας ενήλικας πρέπει να είναι παρών για να παρεμβαίνει αμέσως σε περίπτωση επικίνδυνων καταστάσεων και να διασφαλίζει ότι το τραπέζι χρησιμοποιείται με ασφάλεια.

Περιορισμός ηλικίας: Αυτό το τραπέζι πολλαπλών παιχνιδιών έχει σχεδιαστεί για χρήση από παιδιά ηλικίας 5 ετών και άνω. Δεν είναι κατάλληλο για μικρότερα παιδιά λόγω των μικρών μερών που μπορεί να προκαλέσουν κίνδυνο πνιγμού και αυξημένο κίνδυνο τραυματισμού από πτώση αντικειμένων.

Μην σκαρφαλώνετε ή σκύβετε: Μην σκαρφαλώνετε πάνω στο τραπέζι και μην ακουμπάτε σε αυτό. Αυτό μπορεί να προκαλέσει αστάθεια, με αποτέλεσμα να ανατραπεί και να προκληθεί σοβαρός τραυματισμός.

Εγκατάσταση: Βεβαιωθείτε ότι το τραπέζι έχει εγκατασταθεί σωστά και με ασφάλεια σύμφωνα με τις οδηγίες του εγχειριδίου. Ελέγξτε τη σταθερότητα του τραπεζιού πριν το χρησιμοποιήσετε. Η ακατάλληλη εγκατάσταση μπορεί να οδηγήσει σε ανισορροπία και ανατροπή του τραπεζιού.

Ανατροπή του τραπεζιού: Προσέξτε τα χέρια σας όταν αναποδογυρίζετε το τραπέζι για να αποφύγετε μώλωπες και άλλους τραυματισμούς. Διατηρείτε το χώρο κάτω από το τραπέζι ελεύθερο για να αποφύγετε τραυματισμούς ή ζημιές.

Χρήση σε εσωτερικούς χώρους: Αυτό το τραπέζι πολλαπλών παιχνιδιών έχει σχεδιαστεί μόνο για χρήση σε εσωτερικούς χώρους. Μην χρησιμοποιείτε το τραπέζι σε εξωτερικούς χώρους για να αποφύγετε την έκθεση σε υγρασία, ακραίες θερμοκρασίες και καιρικές συνθήκες, οι οποίες μπορεί να προκαλέσουν ζημιά στο τραπέζι.

Push hockey

Χρήση σε επίπεδη επιφάνεια: Τοποθετήστε το τραπέζι σε επίπεδη και σταθερή επιφάνεια για να αποφύγετε την ανατροπή. Μην το χρησιμοποιείτε σε επικλινή ή ανώμαλη επιφάνεια.

Όχι σκληρό παιχνίδι: Ενθαρρύνετε τα παιδιά να παίζουν ήσυχα και προσεκτικά. Το σκληρό παιχνίδι, όπως το χτύπημα του τραπεζιού ή το σπρώξιμο, μπορεί να οδηγήσει σε ανατροπή και τραυματισμούς.

Προστασία των χεριών: Προσέξτε τα τσιμπημένα δάχτυλα όταν μετακινείτε τα πακ. Κρατήστε τα χέρια και άλλα μέρη του σώματος μακριά από τους αεραγωγούς και τα κινούμενα μέρη.

Ασφαλής χώρος: Βεβαιωθείτε ότι υπάρχει αρκετός χώρος γύρω από το τραπέζι για να κινείστε και να παίζετε ελεύθερα. Αποφύγετε χώρους κοντά σε παράθυρα, πόρτες ή άλλα εμπόδια.

Αποθήκευση των Pucks και των Pushers: Αποθηκεύστε τα Pucks και τα Pushers σε ασφαλές μέρος όταν δεν τα χρησιμοποιείτε για να αποφύγετε κινδύνους σκοντάμματος.

Προσέξτε για αιχμηρές άκρες: Ελέγξτε τις άκρες του τραπεζιού για αιχμηρά μέρη και καλύψτε ή αφαιρέστε τα για να αποφύγετε κοψίματα.

Συσώρευση

Χρήση των στέκες: Χρησιμοποιήστε προσεκτικά τις στέκες μπιλιάρδου για να αποφύγετε ζημιές στο τραπέζι ή τραυματισμούς.

ALL-IN-ONE 3-IN-1

Μην επιτρέπετε στα παιδιά να αιωρούνται ή να τρέχουν με τις στέκες.

Αποθήκευση των μπάλων: Αποθηκεύστε τις μπάλες μπιλιάρδου με ασφάλεια όταν δεν χρησιμοποιούνται για να αποφύγετε το να κυλήσουν και να προκαλέσουν κινδύνους για σκοντάφτωμα.

Φροντίδα του τραπέζιου: Μην ρίχνετε βαριά ή αιχμηρά αντικείμενα στο τραπέζι μπιλιάρδου, καθώς αυτό μπορεί να προκαλέσει ζημιά στην επιφάνεια παιχνιδιού.

Επιτραπέζιο τένις

Ασφαλής χώρος: Βεβαιωθείτε ότι υπάρχει επαρκής χώρος γύρω από το τραπέζι για ελεύθερη κίνηση και παιχνίδι. Αποφύγετε θέσεις κοντά σε παράθυρα, πόρτες ή άλλα εμπόδια.

Αποθήκευση των μπαστουινών και των μπαλών: Αποθηκεύστε τα ρόπαλα και τις μπάλες του πινγκ πονγκ σε ασφαλές μέρος όταν δεν τα χρησιμοποιείτε για να αποφύγετε κινδύνους σκοντάμματος.

Προσέξτε για αιχμηρές άκρες: Ελέγξτε τις άκρες του τραπέζιου για αιχμηρά μέρη και καλύψτε ή αφαιρέστε τα για να αποφύγετε κοψίματα.

ΣΥΝΑΡΜΟΛΟΓΗΣΗ

Προετοιμασία: Βεβαιωθείτε ότι έχετε στη διάθεσή σας όλα τα εξαρτήματα και τα εργαλεία πριν ξεκινήσετε τη συναρμολόγηση. Ελέγξτε τον κατάλογο εξαρτημάτων για να επιβεβαιώσετε ότι υπάρχουν όλα τα απαιτούμενα εξαρτήματα.

Επιφάνεια συναρμολόγησης: Τοποθετήστε το τραπέζι πολλαπλών παιχνιδιών σε μια επίπεδη και σταθερή επιφάνεια. Αυτό θα αποτρέψει την ταλάντωση και θα αυξήσει τη σταθερότητα κατά τη διάρκεια του παιχνιδιού.

Συναρμολόγηση βήμα προς βήμα: Ακολουθήστε προσεκτικά τις οδηγίες συναρμολόγησης στο εγχειρίδιο. Ξεκινήστε με το πλαίσιο και προχωρήστε συστηματικά στα μικρότερα μέρη. Χρησιμοποιήστε τα καθορισμένα μπουλόνια και βίδες για να ασφαλίσετε σταθερά κάθε άρθρωση.

Έλεγχος σταθερότητας: Μετά τη συναρμολόγηση, ελέγξτε τη σταθερότητα του τραπέζιου. Βεβαιωθείτε ότι όλες οι βίδες και τα μπουλόνια είναι σωστά σφιγμένα και ότι το τραπέζι στέκεται σταθερά χωρίς να ταλαντεύεται.

Φινιρίσμα: Τοποθετήστε το τραπέζι στην επιθυμητή θέση και πραγματοποιήστε έναν τελικό έλεγχο για να βεβαιωθείτε ότι όλα έχουν τοποθετηθεί σωστά.

ΣΥΝΤΗΡΗΣΗ

Γενική συντήρηση

Καθαρισμός της επιφάνειας: Σκουπίζετε περιοδικά τη σκόνη και τη βρωμιά από την επιφάνεια του τραπέζιου με ένα στεγνό, μαλακό πανί. Χρησιμοποιήστε ένα υγρό πανί για να αφαιρέσετε λεκέδες και δακτυλικά αποτυπώματα. Μετά τον καθαρισμό, στεγνώστε το τραπέζι με ένα καθαρό, στεγνό πανί για να αποφύγετε λεκέδες από νερό.

Έλεγχος των εξαρτημάτων: Ελέγχετε όλες τις βίδες και τα μπουλόνια τουλάχιστον μία φορά το μήνα. Σφίξτε τις εάν είναι απαραίτητο για να διασφαλίσετε τη σταθερότητα του τραπέζιου. Ελέγξτε το τραπέζι για κατεστραμμένα ή φθαρμένα εξαρτήματα και αντικαταστήστε αμέσως τυχόν κατεστραμμένα εξαρτήματα.

Λάδια και λιπαντικά: Διατηρείτε τα μεταλλικά μέρη του τραπέζιου καλά λαδωμένα για να αποφύγετε τη σκουριά και τη φθορά. Λαδώστε τα μεταλλικά μέρη τουλάχιστον μία φορά το χρόνο ή ανάλογα με τις ανάγκες.

Ειδική συντήρηση ανά παιχνίδι

Χόκεί με αέρα: Βεβαιωθείτε ότι οι αεραγωγοί είναι καθαροί και απαλλαγμένοι από σκόνη και βρωμιά. Καθαρίζετε τακτικά τους αεραγωγούς με μια ηλεκτρική σκούπα ή πεπιεσμένο αέρα για να διασφαλίσετε τη σωστή ροή του αέρα. Σκουπίστε την επιφάνεια παιχνιδιού με ένα υγρό πανί για να απομακρύνετε τη βρωμιά και τη σκόνη. Μην χρησιμοποιείτε επιθετικά καθαριστικά μέσα που μπορεί να προκαλέσουν ζημιά στην επιφάνεια. Αποθηκεύστε τα πακετάκια και τους ωθητήρες σε στεγνό και ασφαλές μέρος όταν δεν τα χρησιμοποιείτε.

Πισίνες: Βουρτσίζετε τακτικά το πανί με μια ειδική βούρτσα πισίνας για να απομακρύνετε τη σκόνη και την κιμωλία. Αποθηκεύστε τις στέκες μπιλιάρδου σε όρθια θέση σε ένα ράφι για στέκες και τις μπάλες μπιλιάρδου σε ένα ασφαλές δοχείο ή συρτάρι για να αποφύγετε ζημιές.

ALL-IN-ONE 3-IN-1

Επιτραπέζια αντισφαίριση: Σκουπίστε την επιφάνεια παιχνιδιού της επιτραπέζιας αντισφαίρισης με ένα υγρό πανί. Μην χρησιμοποιείτε επιθετικά καθαριστικά μέσα που μπορεί να προκαλέσουν ζημιά στην επιφάνεια. Αποθηκεύστε τα ρόπαλα και τις μπάλες του πινγκ πονγκ σε στεγνό και ασφαλές μέρος όταν δεν τα χρησιμοποιείτε.

Περιοδική επιθεώρηση

Μηνιαία επιθεώρηση: Πραγματοποιήστε μηνιαία επιθεώρηση όλων των μερών και των εξαρτημάτων του τραπέζιου. Αυτό βοηθά στον εντοπισμό και την αντιμετώπιση πρώιμης φθοράς ή πιθανών προβλημάτων.

Ετήσια συντήρηση: Προγραμματίστε μια ενδελεχή ετήσια συντήρηση κατά την οποία λιπαίνετε όλα τα κινούμενα μέρη, ελέγχετε όλα τα εξαρτήματα στερέωσης και καθαρίζετε όλες τις επιφάνειες.

ΣΗΜΕΙΩΣΗ: Παρά τον προσεκτικό έλεγχο των εγγράφων, δεν μπορούμε να θεωρηθούμε υπεύθυνοι για λάθη εκτύπωσης και γραφής.

ALL-IN-ONE 3-IN-1

Cougar

Cougar is one of our brands with awesome products of great quality, that offers hours of active fun!

Pragma

Kruisboog 40
3905 TG Veenendaal
Netherlands
T: +31 (0)318 - 57 88 00
info@pragma-trading.com
www.pragma-trading.com



240617BVG