

# GLOBBER

[www.globber.com](http://www.globber.com)

## GO BIKE ELITE



THE WORLD ON WHEELS

CE

Conform to EN71 & ASTM F963

2-5y

20<sub>kg</sub>  
44<sub>lbs</sub>  
max

+  
0.85 m  
2'10"



**⚠ WARNING:**

Adult assembly only. The toy contained potentially hazardous conditions (small parts) in unassembled state, Don't let your child access unassembled components until assembly is complete. Adult shall check regularly to ensure the item is assembled correctly to prevent collapsing during use.

4

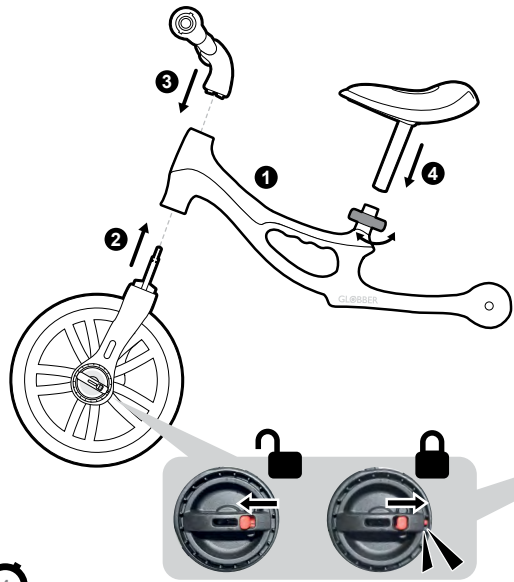

5

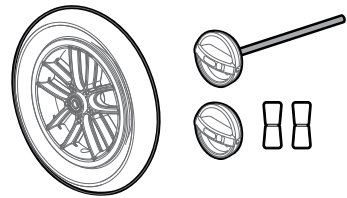

6

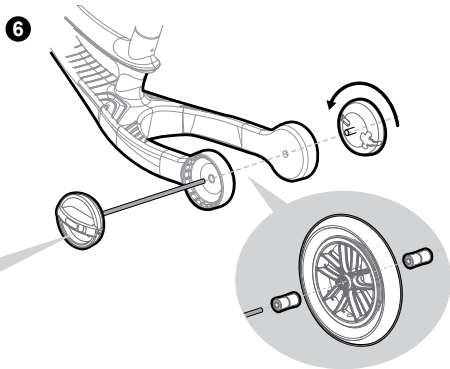

7

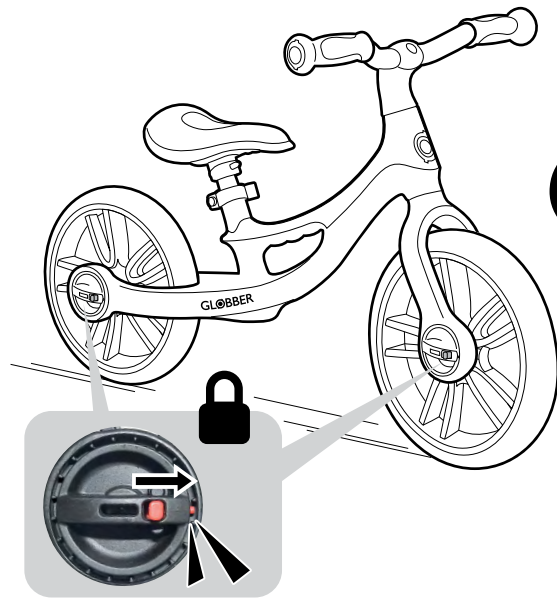

**OK!**

5

<b>OWNER'S MANUAL</b>	ENGLISH	P 8
<b>MANUEL D'UTILISATION</b>	FRANÇAIS	P 12
<b>BENUTZERHANDBUCH</b>	DEUTSCH	P 16
<b>MANUAL DEL PROPIETARIO</b>	ESPAÑOL	P 20
<b>MANUALE D'USO</b>	ITALIANO	P 24
<b>GEbruIKSHANDLEIDING</b>	NEDERLANDS	P 28
<b>MANUAL DE INSTRUÇÕES</b>	PORTUGUÊS	P 32
<b>INSTRUKCJA OBSŁUGI</b>	POLSKI	P 36
<b>BRUGSVEJLEDNING</b>	DANSK	P 40
<b>KÄYTTÖOPAS</b>	SUOMI	P 44
<b>ANVÄNDARMANUAL</b>	SVENSKA	P 48
<b>ΕΓΧΕΙΡΙΔΙΟ ΧΡΗΣΗΣ</b>	ΕΛΛΗΝΙΚΑ	P 52
<b>ИНСТРУКЦИИ ЗА УПОТРЕБА</b>	БЪЛГАРСКИ	P 56
<b>NÁVOD K POUŽITÍ</b>	ČEŠTINA	P 60
<b>MANUAL DE UTILIZARE</b>	ROMÂNĂ	P 64
<b>HASZNÁLATI ÚTMUTATÓ</b>	MAGYAR	P 68
<b>KULLANIM KILAVUZU</b>	TÜRKÇE	P 72

<b>РУКОВОДСТВО ПО ЭКСПЛУАТАЦИИ</b>	РУССКИЙ	P 76
<b>BRUKERHÅNDBOK</b>	NORSK	P 80
<b>NÁVOD NA POUŽITIE</b>	SLOVENČINA	P 84
<b>使用说明</b>	简体中文	P 88
<b>使用說明</b>	繁體中文	P 92
<b>取扱説明書</b>	日本語	P 96
<b>설명서</b>	한국의	P 100
<b>دليل الاستخدام</b>	عربي	P 104
<b>ПОСІБНИК З ЕКСПЛУАТАЦІЇ</b>	УКРАЇНСЬКИЙ	P 112
<b>NAVODILA ZA UPORABO</b>	SLOVENSKI	P 116
<b>LIETOTĀJA ROKASGRĀMATA</b>	LATVIEŠU	P 120
<b>VARTOTOJO VADOVAS</b>	LIETUVIŲ	P 124
<b>OMANIKU MANUAAL</b>	EESTI	P 128
<b>KORISNIČKI PRIRUČNIK</b>	HRVATSKI	P 132

**Keep these instructions for future reference.****NF-EN-71**

Warning! Protective equipment should be worn at all times while using this product, and this product should not be used in traffic.

Please carefully read the instructions before assembling and using the toy.

Be careful when unpacking and assembling the product.

This toy must be assembled by a responsible adult.

Remove all the parts that are not necessary for play before giving the toy to your child.

**General instructions of use**

- Prior to use, make sure that the toy has been assembled properly. Check the GO BIKE ELITE before the child rides to determine if there are any potentially hazardous parts or conditions.
- Children should be supervised by an adult while riding this GO BIKE ELITE. Special care should be taken to instruct children in safe riding.
- Do not use on highways, roads, traffic, or gravel or hilly areas; use on flat surfaces; examples of safe riding areas include public squares, sidewalks, backyards, parks, etc.
- Do not use this toy near a staircase, on a slope, on a road, nor on a wet surface.
- As the child becomes faster and more mobile on the GO BIKE ELITE, the potential for hazards increases. At home, be sure to remove any breakable frames or mirrors hung too low and any object that could fall in the event of impact. Table corners can also be a danger.
- Do not allow more than one rider on the GO BIKE ELITE at a time.

- Be sure the child wears clothes and appropriate footwear when using GO BIKE ELITE.
- Be sure the rider keeps both hands on the handlebars for proper control.
- Do not allow the rider to wear anything that obstructs hearing and visibility or that impairs the function of the GO BIKE ELITE.
- The toy should be used with caution since skill is required to avoid falls and collisions causing injury to the user or third parties.
- Always wear safety equipment (helmet, elbow-pads, knee-pads).

**Assembling the product: (See page 4-5)**

The balance bike is packed with the clamp already fixed on the product directly in the box, meaning you will first have to open the clamp to insert the saddle tube.

**Assembly instructions:**

1. Get the frame with the curve facing downward.
2. Insert the wheel fork into the frame's stem.
3. Insert the handlebar's stem into the fork's stem, and pull the handlebar up to make sure it's locked.
4. Insert the saddle stem into the saddle tube of the balance bike frame. The minimum insertion depth for the saddle is where "MIN" is marked on the stem when placing it into the frame saddle tube. It should align with the top of the ||||| marking. This is the highest height of the saddle. Make sure the saddle is perpendicular with the handlebar. Tighten with the clamp.  
\*Reminder: Make sure to tighten the clamp to securely fix the saddle.
5. Take the wheel to install on the rear of the balance bike. Take the 2 spacers, the long screw with the knob, and the additional knob to prepare the installation of the wheel.
6. Insert the long screw in the hole. Then, insert the first spacer on the long screw. Align the holes inside the wheel to insert the long screw into the bearing of the rear wheel. Next, add the second spacer on the other side of the rear wheel. Finally, tighten the second knob.
7. Make sure to push the red button on all knobs to the locked position.

**Adjusting the GO BIKE ELITE :**

Adjust the height of the saddle so that your child can easily touch the ground with the full soles of his or her feet with slightly angled knees. The handlebar should be at a height that allows the arms to be held roughly horizontally. Test whether your child feels comfortable in this position and check the adjustments regularly, and always respect the levels of insertion.

**How to ride:**

As soon as your child can pick up the GO BIKE ELITE from the ground, he or she is capable of riding it. While you should instruct on safety, there is no need for you to give detailed training on how to ride the GO BIKE ELITE; you can simply let the child try and watch what he or she does with it. Children are masters in learning, and you strengthen this capability by allowing them to try themselves. Normally, they find out rather quickly how the device can be moved and steered. Just make sure your child sits on the seat not on the bike frame.

**Rolling:**

Push forward off the ground with left and right foot in alternation. The more smoothly the feet roll off from toes to heel, the easier and faster your child will go.

**Steering:**

The easiest way to steer the GO BIKE ELITE is to turn the wheel and use leaning movements engaging core muscles, like back, abdominal, and gluteus. As soon as your child has understood this knack, he or she will be able to ride around jauntily. The GO BIKE ELITE trains a sense of balance, stimulates physical and mental development, strengthens the back, and makes your child's movements more secure and supportive.

**Braking:**

The GO BIKE ELITE can be braked by the feet. The child can stop moving by stopping walking/running. Please take care that your child can always stop from the speed he or she produces on the GO BIKE ELITE. The child must always wear appropriate shoes when riding.

**Maintenance and security:**

- Security checks: periodically check the GO BIKE ELITE to identify any loose or dislocated element—particularly the wheels, seat, and handlebars.
- Periodic cleaning will help to prolong the life of the product. Wipe the GO BIKE ELITE with a dry cloth if it has been soiled.
- Regularly check for any abrasions and avulsions.
- Regularly check that parts are not broken or damaged; if this happens, stop using this product.
- Regular checks can also prevent accidents.

**Additional Info**

For questions and inquiries please contact us at [contact@globber.com](mailto:contact@globber.com)

**WARRANTY**

The manufacturer warranties this product to be free of manufacturing defects for a period of 2 years from the date of purchase. This limited warranty does not cover normal wear and tear, tires, tubes, cables, or any damage, failure, or loss caused by improper assembly, maintenance, or storage. This limited warranty will be void if the product is ever

- used in a manner other than for recreation or transportation;
- modified in any way; and/or
- rented

The manufacturer is not liable for incidental or consequential loss or damage due directly or indirectly to the use of this product.

Globber does not offer an extended warranty. If you have purchased an extended warranty, then it must be honoured by the store at which it was purchased.

For your records, save your original sales receipt with this manual and write the product name below.

.....

**Spare parts**

To order spare parts for this product, please visit our website: [www.globber.com](http://www.globber.com)

**Conservez ces instructions pour toute future référence****NF-EN-71**

Attention. Un équipement de protection doit être porté en permanence lors de l'utilisation de ce produit et ce produit ne doit pas être utilisé dans la circulation.

Veillez lire attentivement les instructions avant d'assembler et d'utiliser le jouet.

Soyez prudent(e) lors du déballage et de l'assemblage du produit.

Ce jouet doit être assemblé par un adulte responsable.

Retirez toutes les pièces qui ne sont pas nécessaires au jeu avant de donner le jouet à votre enfant.

**Instructions générales d'utilisation**

- Avant l'utilisation, assurez-vous que le jouet a été assemblé correctement. Vérifiez la draisienne avant que l'enfant ne roule pour déterminer s'il y a des pièces ou des conditions potentiellement dangereuses.
- Les enfants doivent être surveillés par un adulte lorsqu'ils conduisent ce GO BIKE ELITE. Des précautions particulières doivent être prises pour instruire les enfants sur la sécurité d'utilisation.
- Ne l'utilisez pas sur des autoroutes, des routes, dans la circulation, sur du gravier ou dans des zones vallonnées ; utilisez-le sur des surfaces planes ; des exemples de zones de conduite en toute sécurité comprennent les places publiques, les trottoirs, les cours, les parcs, etc.
- Ce jouet ne doit pas être utilisé près d'un escalier, sur une pente, sur une route ou sur une surface mouillée.
- Au fur et à mesure que l'enfant devient plus rapide et plus mobile sur le GO BIKE ELITE, les risques de dangers augmentent. À la maison, veillez à retirer les cadres ou les miroirs fragiles suspendus trop bas ainsi que tout objet qui pourrait tomber en cas de choc. Les coins d'une table peuvent aussi représenter un danger.

- Ne laissez pas plus d'un enfant monter sur la draisienne à la fois.
- Assurez-vous que l'enfant porte des vêtements et des chaussures appropriées lorsqu'il utilise la GO BIKE ELITE.
- Assurez-vous que l'utilisateur garde les deux mains sur le guidon pour maintenir un bon contrôle.
- Ne laissez pas l'enfant porter quoi que ce soit qui gênerait son ouïe et sa visibilité ou qui gênerait le fonctionnement du GO BIKE ELITE.
- Le jouet doit être utilisé avec prudence, car il faut faire preuve d'habileté pour éviter les chutes et les collisions pouvant causer des blessures à l'utilisateur ou à des tiers.
- L'utilisateur doit toujours porter un équipement de sécurité (casque, coudières, genouillères).

**Montage du produit (voir page 4-5)**

La draisienne est livrée avec le collier déjà fixées sur le produit directement dans la boîte, ce qui signifie que vous devrez d'abord ouvrir le collier pour insérer le tube de selle.

**Instructions de montage:**

1. Placez le cadre avec la courbure orientée vers le bas.
2. Insérez la fourche de la roue dans la tige du cadre.
3. Insérez la potence du guidon dans le tube de fourche et tirez le guidon vers le haut pour vous assurer qu'il est verrouillé.
4. Il doit être aligné avec le sommet de la marque |||||IIIIIIII. Il s'agit de la hauteur la plus élevée de la selle. Assurez-vous que la selle est perpendiculaire au guidon. Serrez avec la pince.  
\*Rappel : Assurez-vous de serrer la pince pour fixer solidement la selle.
5. Prenez la roue pour l'installer à l'arrière de la draisienne. Prenez les 2 entretoises, la vis longue avec la manette et la manette supplémentaire pour préparer l'installation des roues.
6. Insérez la vis longue dans le trou. Puis insérez la première entretoise sur la vis longue. Alignez les trous à l'intérieur des roues pour insérer la vis longue dans le roulement de la roue arrière. Ensuite, ajoutez la deuxième entretoise sur l'autre côté de la roue arrière. Enfin, serrez la deuxième manette.
7. Assurez-vous de pousser le bouton rouge sur toutes les manettes jusqu'à la position verrouillée

**Réglage de la GO BIKE ELITE :**

Ajustez la hauteur de la selle pour que votre enfant puisse facilement toucher le sol avec la plante des pieds à plat et les genoux légèrement inclinés. Le guidon doit être réglé à une hauteur permettant de tenir les bras à peu près horizontalement. Vérifiez si votre enfant se sent bien dans cette position et vérifiez régulièrement les ajustements et respectez toujours les niveaux d'insertion.

**Comment conduire :**

Dès que votre enfant peut prendre le GO BIKE ELITE au sol, il est capable de le conduire. Alors que vous devez donner des instructions relatives à la sécurité, vous n'avez pas besoin de fournir une formation détaillée sur la façon de conduire le GO BIKE ELITE ; vous pouvez simplement laisser l'enfant essayer et regarder ce qu'il ou elle arrive à faire avec. Les enfants sont des maîtres de l'apprentissage, et vous renforcez cette capacité en leur permettant d'essayer eux-mêmes. Normalement, ils découvrent assez rapidement comment l'appareil peut être déplacé et dirigé. Veillez juste à ce que votre enfant s'assoie sur le siège et non sur le cadre de la draisienne.

**Comment faire rouler :**

En poussant le sol avec le pied gauche puis le pied droit en alternance. Plus les pieds seront souples des orteils au talon, plus votre enfant roulera facilement et rapidement.

**Pour diriger :**

Le moyen le plus simple de diriger le GO BIKE ELITE est de tourner la roue et d'utiliser des mouvements d'inclinaison faisant appel aux muscles centraux, comme les muscles du dos, abdominaux et fessiers. Dès que votre enfant aura acquis cette technique, il ou elle pourra conduire sereinement. Le GO BIKE ELITE favorise le sens de l'équilibre, stimule le développement physique et mental, renforce le dos et permet à votre enfant de faire des mouvements plus sûrs et utiles.

**Pour freiner :**

Le GO BIKE ELITE peut être freiné avec les pieds. L'enfant peut arrêter le produit en cessant de marcher / courir. Veillez à ce que votre enfant puisse toujours s'arrêter à la vitesse qu'il ou elle atteint sur le GO BIKE ELITE. L'enfant doit toujours porter des chaussures appropriées pendant la conduite.

**Entretien et sécurité :**

- Contrôles de sécurité : vérifiez périodiquement le GO BIKE ELITE pour identifier tout élément desserré ou disloqué, en particulier les roues, la selle et le guidon.
- Un nettoyage périodique permettra de prolonger la durée de vie du produit. Essuyez le GO BIKE ELITE avec un chiffon sec s'il est sale.
- Vérifiez régulièrement l'absence d'abrasions et de retraits.
- Vérifiez régulièrement que les pièces ne sont pas cassées ou endommagées. Si cela est le cas, arrêtez d'utiliser ce produit.
- Des contrôles réguliers peuvent également éviter les accidents.

**Informations complémentaires**

Si vous avez des questions, veuillez nous contacter à l'adresse suivante : [contact@globber.com](mailto:contact@globber.com)

**GARANTIE**

Le fabricant garantit que ce produit est exempt de défauts de fabrication pendant une période de 2 ans à compter de la date d'achat. Cette garantie limitée ne couvre pas l'usure normale, les pneus, les tubes, les câbles ou tout dommage, défaillance ou perte causé par un assemblage, un entretien ou un stockage incorrect. Cette garantie limitée sera annulée si le produit est - utilisé pour un autre usage que les loisirs ou le transport ; - modifié de quelque façon que ce soit ; et/ou - loué

Le fabricant n'est pas responsable des pertes ou dommages accidentels ou consécutifs dus l'utilisation directe ou indirecte de ce produit.

Globber ne propose pas d'extension de garantie. Si vous avez souscrit une extension de garantie, elle doit être honorée par le magasin auprès duquel elle a été souscrite.

Pour vos dossiers, veuillez sauvegarder l'original de votre ticket de caisse avec ce manuel et écrivez le nom du produit.

**Pièces de rechange**

Pour commander des pièces de rechange pour ce produit, veuillez visiter le site internet : [www.globber.com](http://www.globber.com)





**Einstellen des GO BIKE ELITES:**

Stellen Sie die Höhe des Sattels so ein, dass Ihr Kind mit den kompletten Fußsohlen mit leicht angewinkelten Knien den Boden berühren kann. Der Lenker sollte so hoch sein, dass die Arme ungefähr horizontal gehalten werden können. Testen Sie, ob sich Ihr Kind in dieser Position wohlfühlt, und überprüfen Sie die Einstellungen regelmäßig. Achten Sie stets auf die Einstecktiefen.

**Fahren mit dem Laufrad:**

Sobald Ihr Kind das GO BIKE ELITE vom Boden hochheben kann, ist es in der Lage, es zu fahren. Sie sollten Ihr Kind zwar auf die Sicherheitsaspekte hinweisen, aber es ist nicht notwendig, dass Sie Ihr Kind ausführlich in das Fahren mit dem GO BIKE ELITE unterweisen. Sie können das Kind einfach probieren lassen und beobachten, was es mit dem Fahrrad macht. Kinder lernen schnell. Das können Sie unterstützen, indem Sie ihnen erlauben, selbst auszuprobieren. Normalerweise finden sie schnell heraus, wie das Produkt bewegt und gesteuert werden kann. Achten Sie nur darauf, dass Ihr Kind wirklich auf dem Sattel sitzt und nicht auf dem Fahrradrahmen.

**Rollen:**

Um sich fortzubewegen, muss sich das Kind abwechselnd mit dem linken und rechten Fuß nach vorne drücken. Je sanfter die Füße von den Zehen bis zur Ferse abrollen, desto leichter und schneller fährt Ihr Kind.

**Lenkung:**

Am einfachsten lässt sich das GO BIKE ELITE steuern, wenn das Kind das Rad dreht und unter Einsatz der Rumpfmuskulatur, wie Rücken-, Bauch- und Gesäßmuskeln, sich in die gewünschte Fahrtrichtung lehnt. Sobald Ihr Kind den Bogen raus hat, wird es in der Lage sein, unbeschwert umher zu fahren. Das GO BIKE ELITE trainiert den Gleichgewichtssinn, stimuliert die körperliche und geistige Entwicklung, stärkt den Rücken und macht die Bewegungen Ihres Kindes sicherer.

**Bremsen:**

Das GO BIKE ELITE kann mit den Füßen gebremst werden. Das Kind kann die Bewegung stoppen, indem es stehen bleibt. Bitte achten Sie darauf, dass das Kind bei jeder Laufgeschwindigkeit, die es mit dem GO BIKE ELITE erreicht, anhalten kann. Das Kind muss beim Fahren immer geeignete Schuhe tragen.

**Wartung und Sicherheit:**

- Sicherheitskontrollen: Das GO BIKE ELITE regelmäßig kontrollieren, um lockere oder verrutschte Elemente zu identifizieren, insbesondere Räder, Sitz und Lenker.
- Regelmäßiges Reinigen hilft, die Lebensdauer des Produkts zu verlängern. Das GO BIKE ELITE mit einem trockenen Tuch abwischen, wenn es schmutzig ist.
- Regelmäßig auf Abschürfungen und Brüche prüfen.
- Überprüfen Sie regelmäßig, ob Teile beschädigt sind. Sollte dies der Fall sein, darf das Produkt nicht mehr verwendet werden.
- Regelmäßige Kontrollen können auch Unfälle verhindern.

**Weitere Informationen**

Für Fragen oder Auskünfte kontaktieren Sie uns bitte unter: [contact@globber.com](mailto:contact@globber.com)

**GARANTIE**

Der Hersteller sichert zu, dass das Produkt für die Dauer von 2 Jahren ab Kaufdatum frei von Herstellungsfehlern ist. Diese beschränkte Garantie gilt nicht für normale Abnutzung, Reifen, Rohre, Kabel oder jegliche Beschädigungen, Defekte und Verluste, die durch falschen Zusammenbau, falsche Wartung oder falsche Lagerung entstanden sind. Die Garantie erlischt, wenn das Produkt jemals:

Die Garantie erlischt, wenn das Produkt jemals:

- anderweitig als zur Freizeitbeschäftigung oder als Beförderungsmittel verwendet wird;
- in irgendeiner Weise modifiziert wird; und/oder
- vermietet wird.

Der Hersteller haftet nicht für zufällige oder nachfolgende Verluste und Schäden, die beim direkten oder indirekten Umgang mit dem Produkt entstehen.

Globber gewährt keine erweiterte Garantie. Wenn Sie eine erweiterte Garantie erworben haben, muss diese bei dem Geschäft geltend gemacht werden, wo sie erworben worden ist.

Bewahren Sie bitte bei Ihren Unterlagen Ihren originalen Kassenbeleg zusammen mit dieser Bedienungsanleitung auf und notieren Sie die Produktname, die unten steht.

**Ersatzteile**

Um Ersatzteile für dieses Produkt bestellen zu können, besuchen Sie bitte unsere Webseite: [www.globber.com](http://www.globber.com)

**Conserve las instrucciones para futuras consultas.****NF-EN-71**

Advertencia. Se debe usar equipo de protección en todo momento mientras se usa este producto, y este producto no debe usarse donde haya tráfico.

Lea atentamente las instrucciones antes de montar y utilizar el juguete.

Tenga cuidado al desembalar y montar el producto.

Este juguete debe ser montado por un adulto responsable.

Retire todas las piezas que no sean necesarias para el juego antes de dar el juguete a su hijo.

**Instrucciones de uso generales**

- Antes de usar el juguete, asegúrese de que haya sido ensamblado correctamente. Revise la GO BIKE ELITE antes de que se monte el niño en busca de alguna pieza o condición que pueda ser potencialmente peligrosa.
- Los niños deben ser supervisados por un adulto mientras montan esta GO BIKE ELITE. Asegúrese de instruir a sus hijos acerca de cómo conducir con seguridad.
- No la utilice en autopistas, carreteras, tráfico o zonas de grava o colinas; utilícela en superficies planas; algunos ejemplos de zonas seguras para montar son las plazas públicas, las aceras, los patios traseros, los parques, etc.
- No utilice en pendientes, carreteras o superficies mojadas, ni cerca de escaleras.
- A medida que el niño se va más rápido y con mayor movilidad en la GO BIKE ELITE, el potencial de peligros aumenta. En casa, asegúrese de retirar cualquier marco o espejo que puedan romperse o estén colgados demasiado bajos, así como cualquier objeto que pueda caer en caso de impacto. Las esquinas de las mesas también son peligrosas.
- No deje que se monte más de una persona a la vez en la GO BIKE ELITE.

- Asegúrese de que su hijo utiliza una ropa y un calzado apropiado cuando utilice la GO BIKE ELITE.
- Asegúrese de que el usuario mantiene el manillar agarrado con ambas manos para tener un buen control.
- No deje que el usuario lleve puesta alguna cosa que obstaculice la visión o la audición, o que afecte el funcionamiento de la GO BIKE ELITE.
- El juguete debe utilizarse con precaución, ya que se requiere destreza para evitar caídas y choques que causarían lesiones al usuario o a terceros.
- Utilice siempre un equipamiento de seguridad (casco, coderas, rodilleras).

**Montaje del producto (ver página 4-5)**

La bicicleta de equilibrio se embala con la abrazadera ya fijada en el producto directamente en la caja, lo que significa que primero tendrá que abrir la abrazadera para insertar el tubo del sillín.

**Instrucciones de montaje:**

1. Sujete el cuadro con la curvatura mirando hacia abajo.
2. Inserte la horquilla de la bicicleta por el telescopio del cuadro.
3. Inserte el vástago del manillar en el vástago de la horquilla y tire del manillar hacia arriba para asegurarse de que está bloqueado.
4. Debe alinearse con la parte superior de la marca IIIIIII. Esta es la altura máxima admitida del sillín. Asegúrese de que el sillín está perpendicular al manillar. Apriete la abrazadera.  
\*Recordatorio: Asegúrese de apretar la abrazadera para fijar bien el sillín.
5. Tome la rueda para instalarla en la parte trasera de la bicicleta de equilibrio. Tome los 2 espaciadores, el tornillo largo con la perilla y la perilla adicional para preparar la instalación de las ruedas.
6. Introduzca el tornillo largo en el agujero. A continuación, inserte el primer espaciador en el tornillo largo. Alinee los agujeros del interior de las ruedas para introducir el tornillo largo en el rodamiento de la rueda trasera. A continuación, coloque el segundo espaciador en el otro lado de la rueda trasera. Por último, apriete la segunda perilla.
7. Asegúrese de presionar el botón rojo de todas las perillas en la posición de bloqueo.

**Cómo ajustar la GO BIKE ELITE:**

Ajuste la altura del sillín de tal manera que las suelas de los zapatos del niño reposen enteramente en el suelo con las piernas levemente torcidas. El manillar debe estar a una altura que permita mantener los brazos en posición más o menos horizontal. Compruebe que su hijo se siente cómodo en dicha posición. Revise los ajustes regularmente y respete siempre la profundidad de inserción.

**Cómo montar:**

Tan pronto como su hijo pueda levantar la GO BIKE ELITE del suelo, será capaz de montarla. Aunque debe instruir sobre la seguridad, no es necesario que dé una formación detallada sobre cómo montar la GO BIKE ELITE; puede simplemente dejar que el niño la pruebe y observar lo que hace con ella. Los niños son maestros en el aprendizaje, y usted refuerza esta capacidad permitiéndoles probar por sí mismos. Normalmente, descubren con bastante rapidez cómo se puede mover y dirigir la bicicleta. Sólo asegúrese de que su hijo se siente en el asiento y no en el cuadro de la bicicleta.

**Cómo rodar:**

El usuario debe empujarse hacia delante utilizando los pies izquierdo y derecho alternativamente. Mientras mejor haga rodar los pies desde los dedos del pie hasta la suela, con más facilidad se desplazará y mayor será la velocidad.

**Viraje:**

La forma más fácil de dirigir la GO BIKE ELITE es girar el manillar y utilizar movimientos de inclinación que involucren los músculos centrales, como la espalda, los abdominales y los glúteos. En cuanto su hijo haya comprendido esta destreza, será capaz de desplazarse alegremente. La GO BIKE ELITE entrena el sentido del equilibrio, estimula el desarrollo físico y mental, fortalece la espalda y hace que los movimientos de su hijo sean más seguros y de apoyo.

**Frenado:**

La GO BIKE ELITE se puede frenarse con los pies. El niño puede detenerse con tan sólo dejar de correr o andar. Tenga cuidado de que su hijo pueda parar siempre de la velocidad que alcanza con la GO BIKE ELITE. El niño debe llevar siempre un calzado adecuado cuando monte en bicicleta.

**Mantenimiento y seguridad:**

- Controles de seguridad: examine periódicamente la GO BIKE ELITE para identificar cualquier elemento suelto o fuera de lugar, especialmente las ruedas, el asiento y el manillar.
- Una limpieza periódica ayudará a prolongar la vida del producto. Limpie la GO BIKE ELITE con un paño seco si se ha ensuciado.
- Compruebe regularmente si hay abrasiones y faltan piezas.
- Compruebe regularmente que no haya piezas rotas o dañadas y deje de utilizar el producto de haberlas.
- Las revisiones periódicas pueden prevenir los accidentes.

**Información adicional**

Si tiene dudas o preguntas, consúltenos en:  
contact@globber.com

**GARANTÍA**

El fabricante garantiza que este producto está libre de defectos de fabricación durante un período de 2 años a partir de la fecha de compra. Esta garantía limitada no cubre el desgaste normal, los neumáticos, las cámaras, los cables o cualquier daño, fallo o pérdida causada por un montaje, mantenimiento o almacenamiento inadecuados. Esta garantía limitada quedará anulada si el producto se

- sea utilizado para fines que no sean recreativos o como transporte;
- modifica en modo alguno; y/o
- sea alquilado

El fabricante no se responsabiliza por pérdidas o daños incidentales o consecuentes directa o indirectamente del uso de este producto.

Globber no ofrece extensión de garantía. Si ha adquirido una garantía ampliada, ésta debe ser respetada por el establecimiento en el que la adquirió.

Guarde el recibo de compra original con este manual y anote el nombre del producto abajo.

**Piezas de repuesto**

Para pedir piezas de repuesto para este producto, visite nuestra página web: [www.globber.com](http://www.globber.com)

**Conservare le istruzioni per riferimento futuro  
NF-EN-71**

Avvertenza. Indossare attrezzatura di protezione durante l'uso del prodotto, e non usare il prodotto nel traffico.

Leggere attentamente le istruzioni prima di assemblare e utilizzare il prodotto.

Prestare attenzione durante il disimballaggio e l'assemblaggio del prodotto.

Questo giocattolo deve essere assemblato da un adulto responsabile.

Rimuovere tutte le parti non necessarie al gioco prima di consegnare il prodotto al bambino.

**Istruzioni generali d'uso**

- Prima dell'uso, assicurarsi che il giocattolo sia stato assemblato correttamente. Prima che il bambino possa usarlo, controllare se GO BIKE ELITE presenta componenti o condizioni potenzialmente pericolosi.
- I bambini devono essere supervisionati da un adulto durante l'uso della GO BIKE ELITE. Occorre prestare particolare attenzione nell'istruire i bambini ad una guida sicura.
- Non usare il prodotto su strade, aree trafficate, terreni in pendenza o ghiaiosi. Usare il prodotto su superfici piane. Usare il prodotto in aree sicure come piazze pubbliche, marciapiedi, giardini, parchi, ecc.
- Non utilizzare questo giocattolo nei pressi di una scalinata, su un pendio, su strade o superfici bagnate.
- Mano a mano che il bambino diventa più veloce e mobile sulla GO BIKE ELITE, il rischio di pericoli aumenta. Negli ambienti domestici, assicurarsi di rimuovere cornici o specchi fragili appesi troppo in basso e qualsiasi oggetto che può cadere in caso di urto. Anche gli spigoli dei tavoli sono pericolosi.

- Fare in modo che su GO BIKE ELITE non montino più bambini contemporaneamente.
- Accertarsi che il bambino indossi abiti e scarpe appropriati quando utilizza GO BIKE ELITE.
- Assicurarsi che il bambino tenga entrambe le mani sul manubrio per un controllo adeguato.
- Il bambino non deve indossare alcun accessorio che possa limitarne la visibilità o l'udito, o che alteri il corretto funzionamento della GO BIKE ELITE.
- Il prodotto deve essere usato con attenzione perché è necessario un certo grado di abilità per evitare cadute o collisioni che possono causare infortuni all'utente o a terzi.
- Indossare sempre un equipaggiamento di sicurezza (casco, gomitiere, ginocchiere).

**Montaggio del prodotto (vedere pag. 4-5)**

La bicicletta è fornita con il morsetto già fissato sul prodotto; pertanto sarà necessario aprire il morsetto per inserire il tubo del sellino.

**Istruzioni di montaggio:**

1. Posizionare il telaio con l'incurvatura rivolta verso il basso.
2. Inserire la forcella della ruota nello stelo del telaio.
3. Inserire il tubo del manubrio nella forcella e tirarlo verso l'alto per assicurarsi che sia bloccato.
4. Deve essere allineato con la parte superiore del simbolo IIIIIIIIIII, che corrisponde all'altezza massima del sellino. Assicurarsi che il sellino sia perpendicolare rispetto al manubrio. Serrarlo con il morsetto.  
\*Nota: assicurarsi di serrare il morsetto per fissare saldamente il sellino.
5. Prendere la ruota da installare sulla parte posteriore della bicicletta. Prendere i 2 distanziatori, la vite lunga con la manopola e la manopola aggiuntiva per preparare l'installazione delle ruote.
6. Inserire la vite lunga nel foro. Inserire il primo distanziatore sulla vite lunga. Allineare i fori all'interno delle ruote per inserire la vite lunga nel cuscinetto della ruota posteriore. Quindi aggiungere il secondo distanziatore dall'altro lato della ruota posteriore. Infine serrare la seconda manopola.
7. Assicurarsi di portare il pulsante rosso su tutte le manopole per in posizione di bloccaggio.

**Regolazioni di GO BIKE ELITE:**

Regolare l'altezza della sella in modo che il bambino possa toccare facilmente il terreno con le soles complete dei piedi e con le ginocchia leggermente inclinate.

Il manubrio dovrebbe essere ad un'altezza che consenta di tenere le braccia in posizione quasi orizzontale. Verificare se il bambino si sente a suo agio in questa posizione e controllare regolarmente le regolazioni, rispettando sempre i livelli di inserimento.

**Utilizzo del prodotto:**

Il bambino può usare la GO BIKE ELITE quando è in grado di sollevarlo terra. Sebbene sia necessario istruire il bambino sulle norme di sicurezza, non è necessario fornirgli istruzioni dettagliate sulla guida della GO BIKE ELITE; è sufficiente lasciarlo provare e osservare come si comporta. I bambini imparano in fretta, migliorando le proprie abilità con il susseguirsi dei tentativi. Generalmente, i bambini scoprono presto come muovere e guidare il prodotto. Assicurarsi che il bambino si sieda sul sellino e non sul telaio della bicicletta.

**Funzionamento a spinta**

Spingere in avanti sollevando da terra alternativamente il piede sinistro e quello destro. Più armoniosamente i piedi scorreranno dalle dita al tallone, più facile e veloce sarà l'andatura del bambino.

**Controllo direzione:**

Il modo più facile per svoltare è ruotare il manubrio della GO BIKE ELITE e inclinarsi usando i muscoli dorsali e addominali e i glutei. Non appena il bambino avrà imparato questi movimenti sarà in grado di guidare la bicicletta in autonomia. La GO BIKE ELITE esercita l'equilibrio, stimola lo sviluppo fisico e mentale, rafforza la schiena e rende i movimenti del bambino più saldi e sicuri.

**Frenata:**

La GO BIKE ELITE può essere frenata con i piedi. Il bambino può fermarla smettendo di spingersi. Assicurarsi che il bambino sia sempre in grado di frenare e rallentare durante l'uso della GO BIKE ELITE. Il bambino deve indossare calzature durante l'uso del prodotto.

**Manutenzione e sicurezza:**

- Controlli di sicurezza: ispezionare periodicamente la GO BIKE ELITE per assicurarsi che non siano presenti componenti allentati o spostati, in particolare le ruote, il sellino e il manubrio.
- Una pulizia periodica contribuisce ad aumentare la durata di vita del prodotto. Pulire la GO BIKE ELITE con un panno asciutto quando è sporca.
- Verificare periodicamente che i componenti non siano usurati o assenti.
- Controllare regolarmente che non ci siano componenti rotti o danneggiati, in tal caso non usare più il prodotto.
- I controlli regolari riducono anche il rischio di incidenti.

**Informazioni aggiuntive**

Per dubbi o domande, siamo a vostra disposizione all'indirizzo: [contact@globber.com](mailto:contact@globber.com)

**GARANZIA**

Il costruttore garantisce questo prodotto contro difetti di fabbricazione per un periodo di 2 anni dalla data di acquisto. Questa garanzia limitata non copre la normale usura, gomme, tubi o cavi e qualsiasi danno, malfunzionamento o perdita dovuti ad assemblaggio, manutenzione o stoccaggio scorretti. Questa garanzia limitata non è valida se il prodotto:

- è stato utilizzato per scopi non ricreativi o diversi dal trasporto;
- È stato modificato in qualsiasi modo e/o
- è stato affittato.

Il costruttore declina ogni responsabilità per perdite o danni incidentali o consequenziali dovuti direttamente o indirettamente all'uso del prodotto.

Globber non offre una garanzia estesa. Se è stata acquistata un'estensione della garanzia, rivolgersi al negozio presso cui è stata acquistata.

Conservare la prova di acquisto originale insieme a questo manuale e copiare il nome del prodotto di seguito.

.....

**Parti di ricambio**

Per ordinare parti di ricambio per questo prodotto, visitare il nostro sito web: [www.globber.com](http://www.globber.com)

**Bewaar deze handleiding voor toekomstige raadpleging.  
NF-EN-71**

Waarschuwing. Draag altijd beschermingsmiddelen wanneer dit product wordt gebruikt en gebruik dit product niet in het verkeer.

Lees de instructies aandachtig door voordat u het speelgoed in elkaar zet en gebruikt.

Wees voorzichtig tijdens het uitpakken en in elkaar zetten van het product.

Dit speelgoed moet door een verantwoordelijke volwassene in elkaar worden gezet.

Verwijder alle onderdelen die voor het spelen niet nodig zijn voordat u het speelgoed aan uw kind geeft.

**Algemene gebruiksinstructies**

- Zorg dat het speelgoed juist in elkaar is gezet voordat het wordt gebruikt. Controleer de GO BIKE ELITE grondig voordat het kind er mee rijdt om gevaarlijke situaties door loszittende onderdelen te vermijden.
- Kinderen moeten altijd onder het toezicht van een volwassene staan wanneer ze met deze GO BIKE ELITE rijden. Leer de kinderen aan hoe op een veilige manier te rijden.
- Niet gebruiken op autowegen, straten, verkeer, gravel of heuvelgebieden. Gebruik het product op een vlakke ondergrond. Voorbeelden van veilige fietszones zijn openbare pleinen, stoepen, achtertuinen, parken, etc.
- Gebruik dit speelgoed niet op een trap, helling, een weg of op een natte ondergrond.
- Naarmate het kind sneller en mobieler op de GO BIKE ELITE wordt, neemt het gevaar toe. Verwijder laag hangende, breekbare frames of spiegels of voorwerpen die door een impact kunnen vallen. Tafelhoeken kunnen tevens gevaar opleveren.

- De GO BIKE ELITE mag tegelijkertijd slechts door één persoon worden gebruikt.
- Zorg dat het kind tijdens het gebruiken van de GO BIKE ELITE gepaste kleding en schoeisel draagt.
- Voor een juiste besturing, zorg dat de bestuurder beide handen op het stuur houdt.
- Laat niet toe dat de bestuurder een voorwerp draagt die het gehoor en zicht of de juiste bediening van de GO BIKE ELITE kunnen belemmeren.
- Het speelgoed dient met de nodige voorzichtigheid te worden gebruikt aangezien vaardigheden nodig zijn om het vallen en botsingen die letsel bij de gebruiker of derden kunnen veroorzaken, te voorkomen.
- Draag altijd gepaste beschermingsmiddelen (helm, elleboog- en kniebeschermers).

**Montage van het product (zie pagina 4-5)**

De klem is bij levering reeds op de loopfiets bevestigd. Dit betekent dat u eerst de klem dient te openen om de zadelbuis te monteren.

**Montage instructies:**

1. Plaats het frame met de bocht naar beneden.
2. Steek de voorvork in de stang van het frame.
3. Steek de stuurstang in de vorkstang en trek het stuur omhoog om te controleren of die stevig vastzit.
4. Deze dient zich op één lijn met de bovenkant van de ||||| markering te bevinden. Dit is de hoogst mogelijke hoogte van het zadel. Zorg dat het zadel loodrecht met het stuur is. Zet vast met de klem.  
\*Herinnering: Zet de klem vast zodat het zadel stevig is vastgemaakt.
5. Neem het wiel en installeer het aan de achterkant van de loopfiets. Neem de 2 afstandhouders, de lange bout met de knop en de extra knop voor de montage van de wielen.
6. Steek de lange bout in het gat. Breng de eerste afstandshouder vervolgens op de lange bout aan. Breng de gaten in de wielen op één lijn om de lange bout in de lager van het achterwiel te steken. Plaats vervolgens de tweede afstandhouder aan de andere kant van het achterwiel. Draai tenslotte de tweede knop vast.
7. Duw het rood knopje op alle knoppen naar de vergrendelde positie.

**De GO BIKE ELITE afstellen:**

Stel de hoogte van het zadel af zodat uw kind de grond met zijn/haar volledige voetzool eenvoudig kan aanraken wanneer de knieën lichtjes geplooid zijn. Stel het stuur op een hoogte in zodat de armen zich ongeveer horizontaal bevinden. Test of uw kind zich in deze positie comfortabel voelt en controleer de afstellingen regelmatig. Houd altijd rekening met de minimale inbrengdiepte.

**Hoe rijden:**

Zodra uw kind de GO BIKE ELITE van de grond kan tillen, is hij of zij klaar om ermee te rijden: Hoewel u uw kind dient in te lichten over veiligheid, is er geen nood aan een gedetailleerde opleiding over hoe met de GO BIKE ELITE te rijden. U kunt het kind de fiets laten uitproberen en kijken hoe hij of zij het doet. Kinderen leren snel en u versterkt dit vermogen door ze het zelf te laten proberen. Normaal gesproken komen ze er vrij snel achter hoe het apparaat beweegt en bestuurd kan worden. Zorg ervoor dat uw kind op het zadel zit en niet op het fietsframe.

**Rijden:**

Druk afwisselend met de linker en rechter voet van de grond af om vooruit te rijden. Hoe vloeiender de voeten vanaf de tenen naar de hiel worden afgeduwd, hoe eenvoudiger en sneller uw kind zal rijden.

**Sturen:**

De eenvoudigste manier om de GO BIKE ELITE te besturen is door het draaien van het wiel en leunbewegingen te gebruiken om kernspieren, zoals de rug-, buik- en bilsieren, aan te spannen. Zodra uw kind dit onder de knie heeft, kan hij of zij zonder enig probleem rondrijden. De GO BIKE ELITE traint het evenwichtsgevoel, stimuleer de fysieke en mentale ontwikkeling, versterkt de rug en zorgt voor veiligere en meer ondersteunende bewegingen bij uw kind.

**Remmen:**

De GO BIKE ELITE kan met de voeten worden afgeremd. Het product stopt tevens wanneer het kind stopt met lopen/rennen. Zorg dat uw kind op elk moment de GO BIKE ELITE op een beheerste manier kan stoppen. Het kind moet tijdens het rijden gepast schoeisel dragen.

**Onderhoud en veiligheid:**

- Veiligheidscontroles: controleer de GO BIKE ELITE regelmatig op losse onderdelen, in het bijzonder de wielen, het zadel en het stuur.
- Een periodieke reiniging verlengt de levensduur van het product. Veeg de GO BIKE ELITE schoon met een droge doek als deze vuil is.
- Controleer regelmatig op slijtage en scheuren.
- Controleer de onderdelen regelmatig op breuk of schade. Als dit wordt waargenomen, stop met het gebruik van dit product.
- Een regelmatige controle kan ongevallen vermijden.

**Extra informatie**

Voor vragen en verzoeken, neem contact met ons op via: [contact@globber.com](mailto:contact@globber.com)

**GARANTIE**

De fabrikant waarborgt dit product vrij van fabricagedefecten te zijn voor een periode van 2 jaar vanaf de datum van aankoop. Deze beperkte garantie dekt geen normale slijtage, banden, buizen of kabels, of schade, storing of verlies veroorzaakt door een verkeerde montage, onderhoud, opslag. Deze beperkte garantie is ongeldig als het product ooit:

- werd gebruikt voor een doel verschillend van recreatie of transport;
- op om het even welke manier werd aangepast; en/of
- verhuurd

De fabrikant is niet aansprakelijk voor toevallige of voortvloeiende verlies of schade die op directe of indirecte wijze door het gebruik van dit product werd veroorzaakt.

Globber biedt geen uitgebreide garantie aan. Als u een uitgebreide garantie hebt gekocht, moet de garantie worden gerespecteerd door de winkel waar u het hebt gekocht.

Bewaar uw originele aankoopbewijs samen met deze handleiding voor uw administratie en noteer hieronder het productnaam van uw product.

**Reserveonderdelen**

Om reserveonderdelen voor dit product te bestellen, bezoek onze website: [www.globber.com](http://www.globber.com)



**Guarde as instruções para posterior consulta.****NF-EN-71**

Atenção! Deverá usar sempre equipamento de proteção enquanto usar este produto, e este produto não deverá ser usado no trânsito. Leia atentamente as instruções antes de proceder à montagem e utilização do brinquedo.

Tenha cuidado ao desembalar e montar o produto.

Este brinquedo deve ser montado por um adulto responsável. Retire todas as peças que não sejam necessárias para brincar antes de dar o brinquedo à criança.

**Instruções gerais de uso**

- Antes da utilização, certifique-se de que o brinquedo foi devidamente montado. Verifique a GO BIKE ELITE antes de a criança andar nela para determinar se existem peças ou condições potencialmente perigosas.
- As crianças deverão ser supervisionadas por um adulto enquanto utilizarem esta GO BIKE ELITE. É importante instruir as crianças relativamente a uma condução segura.
- Não use em vias rápidas, estradas, trânsito ou áreas com brita ou acidentadas. Exemplos de áreas seguras para a condução incluem praças, passeios, quintais, parques, etc.
- Não utilize este brinquedo perto de uma escada, numa encosta, numa estrada ou numa superfície molhada.
- À medida que a criança fica mais rápida e móvel com a GO BIKE ELITE, o potencial para perigos aumenta. Em casa, certifique-se de que retira estruturas ou espelhos pendurados muito baixo e qualquer objeto que possa cair no caso de impacto. Mesas de canto também podem ser perigosas.
- Não permita a presença de mais do que um condutor ao mesmo tempo na GO BIKE ELITE.

- Certifique-se de que a criança usa roupas e calçado adequados quando utilizar a GO BIKE ELITE.
- Certifique-se de que o condutor mantém ambas as mãos no guiador para um controlo adequado.
- Não permita que o utilizador use algo que obstrua a audição e a visibilidade, ou que impeça o funcionamento da GO BIKE ELITE.
- O brinquedo deverá ser usado com cuidado, pois requer prática, para evitar quedas ou colisões que causem ferimentos ao utilizador ou a terceiros.
- Use sempre equipamento de proteção (capacete, cotoveleiras, joelheiras).

**Montagem do produto (consulte a página 4-5)**

A bicicleta de equilíbrio é embalada com a braçadeira já fixada no produto diretamente na caixa. Assim, terá de abrir a braçadeira para inserir o tubo do selim.

**Instruções de montagem:**

1. Coloque a estrutura com a curva virada para baixo.
2. Insira o garfo da roda na haste da estrutura.
3. Insira a haste do guiador na haste da forquilha, e puxe o guiador para cima para se certificar de que está bem fixado.
4. Deverá alinhar com o topo da marca IIIIIIIIIII. Esta é a altura mais elevada do selim. Certifique-se de que o selim fica perpendicular ao guiador. Aperte a braçadeira.  
\*Atenção: Certifique-se de que aperta a braçadeira para fixar com segurança o selim.
5. Pegue na roda para a instalar na parte traseira da bicicleta de equilíbrio. Pegue nos 2 espaçadores, no parafuso comprido com manípulo e o manípulo adicional para preparar a instalação das rodas.
6. Insira o parafuso comprido no orifício. Depois, insira o primeiro espaçador no parafuso comprido. Alinhe os orifícios no interior das rodas para inserir o parafuso comprido no rolamento da roda traseira. A seguir, adicione o segundo espaçador no outro lado da roda traseira. Finalmente, aperte o segundo manípulo.
7. Certifique-se de que pressiona o botão vermelho em todos os manípulos para a posição de fixado.

**Regulação da GO BIKE ELITE:**

Regule a altura do selim para que a criança possa tocar facilmente com ambos os pés no solo com os joelhos ligeiramente dobrados. O guiador deverá estar a uma altura que permita manter os braços praticamente na horizontal. Confirme se a criança se sente confortável nesta posição e verifique os ajustes com regularidade, respeitando sempre os níveis de inserção.

**Modo de utilização:**

Mal a criança consiga levantar a GO BIKE ELITE do chão, é capaz de andar nela. Embora deva ensiná-la a andar em segurança, não precisa de treino detalhado para andar na GO BIKE ELITE. Basta deixar a criança tentar e ver o que ela faz com a bicicleta. As crianças são mestres da aprendizagem, e estará a reforçar a capacidade delas permitindo-lhes tentar sozinhas. Habitualmente, elas descobrem rapidamente como é que o produto pode ser movido e conduzido. Certifique-se de que a criança se sinta no selim e não na estrutura.

**Rolar:**

Faça avançar o brinquedo com movimentos alternados dos pés esquerdo e direito no solo. Se a criança movimentar suavemente os pés desde a ponta dos dedos ao calcanhar, conseguirá andar na bicicleta de uma forma mais fácil e rápida.

**Conduzir:**

A forma mais fácil de conduzir a GO BIKE ELITE é virando a roda e usar os movimentos de inclinação com os músculos principais, como as costas, abdominais e glúteos. Mal a criança compreenda isto, ela será capaz de andar de forma confiante. A GO BIKE ELITE treina o sentido de equilíbrio, estimula o desenvolvimento físico e mental, reforça as costas e torna os movimentos da criança mais seguros e reforçados.

**Travar:**

A GO BIKE ELITE pode ser travada com os pés. A criança pode parar o movimento parando de caminhar/correr. Certifique-se de que a criança consegue parar sempre relativamente à velocidade produzida com a GO BIKE ELITE. A criança tem de usar sempre calçado adequado durante a utilização.

**Manutenção e segurança:**

- Verificações de segurança: verifique periodicamente a GO BIKE ELITE para identificar qualquer elemento solto ou fora do lugar, especialmente as rodas, selim e guiador.
- Uma limpeza periódica ajuda a prolongar o tempo de vida do produto. Limpe a GO BIKE ELITE com um pano seco, caso esteja suja.
- Verifique regularmente se existe abrasão ou avulsões.
- Verifique regularmente se as peças não estão partidas ou danificadas. Se tal ocorrer, não utilize este produto.
- As verificações regulares também podem prevenir acidentes.

**Informação adicional**

Caso tenha dúvidas, contacte-nos através de: [contact@globber.com](mailto:contact@globber.com)

**GARANTIA**

O fabricante garante que este produto não tem defeitos de fabrico durante um período de dois anos a partir da data de compra. Esta garantia limitada não abrange o desgaste normal dos pneus, tubo ou cabos, nem quaisquer danos ou falhas devido a uma montagem, manutenção ou armazenamento inadequados. Esta garantia limitada será anulada se o produto

- For usado de outro modo para além de recreação ou transporte;
- for modificado de algum modo e/ou
- For alugado.

O fabricante não se responsabiliza por perdas ou danos incidentais ou consequenciais devido a uma utilização direta ou indireta deste produto.

A Globber não oferece uma extensão da garantia. Se adquiriu uma extensão da garantia, esta tem de ser honrada pela loja onde foi adquirida.

Para seu registro guarde o recibo original da venda com este manual e escreva o nome do produto em baixo.

**Peças sobresselentes**

Para encomendar peças sobresselentes para este produto, visite o nosso website em: [www.globber.com](http://www.globber.com)

**Uważnie przeczytaj instrukcje przed montażem i używaniem zabawki.****NF-EN-71**

Ostrzeżenie! Sprzęt ochronny powinien być noszony przez cały czas stosowania tego produktu, produktu nie należy używać w ruchu drogowym.

Przeczytać uważnie instrukcje przed montażem i użyciem zabawki.

Zachowaj ostrożność przy rozpakowywaniu i montażu produktu.

Montaż zabawki przez odpowiedzialną osobę dorosłą.

Wymij wszystkie części, które nie są potrzebne do zabawy przed oddaniem zabawki dziecku.

**Ogólne instrukcje stosowania**

- Przed użyciem upewnij się, że zabawka została poprawnie złożona. Zanim dziecko będzie na nim jeździć sprawdź, czy w rowerze GO BIKE ELITE nie ma żadnych potencjalnie niebezpiecznych części.
- Podczas jazdy na GO BIKE ELITE osoba dorosła powinna pilnować dziecka. Należy zwrócić szczególną uwagę na poinformowanie dziecka o bezpiecznej jeździe.
- Nie używaj na autostradach, drogach, w ruchu drogowym lub na żwirze lub pagórkach; używaj na płaskich powierzchniach; przykłady obszarów bezpiecznej jazdy obejmują publiczne place, chodniki, podwórka, parki, itp.
- Nie używać tej zabawki w pobliżu schodów, lub na stokach, na drodze lub na mokrej powierzchni.
- W miarę jak dziecko jeździ szybciej i sprawniej na GO BIKE ELITE, potencjalne zagrożenie wzrasta. Pamiętaj, by w domu zdjąć mogące się złamać ramy lub lustra wiszące zbyt nisko i usunąć wszelkie inne przedmioty, które mogłyby spaść w razie uderzenia. Rogi stołu mogą również stanowić zagrożenie.

- Na rowerze GO BIKE ELITE może jechać tylko jedna osoba jednocześnie.
- Upewnij się, że dziecko jest w ubrane w odpowiednie ubranie i obuwiu podczas jazdy na GO BIKE ELITE.
- Upewnij się, że użytkownik trzyma obie ręce na kierownicy dla właściwego sterowania.
- Nie pozwalaj, by użytkownik miał na sobie przedmioty, które przeszkadzają w dobrym słyszeniu i widzeniu, lub które ograniczają działanie GO BIKE ELITE.
- Zabawkę należy używać z zachowaniem ostrożności, gdyż wymagane są umiejętności, by uniknąć upadków i zderzeń mogących spowodować kontuzje u użytkownika lub innych osób.
- Zawsze noś wyposażenie ochronne (kask, ochraniacze na łokcie i kolana).

**Montaż produktu (patrz strona 4-5)**

Rowerek biegowy jest zapakowany bezpośrednio do opakowania z zaciskiem zamontowanym na produkcie, oznacza to, że należy najpierw otworzyć zacisk, by włożyć rurę siodełka.

**Instrukcje składania:**

1. Ustaw ramę wygięciem skierowanym w dół
  2. Włóż widelec koła do wspornika ramy.
  3. Włóż wspornik kierownicy do wspornika widelców i pociągnij za kierownicę, by upewnić się, że jest zablokowana.
  4. Należy ją wyrównać z górą oznaczenia ||||| |||||. Jest to najwyższa pozycja siodełka. Upewnij się, że siodełko jest prostopadłe do kierownicy. Przymocuj za pomocą zacisku.
- \*Przypomnienie: Upewnij się, że dokręcasz zacisk, aby pewnie zamocować siodełko.
5. Przytrzymaj koło, aby zamontować je z tyłu roweru biegowego. Przygotuj 2 podkładki dystansowe i długą śrubę, oraz dodatkowe pokrętko, aby przygotować montaż koła.
  6. Włóż długą śrubę do otworu. Włóż następnie pierwszą podkładkę dystansową na długą śrubę. Dopasuj otwory wewnątrz kół, aby włożyć długą śrubę do łożyska tylnego koła. Następnie włóż drugą podkładkę dystansową po drugiej stronie tylnego koła. Przykręć na koniec drugie pokrętko.
  7. Wciśnij czerwony przycisk na wszystkich pokrętkach do zablokowanego położenia.

**Regulacja GO BIKE ELITE:**

Ustaw wysokość siodełka, tak by dziecko mogło łatwo dosięgnąć ziemi całą stopą z lekko ugiętymi kolanami. Wysokość kierownicy powinna być ustawiona tak, by ramiona mogły być trzymane w poziomie. Sprawdź, czy dziecko czuje się wygodnie w tej pozycji i sprawdzaj regularnie ustawienia zawsze przestrzegając poziomów wsunięcia.

**Jak jeździć:**

Jak tylko dziecko umie podnieść samodzielnie GO BIKE ELITE z ziemi jest ono w stanie jeździć na nim. Dziecko należy poinformować o bezpieczeństwie ale nie musisz mu wyjaśniać dokładnie jak jeździć na GO BIKE ELITE; pozwól po prostu dziecku dokonać prób i obserwuj co będzie z nim robić. Dzieci są mistrzami w nauce, a Ty utwierdzasz tę zdolność, pozwalając im samym spróbować. Zwykle dzieci dość szybko uczą się, jak można poruszać i sterować urządzeniem. Upewnij się, że Twoje dziecko siedzi na foteliku, a nie na ramie rowerka.

**Jazda:**

Popchnij do przodu lewą i prawą nogą na zmianę. Im swobodniej stopa przesuwana się od palców do pięt, tym łatwiej i szybciej dziecko jedzie.

**Sterowanie:**

Najłatwiejszym sposobem sterowania GO BIKE ELITE polega na obracaniu kołem i używaniu głównych mięśni pleców, brzucha i pośladków. Jak tylko dziecko zrozumie o co chodzi, będzie mogło jeździć bez problemów. GO BIKE ELITE trenuje zmysł równowagi, jest bodźcem do rozwoju fizycznego i umysłowego, wzmacnia plecy i sprawia, że dziecko wykonuje bezpieczniejsze i sportowe ruchy.

**Hamowanie:**

GO BIKE ELITE można zahamować stopą. Dziecko może zatrzymać się przestając chodzić/biec. Upewnij się, że dziecko może zawsze zatrzymać się przy wykonywanej prędkości na GO BIKE ELITE. Dziecko musi zawsze nosić odpowiednie obuwie do jazdy.

**Konserwacja i bezpieczeństwo:**

- Kontrole bezpieczeństwa: okresowo sprawdzaj, czy w GO BIKE ELITE żaden element nie jest poluzowany lub odłączony, zwłaszcza koła, siodełko i kierownica.
- Okresowe czyszczenie zapewni dłuższe użytkowanie produktu. Czyść GO BIKE ELITE suchą szmatką, jeśli jest zabrudzony.
- Regularnie sprawdzaj, czy nie ma otarć i braków.
- Regularnie sprawdzaj, czy części nie są zerwane lub uszkodzone, jeśli tak jest, nie używaj produktu.
- Regularne kontrole pomogą również zapobiec wypadkowi.

**Dodatkowe informacje**

W razie pytań lub wątpliwości skontaktuj się z nami:  
contact@globber.com

**GWARANCJA**

Producent gwarantuje, że produkt jest wolny od jakichkolwiek wad produkcyjnych przez 2 lata od daty zakupu. Ta ograniczona gwarancja nie obejmuje normalnego zużycia, opon, rur, przewodów lub jakichkolwiek uszkodzeń, awarii lub strat spowodowanych niewłaściwym montażem, konserwacją lub przechowywaniem. Ta ograniczona gwarancja stanie się nieważna, gdy produkt

- jest użyty w sposób inny niż do rozrywki lub transportu;
- jest zmieniony w jakikolwiek sposób; i/lub
- jest wypożyczony

Producent nie ponosi odpowiedzialności z tytułu strat ubocznych lub następczych lub uszkodzeń wynikających bezpośrednio lub pośrednio z używania produktu.

Globber nie proponuje przedłużonej gwarancji. Jeśli zakupiłeś przedłużoną gwarancję, będzie ona uznana przez sklep, w którym została zakupiona.

Zachowaj oryginalny paragon zakupu z niniejszą instrukcją i wpisz poniżej nazwa produktu.

**Części zamienne**

Aby zamówić części zamienne do produktu, przejdź do strony internetowej: [www.globber.com](http://www.globber.com)

## Gem vejledningen til fremtidig reference.

### NF-EN-71

Advarsel! Brug altid beskyttelsesudstyr under brug af dette produkt. Produktet må bruges i trafikken.

Læs instruktionerne omhyggeligt inden legetøjet samles og i brug.

Vær forsigtig, når du pakker produktet ud og samler det.

Legetøjet skal samles af en ansvarlig voksen.

Fjern alle de dele, der ikke skal bruges til produktet, før det gives til dit barn.

### Generelle brugsanvisninger

- Inden legetøjet tages i brug, skal du kontrollere, at det er samlet korrekt. Kontrollér GO BIKE ELITE, før barnet stiger på, for potentielt farlige dele eller forhold.
- Børn skal være under opsyn af voksne, når de kører på denne GO BIKE ELITE. Der skal lægges særlig vægt på at instruere børn i sikker kørsel.
- Produktet må ikke bruges på motorveje, veje, trafik eller grus eller bakker. Produktet skal bruges på flade overflader, såsom offentlige pladser, fortove, baggårde, parker og lignende.
- Legetøjet må ikke benyttes i nærheden af trapper, på skråninger, på veje eller på våde overflader.
- Risikoen for fare forøges efterhånden som barnet kører hurtigere og bliver mere mobilt på denne GO BIKE ELITE. I hjemmet skal du sørge for at fjerne rammer eller spejle, der hænger for lavt og kunne gå i stykker, samt alle genstande, der kan falde ned, hvis barnet støder ind i dem. Hjørneborde kan også være farlige.
- Kun én rytter må køre på GO BIKE ELITE ad gangen.
- Sørg for, at barnet er ikklædt passende tøj og fodtøj, når det bruger GO BIKE ELITE.

- Sørg for, at rytteren altid holder begge hænder på styret for fuld kontrol.
- Lad ikke barnet bære noget, der er i vejen for barnets hørelse og syn, eller som gør at denne GO BIKE ELITE ikke virker ordentligt.
- Legetøjet skal bruges med forsigtighed, da færdigheder er påkrævet for at undgå fald eller sammenstød, der forårsager personskade hos brugeren eller tredjepart.
- Bær altid sikkerhedsudstyr (hjelm, albue- og knæbeskyttere).

### Montering af produktet (se side 4-5)

Klemmen er allerede sat på balancecyklen i kassen, hvilket betyder, at du først skal åbne klemmen for, at sætte sadelpinden i.

### Monteringsvejledning:

1. Hold stellet med kurven vendt nedad.
  2. Sæt hjulgaffelen i stellet.
  3. Sæt styrestangen i gaffelstangen, og træk styret op for at sikre, at det er låst fast.
  4. Den skal flugte med toppen af mærket IIIIIIIIIII. Dette er sadlens højeste indstilling. Sørg for, at sadlen er vinkelret i forhold til styret. Spænd klemmen.
- \*Påmindelse: Sørg for at spænde klemmen, for at fastgøre sadlen ordentligt.
5. Tag hjulet for, at sætte det på bagenden af cyklen. Tag de 2 afstandsstykker, den lange skrue med knoppen og den anden knop, så du er klar til at sætte hjulene på.
  6. Sæt den lange skrue i hullet. Sæt derefter afstandsstykket på den lange skrue. Sørg for, at hullerne på hjulene passer sammen og sæt den lange skrue i lejet på baghjulet. Sæt derefter det andet afstandsstykke på den anden side af baghjulet. Og spænd til sidst den anden knop.
  7. Sørg for, at låse den røde knap på alle knopper.

**Justering af GO BIKE ELITE:**

Juster sadlens højde, så barnet nemt kan røre jorden med hele foden med let bøjede knæ. Styret skal være i en højde, der gør det muligt for holde armene armene vandret. Se efter, om barnet føler sig godt tilpas i denne position og kontroller justeringene regelmæssigt, mens du altid overholder isættelsesniveauerne.

**Sådan bruges produktet:**

Så snart dit barn kan tage denne GO BIKE ELITE op fra jorden, er barnet klar til at køre på den. Du skal være opmærksom på sikkerheden, men det er ikke nødvendigt for dig at give detaljerede vejledninger i, hvordan man kører på denne GO BIKE ELITE. Du kan blot lade barnet lege med cyklen, og se hvad barnet gør. Børn er mestret i at lære af sig selv, og du styrker deres evner ved, at lade dem prøve selv. Børnene finder normalt hurtigt ud af, hvordan man kører på cyklen og styre den. Du skal blot sørge for, at barnet sidder på sadlen og ikke på cykelstellet.

**Kørsel:**

Skub fra med skiftevis højre og venstre fod. Jo mere flydende fødderne ruller fra hæl til tå, jo lettere og hurtigere vil barnet køre.

**Styring:**

Den nemmeste måde at styre denne GO BIKE ELITE på, er ved at dreje hjulet og læne sig fra side til side, hvor man bruger hovedmuskler såsom ryg, mave og ballerne. Så snart dit barn har forstået dette, kan barnet køre på cyklen. Denne GO BIKE ELITE træner balancesansen, stimulerer fysisk og mental udvikling, styrker ryggen og den forbedrer barnets bevægelsesevner.

**Opbemsning:**

Denne GO BIKE ELITE kan bremses med foden. Barnet kan stoppe ved at holde op med at gå/løbe. Sørg for, at dit barn altid kan stoppe fra hastigheden, det kommer op på, når de bruger denne GO BIKE ELITE. Barnet skal altid have passende sko på, når det kører på cyklen.

**Vedligeholdelse og sikkerhed:**

- Sikkerhedskontrol: Kontroller regelmæssigt din GO BIKE ELITE for, at finde eventuelle løse eller forskudt dele, især hjulene, sædet og styret.
- Rengør regelmæssigt produktet, for at forlænge dets levetid. Tør din GO BIKE ELITE af med en tør klud, hvis den er beskidt.
- Se regelmæssigt produktet efter for eventuelle afskrabninger og slid.
- Kontroller regelmæssigt for ødelagte og beskadigede dele. Forefindes disse, skal du stoppe med at bruge produktet.
- Regelmæssige eftersyn kan også forhindre ulykker.

**Yderligere oplysninger**

For spørgsmål og forespørgsler kontakt os venligst på: [contact@globber.com](mailto:contact@globber.com)

**GARANTI**

Fabrikanten garanterer, at dette produkt er uden fabrikationsfejl i en periode på 2 dage fra købsdatoen. Denne begrænsede garanti dækker ikke almindeligt slid, dæk, rør eller kabler eller eventuelle skader, fejl eller tab, der skyldes ukorrekt samling, vedligeholdelse eller opbevaring. Denne begrænsede garanti vil være ugyldig, hvis produktet nogensinde

- bruges til andet end fritid eller transport
- modificeres på nogen som helst måde; og/eller
- udlejes

Fabrikanten er ikke ansvarlig for direkte eller indirekte tab eller skader, der direkte eller indirekte er forbundet med brugen af dette produkt.

Globber giver ikke udvidet garanti. Hvis du har tilkøbt en udvidet garanti, skal den indfris af butikken, hvor den er købt.

Med henblik på dokumentation: Gem din originale kvittering sammen med vejledningen, og skriv produkt navn nedenfor.

**Reserve dele**

Reserve dele til denne vare bestilles ved at besøge vores hjemmeside: [www.globber.com](http://www.globber.com)

**Säilytä ohjeet tulevia tarpeita varten.****NF-EN-71**

Varoitus! Tätä tuotetta käytettäessä on aina käytettävä suojavarusteita, eikä tuotetta saa käyttää liikenteessä.

Lue ohjeet huolellisesti ennen lelun kokoamista ja käyttöä.

Ole varovainen purkaessasi tuotetta pakkauksesta ja kootessasi sitä.

Vastuullisen aikuisen on suoritettava lelun kokoaminen.

Poista kaikki osat, joita ei tarvita leikkimiseen, ennen kuin annat lelun lapselle..

**Yleiset käyttöohjeet**

- Varmista ennen käyttöä, että lelu on koottu oikein. Tarkasta potkupyörä ennen kuin lapsi ajaa sillä, jotta huomaat mahdolliset vaaralliset osat tai olosuhteet.
- Aikuisen on valvottava lasta ajettaessa GO BIKE ELITE -pyörällä. Lapsia on erityisesti neuvottava turvallisessa ajamisessa.
- Älä käytä maanteilla, teillä, liikenteessä, sora- tai mäkialueilla; käytä tasaisilla pinnoilla; esimerkkejä turvallisista ajoalueista ovat yleiset aukiot, jalkakäytävät, takapihat, puistot jne.
- Älä käytä lelua lähellä portaita, rinteessä, ajotiellä tai kostealla pinnalla.
- Kun lapsi alkaa liikkua GO BIKE ELITE -pyörällä nopeammin ja enemmän, vaarojen mahdollisuus kasvaa. Kotona poista kaikki rikkoutuvat kehykset tai peilit sekä esineet, jotka voivat pudota lapsen törmätessä niihin. Pöydänkulmat voivat aiheuttaa myös vaaratilanteen.
- Salli vain yhden lapsen ajaa potkupyörällä kerrallaan.
- Varmista, että lapsella on sopivat vaatteet ja jalkineet potkupyörällä ajamiseen.

- Varmista, että ajaja pitää molemmilla käsillä ohjaustangosta kiinni voidakseen ohjata kunnolla.
- Älä anna ajajan käyttää mitään, mikä häiritsisi ajamista ja näkyvyyttä tai muutoin heikentäisi GO BIKE ELITE -pyörän toimintaa.
- Lelua on käytettävä varoen. Sen käyttö vaatii taitoa. Näin vältetään kaatumiset ja törmäykset, jotka voivat vahingoittaa käyttäjää ja muita ihmisiä.
- Käytä aina suojavarusteita (kypärä, kyynärpäsuojukset, polvisuojukset).

**Tuotteen asentaminen (katso sivu 4-5)**

Tasapainopyörä on pakattu kiinnike valmiiksi kiinnitettyinä tuotteeseen. Sinun täytyy ensin avata kiinnike, jotta saat asetettua satulaputken.

**Kokoamisohjeet:**

1. Aseta rungon kaareva osa alaspäin.
2. Työnnä pyörän haarukka rungon varteen.
3. Työnnä ohjaustangon varsi haarukan varteen ja vedä ohjaustanko ylös varmistaen, että se lukittuu.
4. Sen pitäisi kohdistua merkinnän ||||| yläreunaan. Tämä on satulan korkein asento. Varmista, että satula on kohtisuorassa ohjaustankoon nähden. Kiristä kiinnikkeellä.  
\*Muistutus: Varmista, että kiristät kiinnikkeen kiinnittäaksesi satulan kunnolla.
5. Ota pyörät ja asenna ne tasapainopyörän taakse. Ota 2 välikappaleita, pitkä nupillinen ruuvi ja lisänuppi ja valmistele pyörien asennus.
6. Työnnä pitkä ruuvi reikään. Työnnä sitten ensimmäinen välikappale pitkään ruuviin. Kohdista pyörien sisällä olevat reiät, jotta saat pitkän ruuvin työnnettyä takapyörän laakeriin. Lisää seuraavaksi toinen välikappale takapyörän toiselle puolelle. Kiristä lopuksi toinen nuppi.
7. Varmista, että painat kaikkien nuppien punaisen painikkeen lukittuun asentoon.

**Potkupyörän säätäminen:**

Säädä potkupyörän korkeus siten, että lapsesi koko jalkapohja ylettyy maahan polvet hieman koukistettuina. Ohjaustangon on oltava sellaisella korkeudella, että käsivarret ovat suurin piirtein vaakasuorassa. Varmista, että korkeus on lapsellesi miellyttävä. Tarkasta säädöt säännöllisesti ja noudata työntörajoja.

**Ajaminen:**

Heti kun lapsesi pystyy nostamaan GO BIKE ELITE -pyörän maasta, hän pystyy ajamaan sillä. Vaikka sinun on neuvottava turvallisuusasioissa, sinun ei tarvitse antaa yksityiskohtaista opetusta GO BIKE ELITE -pyörällä ajamisesta; voit yksinkertaisesti antaa lapsen kokeilla ja tarkkailla itse, mitä hän tekee pyörän kanssa. Lapset ovat taitavia oppimaan. Heidän oppimiskapasiteettiaan tuetaan, kun heidän annetaan yrittää itse. Usein lapset oppivat nopeasti, miten pyörää liikutetaan ja ohjataan. Varmista, että lapsi istuu kunnolla satulassa, ei pyörän rungolla.

**Rullaus:**

Eteenpäin liikettä potkien vuorotellen vasemmalla ja oikealla jalalla. Mitä sujuvammin jalka rullaa varpaista kantapäähän, sitä helpommin ja nopeammin lapsi pääsee eteenpäin."

**Ohjaaminen:**

GO BIKE ELITE -pyörää on helpointa ohjata kääntämällä pyörää ja käyttämällä kallistusliikkeitä, joissa hyödynnetään selkä-, vatsa- ja pakaralihaksia. Heti kun lapsesi on ymmärtänyt tämän taidon, hän voi ajella ympäriinsä reippaasti. GO BIKE ELITE harjoittaa tasapainoa, edistää fyysistä ja henkistä kehitystä, vahvistaa selkää ja tekee lapsen liikkeistä turvallisempia ja vakaampia.

**Jarruttaminen:**

GO BIKE ELITE -pyörää voi jarruttaa jaloilla. Lapsi voi pysäyttää pyörän lopettamalla kävelemisen/juoksemisen. Huolehdi siitä, että lapsesi osaa pysäyttää GO BIKE ELITE -pyörällä saavuttamastaan nopeudesta. Lapsen on käytettävä aina jalkineita ajaessaan.

**Kunnossapito ja turvallisuus:**

- Turvallisuustarkastukset: tarkasta GO BIKE ELITE säännöllisesti löystyneiden tai puuttuvien osien varalta – erityisesti pyörät, istuin ja ohjaustanko.
- Säännöllinen puhdistus pidentää tuotteen käyttöikää. Pyyhi GO BIKE ELITE kuivalla liinalla, jos se likaantuu.
- Tarkista säännöllisesti mahdolliset hankaumat ja kolhut.
- Tarkasta säännöllisesti, ettei osia ole mennyt rikki tai vaurioitunut. Jos näin on tapahtunut, lopeta tuotteen käyttö.
- Säännölliset tarkastukset voivat myös estää onnettomuuksia.

**Lisätiedot**

Jos sinulla on kysymyksiä tai muita asioita, ota yhteyttä osoitteella: [contact@globber.com](mailto:contact@globber.com)

**TAKUU**

Valmistaja antaa tälle tuotteelle valmistusvikoja koskevan takuun 2 vuoden ajaksi ostopäivästä lukien. Tämä rajoitettu takuu ei kata normaalia kulumista, renkaiden, putkien tai kaapeleiden tai virheellisen kokoamisen, huollon tai säilytyksen aiheuttamia vaurioita, vikoja tai menetyksiä. Tämä rajoitettu takuu mitätöityy, jos tuotetta on

- käytetty muuhun tarkoitukseen kuin virkistykseen ja kulkemiseen;
- muutettu jollain tavalla; ja/tai
- vuokrattu

Valmistaja ei ole vastuussa tahattomista tai seuraamuksellisista menetyksistä tai vaurioista, jotka johtuvat suoraan tai välillisesti tämän tuotteen käytöstä.

Globber ei tarjoa laajennettua takuuta. Jos olet ostanut laajennetun takuun, sen liikkeen, josta se on ostettu, on noudatettava sitä.

Säilytä alkuperäinen ostokuitti sekä tämä käyttöopas ja kirjoita tuotteen nimi tähän alle.

**VARAOSAT**

Voit tilata varaosia tuotteeseen käymällä verkkosivustolla: [www.globber.com](http://www.globber.com)



### Spara instruktionerna för framtida bruk. NF-EN-71

Varning! Skyddsutrustning skall alltid användas när denna produkt används och denna produkt skall inte användas i trafiken.

Läs noga igenom instruktionerna innan montering och användning av leksaken.

Var försiktig vid uppackning och montering av produkten.

Denna leksak får endast monteras av en ansvarig vuxen.

Ta bort alla delar som inte är nödvändiga för lek innan du ger leksaken till ditt barn.

### Allmänna användningsinstruktioner

- Före användning, se till att leksaken har monterats korrekt. Kontrollera cykeln innan barnet använder den för att fastställa att det inte finns några eventuellt farliga delar eller förhållanden. .
- Barn bör övervakas av vuxna när de kör på denna GO BIKE ELITE. Var extra noga med att instruera barn om säker användning av cykeln.
- Använd inte den på motorvägar, gator, i trafiken eller på grusiga eller i backiga områden, använd den på plana ytor, exempel på säkra platser för åkning: allmänna torg, trottoarer, bakgårdar, parker etc.
- Använd inte denna leksak i närheten av trappor, i en sluttning, på en väg eller en våt yta.
- När barnet blir snabbare och mer lättroilig med GO BIKE ELITE, ökar potentialen för risker. Se till att ta bort ramar eller speglar som hänger för lågt i hemmet och kan gå sönder och alla föremål som kan falla ner vid en kollision. Bordshörn kan också utgöra en fara.
- Låt aldrig mer än ett barn åka på cykeln per gång.

- Se till att barnet bär kläder och lämpliga skor vid användning av cykeln.
- Se till att barnet håller båda händerna på styrhandtagen för god kontroll.
- Låt inte barnet bära något som förhindrar hörsel och syn eller som försämrar funktion hos GO BIKE ELITE.
- Använd produkten med försiktighet eftersom färdigheter krävs för att undvika fall eller sammanstötningar som kan skada användaren eller tredje part.
- Använd alltid skyddsutrustning (hjälm, armbågs- och knäskydd).

### Montering av produkten (se sidan 4-5)

Balanscykeln är förpackad i kartongen med vreden redan monterade vilket betyder att du först behöver skruva loss vreden för att sätta i sadelröret och fotstödet.

### Monteringsanvisningar:

1. Ta fram ramen med böjningen riktad nedåt.
  2. Sätt i hjulgaffeln i ramens rör.
  3. Sätt i styrstångens rör i gaffelstångens rör, och dra upp styrstången och se till att den låses på plats.
  4. Den skal vara i linje med ovansidan på markeringen I II I I I I I I I I. Detta är sadelns högsta höjd. Se till att sadeln är i rätt vinkel mot styrstången. Dra åt med klämman.
- \*Påminnelse: Se till att dra åt klämman för att säkert fästa sadeln.
5. Ta hjulen för att installera det bak på balanscykeln. Ta de två distansbrickorna och den långa skruven och det extra vredet för att förbereda för installationen av hjulet.
  6. Sätt i den långa skruven i hålet. Sätt sedan i den första distansbrickan på den långa skruven. Rikta in hålen inuti hjulen för att sätta in den långa skruven i lagret på bakre hjulet. Sätt därefter dit den andra distansbrickan på andra sidan av bakhjulet. Dra slutligen åt det andra vredet.
  7. Se till att skjuta den röda knappen på alla vred till den låsta positionen.

**Justera cykeln:**

Justera sadelns höjd så att barnet enkelt når marken med båda fotsularna med sina knän något vinklade. Styret bör vara i en höjd som låter armarna vara horisontella vid cykling. Testa om barnet känner sig bekväm i detta läge och kontrollera justeringarna regelbundet, och se alltid till att stängarna är tillräckligt införda.

**Hur man kör:**

Så snart som barnet kan lyfta upp GO BIKE ELITE från marken är han eller hon redo att köra den. Medan du instruerar om säkerheten finns det inget behov av att ge detaljerad träning om hur man kör GO BIKE ELITE; du kan helt enkelt låta barnet prova och se vad han eller hon gör med den. Barn är duktiga på att lära sig, du kan stärka denna färdighet genom att låta barnet prova cykla själva. Normalt kommer de snabbt på hur enheten kan förflyttas och styras. Kontrollera att barnet sitter ordentligt på sadeln och inte på ramen.

**Rulla:**

Tryck framåt från underlaget med vänster och höger fot alternerande. Ju smidigare foten rullar från tår till häl, desto enklare och snabbare kommer ditt barn att åka.

**Styrning:**

Det enklaste sättet att styra GO BIKE ELITE är att vrida hjulet och använda lutande rörelse och använda kärnmusklerna, såsom ryggmusklerna, bukmusklerna och sätesmusklerna. Så snart som barnet förstått detta knep så kommer han eller hon att kunna köra runt utan problem. GO BIKE ELITE tränar balansen, stimulerar psykisk och mental utveckling, stärker ryggen och gör barnens rörelser säkrare och stadigare.

**Bromsning:**

GO BIKE ELITE kan bromsas med fötterna. Barnet kan stanna genom att sluta gå/springa. Se till att ditt barn alltid kan stanna från den hastighet han eller hon uppnår på GO BIKE ELITE. Barnet skall alltid använda lämpliga skor för åkturen.

**Underhåll och säkerhet:**

- Säkerhetskontroll: Kontrollera GO BIKE ELITE regelbundet för att identifiera eventuella lösa eller lösa delar - särskilt hjulen, pedalerna, sitsen och styret.
- Regelbunden rengöring hjälper till att förlänga produktens livslängd. Torka av GO BIKE ELITE med en fuktig trasa om den blivit nedsmutsad.
- Regelbunden kontroll för slitningar och lossade delar.
- Kontrollera regelbundet att delarna inte är trasiga eller skadade. Sluta använda denna produkt om någon del är trasig eller skadad.
- Regelbundna kontroller kan också förhindra olyckor.

**Ytterligare information**

För frågor och förfrågningar kontakta oss via:  
contact@globber.com

**GARANTI**

Tillverkaren garanterar att denna produkt är fri från tillverkningsfel under en period på två år från datumet för köpet. Denna begränsade garanti täcker inte normalt slitage, däck, kablar eller några skadefel eller förlust orsakad av felaktig montering, felaktigt underhåll eller förvaring. Denna begränsade garanti kommer att bli ogiltig om produkten någonsin

- används för annat ändamål än rekreation eller transport;
- modifieras på något sätt; och/eller
- hyrs ut

Tillverkaren ansvarar inte för oförutsedda eller följdskador direkt eller indirekt hänförliga till användning av denna produkt. Globber erbjuder ingen utökad garanti. Om du har köpt en utökad garanti, då måste den inlösas av butiken där den köptes.

För dina noteringar ska du spara ditt originalförsäljningskvitto tillsammans med dessa anvisningar samt anteckna produktnamn nedan.

.....

**Reservdelar**

För att beställa reservdelar för denna produkt, gå in på vår webbsajt: [www.globber.com](http://www.globber.com)

**Φυλάξτε τις οδηγίες για μελλοντική χρήση.****NF-EN-71**

Προειδοποίηση! Πρέπει πάντα να φοράτε προστατευτικό εξοπλισμό όταν χρησιμοποιείτε αυτό το προϊόν, το οποίο δεν επιτρέπεται να χρησιμοποιείται στην κυκλοφορία.

Διαβάστε προσεκτικά τις οδηγίες προτού συναρμολογήσετε και χρησιμοποιήσετε το παιχνίδι.

Προσέχετε κατά την αποσυσκευασία και συναρμολόγηση του προϊόντος.

Αυτό το παιχνίδι πρέπει να συναρμολογείται από έναν υπεύθυνο ενήλικα.

Πριν δώσετε το παιχνίδι στο παιδί σας, αφαιρέστε όλα τα εξαρτήματα που δεν χρειάζονται για το παιχνίδι.

**Γενικές οδηγίες χρήσης**

- Πριν τη χρήση εξασφαλίζετε ότι το παιχνίδι έχει συναρμολογηθεί σωστά. Ελέγχετε το GO BIKE ELITE προτού το παιδί το χρησιμοποιήσει ώστε να προσδιορίζετε εάν υπάρχουν ενδεχομένως επικίνδυνα εξαρτήματα ή συνθήκες.
- Τα παιδιά πρέπει να επιτηρούνται από ενήλικα όσο βρίσκονται επάνω στο GO BIKE ELITE. Πρέπει να δίδεται ιδιαίτερη προσοχή ώστε τα παιδιά να μαθαίνουν να χρησιμοποιούν με ασφαλή τρόπο το προϊόν αυτό.
- Μην το χρησιμοποιείτε σε αυτοκινητοδρόμους, δρόμους, στην κυκλοφορία ή σε τομείς με χαλίκια ή κεκλιμένες επιφάνειες. Χρησιμοποιείτε σε επίπεδες επιφάνειες. Παραδείγματα ασφαλών τομέων χρήσης είναι οι δημόσιες πλατείες, τα πεζοδρόμια, οι πίσω αυλές, τα πάρκα κ.λπ.
- Μη χρησιμοποιείτε αυτό το παιχνίδι κοντά σε σκάλες, σε κεκλιμένη επιφάνεια, σε δρόμο ή βρεγμένη επιφάνειά.
- Καθώς το παιδί γίνεται πιο ταχύ και ευκίνητο στο GO BIKE ELITE, η πιθανότητα κινδύνων αυξάνεται. Στο σπίτι βεβαιώστε ότι

απομακρύνετε πλαίσια ή καθρέφτες που κρέμονται πολύ χαμηλά και μπορεί να σπιάσουν και οποιοδήποτε αντικείμενο που μπορεί να πέσει σε περίπτωση σύγκρουσης. Οι γωνίες τραπεζίων επίσης αποτελούν κίνδυνο.

- Το GO BIKE ELITE δεν πρέπει να χρησιμοποιείται από περισσότερους του ενός ατόμου.
- Βεβαιώστε ότι το παιδί φοράει ρούχα και κατάλληλα υποδήματα κατά τη χρήση του GO BIKE ELITE.
- Βεβαιώστε ότι ο χειριστής θα έχει και τα δύο χέρια στις λαβές τιμονιού για έναν σωστό έλεγχο.
- Μην επιτρέπετε στον αναβάτη να φοράει αντικείμενα που εμποδίζουν την ακοή και την ορατότητα ή που εμποδίζουν τη λειτουργία του GO BIKE ELITE.
- Το παιχνίδι πρέπει να χρησιμοποιείται με προσοχή καθώς απαιτούνται ικανότητες για την αποφυγή πτώσεων και συγκρούσεων με συνέπεια τραυματισμό του χρήστη ή τρίτων.
- Να φοράτε πάντα εξοπλισμό ασφαλείας (κράνος, επιαικωνίδες, επιγονατίδες).

**Συναρμολόγηση του προϊόντος (δείτε σελίδα 4-5)**

Το ποδήλατο ισορροπίας στη συσκευασία έχει ήδη στερεωμένο το σφινκτήρα απευθείας στο προϊόν μέσα στο κουτί, συνεπώς πρέπει πρώτα να ανοίξετε το σφινκτήρα για να εισαγάγετε τον σωλήνα σέλας.

**Οδηγίες συναρμολόγησης:**

1. Τοποθετήστε το πλαίσιο με την καμπύλη να δείχνει προς τα κάτω.
  2. Εισαγάγετε την περόνη τροχού μέσα στο στέλεχος πλαισίου.
  3. Εισαγάγετε το στέλεχος τιμονιού μέσα στο στέλεχος περόνης, και τραβήξτε το τιμόνι επάνω ώστε να εξασφαλίσετε ότι έχει ασφαλίσει.
  4. Πρέπει να ευθυγραμμίζεται με το άνω μέρος της σήμανσης IIIIIIIIII. Εδώ βρίσκεται το ανώτερο ύψος της σέλας. Εξασφαλίστε ότι η σέλα είναι κάθετη προς το τιμόνι. Σφίξτε με τον σφινκτήρα.
- \*Υπενθύμιση: εξασφαλίστε ότι σφίγγετε το σφινκτήρα για να στερεώσετε με ασφάλεια τη σέλα.
5. Πάρτε τον τροχό για να τον τοποθετήσετε στο πίσω μέρος του ποδηλάτου ισορροπίας. Πάρτε τους 2 αποστάτες, τη μακριά βίδα με το κουμπί και το επιπλέον κουμπί για να προετοιμάσετε την εγκατάσταση των τροχών.
  6. Εισαγάγετε τη μακριά βίδα στην οπή. Κατόπιν εισαγάγετε τον πρώτο αποστάτη στην μακριά βίδα. Ευθυγραμμίστε τις οπές στο εσωτερικό των τροχών για να εισαγάγετε τη μακριά βίδα μέσα στο έδρανο του πίσω τροχού. Στη συνέχεια προσαρτήστε το δεύτερο αποστάτη στην άλλη πλευρά του πίσω τροχού. Τέλος σφίξτε το δεύτερο κομβίο.
  7. Εξασφαλίστε ότι ωθείτε το κόκκινο κουμπί σε όλα τα κομβία στη θέση ασφάλισης.

**Ρύθμιση του GO BIKE ELITE:**

Ρυθμίστε το ύψος σέλας έτσι ώστε το παιδί σας να μπορεί εύκολα να αγγίζει το έδαφος με όλη την επιφάνεια της σόλας του/της με ελαφρώς λυγισμένα γόνατα. Η λαβή τιμονιού πρέπει να βρίσκεται σε τέτοιο ύψος ώστε να επιτρέπεται στους βραχίονες να είναι περίπου οριζόντιοι. Δοκιμάστε εάν το παιδί σας αισθάνεται άνετα σε αυτή τη θέση και ελέγχετε τακτικά τις ρυθμίσεις. Να σέβεστε πάντα τα επίπεδα εισαγωγής.

**Τρόπος χρήσης:**

Μόλις το παιδί σας μπορεί να σηκώσει το GO BIKE ELITE από το έδαφος, μπορεί να το καβαλήσει. Μπορείτε να ενημερώσετε για την ασφάλεια δεν απαιτείται όμως να κάνετε λεπτομερή εκπαίδευση σχετικά με τον τρόπο χρήσης του GO BIKE ELITE. Μπορείτε απλά να αφήσετε το παιδί να προσπαθήσει και να δείτε τι θα κάνει με αυτό. Τα παιδιά είναι αυθεντίες στο να μαθαίνουν και εσείς ενδυναμώνετε αυτή τη δυνατότητα αφήνοντάς τα να προσπαθήσουν μόνο τους. Φυσιολογικά βρίσκουν μόνο τους αρκετά γρήγορα πώς μπορούν να κινήσουν και οδηγήσουν τη συσκευή. Απλά εξασφαλίστε ότι το παιδί σας κάθεται στο κάθισμα και όχι στο πλαίσιο ποδηλάτου.

**Κύλιση:**

Οθήστε προς τα εμπρός μακριά από το έδαφος με το αριστερό και δεξιό πόδι, διαδοχικά. Όσο πιο ομαλή είναι η κίνηση από τα δάχτυλα στις φτέρνες, τόσο πιο εύκολα και γρήγορα θα κινηθεί το παιδί σας.

**Οδήγηση:**

Ο πιο εύκολος τρόπος οδήγησης του GO BIKE ELITE είναι η στροφή του τροχού και η χρήση κινήσεων κλίσης που εμπλέκουν βασικούς μύες όπως είναι της πλάτης, της κοιλιάς και οι γλουτιαίοι. Μόλις το παιδί σας κατανοήσει αυτό το κόλπο, θα μπορεί να κάνει ποδήλατο με σιγουριά. Το GO BIKE ELITE εκπαιδεύει την αίσθηση της ισορροπίας, διεγείρει την φυσική και διανοητική ανάπτυξη, ενισχύει την πλάτη και κάνει τις κινήσεις του παιδιού σας πιο ασφαλείς και με μεγαλύτερη υποστήριξη.

**Φρενάρισμα:**

Το GO BIKE ELITE φρενάρει με τα πόδια. Το παιδί μπορεί να διακόψει την κίνηση σταματώντας μέσω περπατήματος/τρεξίματος. Φροντίστε το παιδί σας να μπορεί πάντα να σταματάει από την παραγόμενη ταχύτητα στο GO BIKE ELITE. Το παιδί πρέπει πάντα να φοράει κατάλληλα υποδήματα όταν κάνει ποδήλατο.

**Συντήρηση και ασφάλεια:**

- Έλεγχος ασφαλείας: περιοδικά ελέγχετε το GO BIKE ELITE για τον προσδιορισμό οιασδήποτε χαλαρών ή μετατοπισμένων στοιχείων — ιδιαίτερα στους τροχούς, το κάθισμα και το τιμόνι.
- Ο περιοδικός καθαρισμός θα βοηθήσει στην παράταση της διάρκειας ζωής του προϊόντος. Σκουπίστε το GO BIKE ELITE με ένα στεγνό πανί εάν έχει ρύπους.
- Ελέγχετε τακτικά για οιαδήποτε γδαρσίματα και αποκοπές.
- Ελέγχετε τακτικά εάν υπάρχουν σπασμένα ή φθαρμένα εξαρτήματα. Εάν συμβαίνει κάτι τέτοιο, σταματήστε τη χρήση αυτού του προϊόντος.
- Οι τακτικοί έλεγχοι μπορούν επίσης να εμποδίσουν ατυχήματα.

**Πρόσθετες πληροφορίες**

Για ερωτήσεις και πληροφορίες, επικοινωνήστε μαζί μας στη διεύθυνση: [contact@globber.com](mailto:contact@globber.com)

**ΕΓΓΥΗΣΗ**

Ο κατασκευαστής εγγυάται ότι το προϊόν είναι ελεύθερο από κατασκευαστικά ελαττώματα για μια περίοδο 2 ετών από την ημερομηνία αγοράς. Η περιορισμένη εγγύηση δεν καλύπτει την φυσιολογική φθορά, τα ελαστικά, τις σαμπρέλες, τα καλώδια ή οιαδήποτε ζημιά, βλάβη ή απώλεια που προκαλείται από ακατάλληλη συναρμολόγηση, συντήρηση ή αποθήκευση. Η παρούσα εγγύηση ακυρώνεται εάν το προϊόν κάποια στιγμή • χρησιμοποιηθεί κατά σκοπό διαφορετικό από αναψυχή ή μεταφορά • τροποποιηθεί με οποιονδήποτε τρόπο, ή/και • νοικιαστεί

Ο κατασκευαστής δεν ευθύνεται για τυχαίες ή επακόλουθες απώλειες ή ζημιές που οφείλονται άμεσα ή έμμεσα στη χρήση αυτού του προϊόντος.

Η Globber δεν προσφέρει εκτεταμένη εγγύηση. εάν έχετε αγοράσει μια εκτεταμένη εγγύηση, πρέπει να απευθυνθείτε σχετικά με αυτήν στο αντίστοιχο κατάστημα αγοράς.

Φυλάξτε στα αρχεία σας την αρχική απόδειξη αγοράς μαζί με αυτό το εγχειρίδιο, και γράψτε τον παρακάτω όνομα προϊόντος.

**Ανταλλακτικά**

Για παραγγελία ανταλλακτικών για το συγκεκριμένο προϊόν, παρακαλούμε επισκεφθείτε τον ιστότοπό μας: [www.globber.com](http://www.globber.com)

**Пазете инструкциите за в бъдеще.****NF-EN-71**

Внимание! Трябва да се носи предпазна екипировка през цялото време, докато се използва този продукт и продуктът не трябва да се използва в пътното движение.

Моля, прочетете внимателно инструкциите, преди да сглобите и използвате играчката.

Внимавайте, когато разопаковате и сглобявате продукта.

Тази играчка трябва да се сглоби от отговорен възрастен.

Отстранете всички части, които са ненужни за игра, преди да дадете играчката на своето дете.

**Общи инструкции за употреба**

- Преди употреба, уверете се, че играчката е сглобена по подходящ начин. Проверете GO BIKE ELITE преди детето да започне да кара, за да определите дали налични някакви потенциално опасни детайли или състояния.
- Децата трябва да бъдат наблюдавани от възрастен, когато използват този GO BIKE ELITE. Трябва да се обърне специално внимание на инструктирането на децата относно безопасното каране.
- Не използвайте върху магистрали, пътища, трафик, чакъл или хълмисти райони; използвайте върху равни повърхности; примерите за безопасни зони за каране включват обществени площади, тротоари, задни дворове, паркове и др.
- Не използвайте тази играчка в близост до стълбище, по склон, по шосе или върху влажна повърхност.

- Тъй като детето става по-бързо и по-подвижно на GO BIKE ELITE, вероятността от опасности нараства. У дома отстранете всички чупещи се рамки или огледала висящи твърде ниско и всички предмети които могат да паднат в случай на сблъсък. Ъглите на маси също могат да бъдат опасни.
- Не позволявайте по едно и също време да се качват повече от един велосипедист върху GO BIKE ELITE.
- Уверявайте се, че детето носи дрехи и подходящи обувки, когато използва GO BIKE ELITE.
- Уверявайте се, че велосипедистът държи и двете си ръце на кормилото за подходящо управление.
- Не допускате детето да носи нещо, което възпрепятства слуха и видимостта му или което нарушава функционирането на GO BIKE ELITE.
- Играчката трябва да бъде използвана внимателно, тъй като са необходими умения за предотвратяване на падания и сблъсъци причиняващи нараняване на потребителя или на трети лица.
- Винаги носете предпазна екипировка (шлем, налакътници, наколенки).

**Монтаж на продукта (виж стр. 4-5)**

Балансовият велосипед е опакован със скоба вече фиксирана към продукта директно в кутията, което означава, че първо трябва да отворите скобата, за да вмъкнете тръбата на седлото.

**Инструкции за сглобяване:**

1. Поставете рамката с криволинейната повърхност надолу.
  2. Вмъкнете вилката на колелото в стеблото на рамката.
  3. Вкарайте стеблото на кормилото във вилката на стеблото и дръпнете кормилото нагоре, за да се уверите, че е заключено.
  4. То трябва да е подравнено с горната част на маркировката ||||| |||||. Това е най-високата височина на седалката. Уверете се, че седалката е перпендикулярна на кормилото. Затегнете със скобата.
- \*Запомнете: Непременно затегнете скобата, за да фиксирате сигурно седалката.
5. Вземете едно колело, за да го инсталирате отзад на балансовия велосипед. Вземете 2 дистанционни втулки, дългия винт с копчето и допълнителното копче, за да подготвите инсталирането на колелото.
  6. Вмъкнете дългия винт в отвора. След това вмъкнете първата дистанционна втулка върху дългия винт. Подравнете отворите в колелата, за да вмъкнете дългия винт в лагера на задното колело. След това добавете втората дистанционна втулка от другата страна на задното колело. Накрая затегнете второто копче.
  7. Уверете се, че сте натиснали червения бутон на всички копчета в заключената позиция.

**Настройване на GO BIKE ELITE:**

Настройте височината на седалката така, че Вашето дете лесно да докосва земята с цялата подметка на нейните/неговите крака с леко сгънати колена. Кормилото трябва да е на височина, която позволява раменете да са приблизително хоризонтални. Пробвайте дали детето Ви се чувства комфортно в тази позиция и проверявайте редовно настройките, и винаги спазвайте нивата на въвеждане."

**Как се кара:**

Веднага щом като Вашето дете може да се качи на GO BIKE ELITE от земята, той или тя може да го кара. Въпреки че трябва да го инструктирате относно безопасността, няма нужда да давате подробно обучение как се кара GO BIKE ELITE; можете просто да оставите детето да опита и да гледате какво прави с него. Децата са добри в ученето и вие ще затвърдите тази способност като ги оставите да правят това сами. Обикновено те откриват доста бързо как уредът може да се движи и да се управлява. Просто обърнете внимание дали детето ви наистина седи на седалката, а не на рамката на велосипеда.

**Движение:**

Избутвайте напред от земята в последователност с левия и десния си крак. Колкото по-плавно ходилата се отдърпват от пръстите до петите, толкова по-бързо Вашето дете ще се придвижва.

**Управление:**

Най-лесният начин да се кара GO BIKE ELITE е да се върти волана и да се използват наклонени движения, ангажиращи основните мускули, като тези на гърба, корема и седалищните мускули. Веднага щом детето ви разбере това умение, той или тя ще може да язди наоколо бодро. GO BIKE ELITE тренира чувството за баланс, стимулира физическото и психическото развитие, укрепва гърба и прави движенията на Вашето дете по-сигурни и поддържащи.

**Спиране:**

GO BIKE ELITE може да бъде спряно с крака. Детето може да спре движението като спре да ходи/бяга. Моля, убедете се, че Вашето дете може винаги да спира от скоростта, с която той или тя се движи с GO BIKE ELITE. Детето трябва винаги да носи подходящи обувки, когато кара.

**Поддръжка и сигурност:**

- Проверки за безопасност: проверявайте периодично GO BIKE ELITE, за да разпознаете всеки разхлабен или изместен елемент, особено колелата, седалката и кормилото.
- Периодично почистване ще помогне за удължаване на живота на продукта. Избърсвайте GO BIKE ELITE със суха кърпа, когато той е замърсен.
- Периодично проверявайте за всякакви протривания и авулзии.
- Редовно проверявайте дали детайлите не са счупени или повредени, ако това се случи, спрете да използвате продукта.
- Периодични проверки могат да предотвратят и злополуки.

**Допълнителна информация**

За въпроси и запитвания моля свържете се с нас на: [contact@globber.com](mailto:contact@globber.com)

**ГАРАНЦИЯ**

Производителят гарантира, че този продукт е без производствени дефекти за период от 2 години от датата на закупуване. Тази ограничена гаранция не покрива нормалното износване на гуми, тръби, кабели, или каквато и да е повреда, неизправност или загуба в резултат на неправилно сглобяване, поддръжка или съхранение. Тази ограничена гаранция ще бъде невалидна, ако продуктът някога е

- използван по начин различен от за развлечение или транспортиране;
- модифициран по какъвто и да е начин; и/или
- даван под наем

Производителят не носи отговорност за случайни или последващи загуби или щети, причинени пряко или косвено с употребата на този продукт.

Globber не предлага удължена гаранция. Ако сте закупили удължена гаранция, тогава тя трябва да бъде покрита от магазина, от който е закупена.

За вашия архив, запазете оригиналната си касова бележка с това ръководство и запишете долу име на продукта.

**Резервни части**

За поръчване на резервни части за този продукт, моля посетете нашия уебсайт: [www.globber.com](http://www.globber.com)

## Návod uschovejte pro další použití.

### NF-EN-71

Upozornění! Při používání tohoto výrobku vždy noste ochranné prostředky a tento výrobek nesmí být používán v silničním provozu.

Před montáží a použitím hračky si pozorně přečtěte pokyny.

Budte opatrní při vybalení a montáži výrobku.

Táto hračka musí být sestavena dospělou osobou.

Před odevzdáním hračky vašemu dítěti odstraňte všechny části, které nejsou nutné ke hře.

### Obecné pokyny pro použití

- Před použitím se ujistěte, že hračka byla správně sestavena. Před jízdou zkontrolujte GO BIKE ELITE, zda nejsou přítomné nějaké potenciálně nebezpečné části nebo podmínky.
- Děti musí být při jízdě s tímto výrobkem pod dohledem dospělé osoby. GO BIKE ELITE. Zvláštní pozornost věnujte dětem při poučení o bezpečné jízdě.
- Nepoužívejte na dálnicích, silnicích, v provozu, na štěrkou nebo v kopcovitých oblastech; použití na rovném povrchu; příklady bezpečných jezdeckých oblastí zahrnují veřejná náměstí, chodníky, dvorky, parky atd.
- Nepoužívejte tuto hračku v blízkosti schodiště, na svahu, na silnici nebo na mokřem povrchu.
- Jak se dítě na GO BIKE ELITE stává rychlejším a pohyblivějším, zvyšuje se potenciál nebezpečí. Doma nezapomeňte odstranit všechny rozbitné rámy nebo zrcadla zavěšená příliš nízko a jakýkoli předmět, který by mohl v případě nárazu spadnout. Nebezpečí mohou představovat i rohy stolu.

- Nedovolte, aby GO BIKE ELITE najednou používal víc než jeden jezdec.
- Ujistěte se, že dítě používá při jízdě na kole vhodné oblečení a obuv.
- Ujistěte se, že jezdec drží řídítka oběma rukama pro řádné ovládání.
- Nedovolte, aby jezdec nosil cokoli, co brání slyšení a vidění, nebo věc, která narušuje fungování GO BIKE ELITE.
- Hračka se má používat s opatrností, protože se vyžaduje jistá dovednost, aby se zabránilo pádům nebo srážkám způsobujícím zranění uživatele nebo jiných osob.
- Vždy používejte ochranné pomůcky (helmu, chrániče loktů a kolen).

### Montáž výrobku (viz strana 4-5)

- Kolo je zabaleno se svorku již upevněnou na výrobku přímo v krabici, což znamená, že pro vložení sedlové trubky budete muset svorku nejprve otevřít.

### Montážní návod:

1. Chyťte rám s obloukem směřujícím dolů.
  2. Vložte vidlici kola do dířku rámu.
  3. Vložte představec řídítek do představce vidlice a vytáhněte řídítka nahoru, abyste se ujistili, že jsou zajištěny.
  4. Měl by být zarovnan s horní částí označení IIIIIIIIIII. Toto je nejvyšší výška sedla. Ujistěte se, že sedlo je kolmo k řídítkům. Utáhněte svorkou.
- \*Připomínka: Ujistěte se, že jste utáhli svorku, aby bylo sedlo bezpečně upevněno.
5. Vezměte kolo a nainstalujte jej na zadní část odrážecího kola. Vezměte 2 rozpěrky, dlouhý šroub s knoflíkem a přídatný knoflík pro přípravu montáže kol.
  6. Vložte dlouhý šroub do otvoru. Poté nasadte první rozpěrku na dlouhý šroub. Zarovnejte otvory uvnitř kol a vložte dlouhý šroub do ložiska zadního kola. Poté přidejte druhou rozpěrku na druhou stranu zadního kola. Nakonec utáhněte druhý knoflík.
  7. Ujistěte se, že jste stlačili červené tlačítko na všech knoflících do uzamčené polohy.

### Nastavení GO BIKE ELITE:

Nastavte výšku sedadla tak, aby se vaše dítě mohlo lehce dotýkat země s celými chodidly a s mírně ohnutými koleny. Řídítka by měla být ve výšce, která umožňuje přibližně vodorovné držení ramen. Vyzkoušejte, zda se vaše dítě cítí v této poloze pohodlně, pravidelně kontrolujte nastavení a vždy dodržujte úroveň zasunutí.

### Jak jezdit:

Jakmile vaše dítě dokáže zvednout GO BIKE ELITE ze země, je schopné na něm jezdit. I když byste měli poučit dítě o bezpečnosti, není třeba, abyste podrobně trénovali, jak jezdit na GO BIKE ELITE; můžete jednoduše nechat dítě zkoušet a sledovat, co s tím dělá. Děti jsou mistry v učení a vy tuto schopnost posilujete tím, že je necháte samostatně zkoušet. Obvykle poměrně rychle zjistí, jak lze zařízením pohybovat a jak jej řídit. Jen se ujistěte, že vaše dítě sedí na sedadle, nikoli na rámu kola.

### Jízda:

Odrážejte se střídavě levou a pravou nohu směrem dopředu. Čím lépe se nohy odrážejí od prstů k patě, tím snadněji a rychleji vaše dítě pojedě.

### Řízení:

Nejjednodušší způsob, jak řídit GO BIKE ELITE, je otáčet volantem a používat šikmé pohyby zapojující základní svaly, jako jsou záda, břicho a hýžděový sval. Jakmile vaše dítě pochopí tuto dovednost, bude moci vesele jezdit. GO BIKE ELITE trénuje smysl pro rovnováhu, stimuluje fyzický a duševní vývoj, posiluje záda a dělá pohyby vašeho dítěte jistějšími a podpůrnějšími.

### Brzdění:

GO BIKE ELITE lze brzdít nohama. Dítě se může přestat pohybovat zastavením chůze / běhu. Dbejte na to, aby vaše dítě mohlo vždy zastavit z rychlosti, kterou se pohybuje na GO BIKE ELITE. Dítě musí mít při jízdě vždy vhodnou obuv.

### Údržba a bezpečnost:

- Bezpečnostní kontroly: pravidelně kontrolujte GO BIKE ELITE, abyste identifikovali jakýkoli uvolněný nebo vykloubený prvek – zejména kola, sedadlo a řídítka.
- Pravidelné čištění pomůže prodloužit životnost produktu. Pokud je GO BIKE ELITE znečištěné, otřete jej suchým hadříkem.
- Pravidelně kontrolujte, zda nedošlo k oděrkám a odřením.
- Pravidelně kontrolujte, zda nejsou rozbité nebo poškozené díly a pokud se tak stane, přestaňte používat tento výrobek.
- Pravidelné kontroly mohou také předejít nehodám.

### Doplňující informace

V případě dotazů nás prosím kontaktujte na adrese: [contact@globber.com](mailto:contact@globber.com)

### ZÁRUKA

Výrobce zaručuje, že tento výrobek bude bez výrobních vad po dobu 2 let od data nákupu. Tato omezená záruka se nevztahuje na běžné opotřebení, pneumatiky, duše, kabely ani na jakékoli poškození, selhání nebo ztráty způsobené nesprávnou montáží, údržbou nebo skladováním. Tato omezená záruka bude neplatná, pokud bude výrobek jakýmkoliv

- používán k jiným účelům než k rekreaci a přepravě;
- způsobem upraven; a/nebo
- pronajímán

Výrobce neručí za náhodné nebo následné ztráty či škody, přímo nebo nepřímo související s používáním tohoto produktu.

Globber nenabízí prodlouženou záruku. Pokud jste si zakoupili prodlouženou záruku, pak ji musí respektovat obchod, ve kterém byla zakoupena.

Pro vlastní potřebu si uchovejte originální účtenku spolu s tímto návodem. Zde si запиšte jméno výrobku.

### Náhradní díly

Náhradní díly na tento výrobek si lze objednat na naší webové stránce: [www.globber.com](http://www.globber.com)



## Păstrați instrucțiunile pentru viitor.

### NF-EN-71

Avertisment! A se utiliza cu echipament de protecție. A se purta echipament de protecție în permanență pe durata utilizării acestui produs, și acest produs nu trebuie utilizat în trafic.

Vă rugăm citiți cu atenție instrucțiunile înainte de a asambla și de a utiliza jucăria.

Aveți grijă atunci când despachetați și asamblați produsul.

Această jucărie trebuie asamblată de un adult responsabil.

Îndepărtați toate componentele care nu sunt necesare utilizării înainte de a înmâna jucăria copilului dumneavoastră.

### Instrucțiuni generale de utilizare

- Înainte de utilizare, asigurați-vă că jucăria a fost asamblată în mod corespunzător. Verificați GO BIKE ELITE înainte să se plimbe copilul pentru a determina dacă există părți sau condiții potențial periculoase.
- Copiii trebuie supravegheați de către un adult când utilizează această bicicletă GO BIKE ELITE. Trebuie acordată o atenție deosebită instruirii copiilor în mersul pe bicicleta în condiții de siguranță.
- A nu se utiliza pe autostradă, drumuri, în trafic, pe pietriș sau zone deluroase; a se utiliza pe suprafețe plate; exemple de zone unde se poate circula în siguranță includ piețe publice, trotuare, curți, parcuri, etc:
- Nu utilizați această jucărie lângă o scară, pe o pantă, pe un drum sau pe o suprafață umedă.

- Pe măsură ce copilul devine mai rapid și se deplasează mai bine pe bicicleta GO BIKE ELITE, riscul pentru eventuale pericole crește. Acasă, aveți grijă să îndepărtați ramele casante sau oglinzile suspendate prea jos și orice obiect care riscă să cadă în caz de impact. Colțurile meselor pot prezenta și ele un pericol.
- Nu permiteți mai mult de un utilizator pe GO BIKE ELITE la un moment dat.
- Asigurați-vă că copilul poartă haine și încălțăminte adecvate atunci când folosiți GO BIKE ELITE.
- Asigurați-vă că utilizatorul ține ambele mâini pe ghidon pentru a o controla corespunzător.
- Nu permiteți utilizatorului să poarte nimic care i-ar putea obstrucționa auzul și vizibilitatea, sau care afectează funcționarea bicicletei GO BIKE ELITE.
- Jucăria trebuie utilizată cu atenție deoarece este nevoie de îndemânare pentru a evita căderile și ciocnirile care cauzează rănirea utilizatorului sau a terților.
- Purtați întotdeauna echipamente de protecție (cască, cotiere, genunchiere).

### Montarea produsului (vezi pag. 4-5)

Bicicleta fără pedale este ambalată cu clema deja fixată pe produs direct în cutie, ceea ce înseamnă că va trebui să desfaceți mai întâi clema pentru a putea introduce tubul șei.

### Instrucțiuni de asamblare:

1. Poziționați cadrul cu curbura îndreptată în jos.
  2. Introduceți furca roții în tija cadrului.
  3. Introduceți tija ghidonului în tija furcii, și trageți ghidonul în sus pentru a vă asigura că este blocat.
  4. Acesta ar trebui să se alinieze cu partea de sus a marcajului I I I I I I I I I I. Aceasta este înălțimea maximă a șei. Asigurați-vă că șaua este perpendiculară cu ghidonul. Strângeți cu clema.
- \*Observație: Asigurați-vă că clema este strânsă pentru a fixa bine șaua.
5. Păstrați 1 roată pentru a o instala în partea posterioară a bicicletei fără pedale. Puneți deoparte 2 distanțiere, șurubul lung cu buton și butonul suplimentar pentru a pregăti instalarea roților.
  6. Introduceți șurubul lung în gaură. Apoi, primul distanțier pe șurubul lung. Aliniați găurile din interiorul roților pentru a introduce șurubul lung în rulmentul roții posterioare. Apoi, adăugați al doilea distanțier pe cealaltă parte a roții posterioare. La final, strângeți al doilea buton.
  7. Asigurați-vă că butonul roșu este apăsat pe toate butoanele în poziție blocată.

### Ajustarea GO BIKE ELITE:

Reglați înălțimea șei astfel încât copilul să poată atinge cu ușurință solul cu tălpile complete ale picioarelor sale cu unghiul ușor înclinat al genunchilor. Ghidonul trebuie să fie la o înălțime care să permită menținerea orizontală a brațelor. Testați dacă copilului se simte confortabil în această poziție și verificați reglajele în mod regulat și întotdeauna nivelurile de inserție.

### Modalitate de utilizare:

Din momentul în care copilul dumneavoastră poate ridica de pe jos bicicleta GO BIKE ELITE, este capabil să o utilizeze. Deși ar trebui să oferiți instrucțiuni privind siguranța, nu este nevoie să oferiți instrucții detaliate asupra utilizării bicicletei GO BIKE ELITE; pur și simplu lăsați copilul să încerce și observați ceea ce face cu bicicleta. Copiii sunt maeștri în învățare și le întăriți această capacitate lăsându-i să încerce singuri. În mod normal, ei pot descoperi destul de rapid cum se deplasează și cum se direcționează dispozitivul. Aveți grijă ca copilul dumneavoastră să se așeze pe șa și nu pe cadrul bicicletei.

### Rularea:

Împingeți înainte pe teren cu piciorul stâng și drept în alternanță. Cu cât picioarele rulează mai ușor de la degetele de la picioare spre călcâie, cu atât mai ușor și mai repede copilul dumneavoastră va merge.

### Direcționarea:

Cel mai ușor mod de a direcționa bicicleta GO BIKE ELITE este să virați roata și să utilizați mișcări de înclinare care vă solicită mușchii centrali precum cei de pe spate, abdominali și mușchii fesieri. Imediat ce copilul înțelege acest detaliu important, va putea utiliza bicicleta fără probleme. Bicicleta GO BIKE ELITE dezvoltă simțul echilibrului, stimulează dezvoltarea fizică și mentală, întărește spatele și face mișcările copilului să fie mai sigure și mai stăpâne.

### Frânarea:

Bicicleta GO BIKE ELITE poate fi frânată cu picioarele. Copilul poate opri deplasarea oprindu-se din mers/alergat. Vă rugăm asigurați-vă că copilul se poate întotdeauna opri la viteza pe care o produce pe bicicleta GO BIKE ELITE. Copilul trebuie întotdeauna să poarte încălțăminte adecvată când utilizează bicicleta.

### Întreținere și securitate:

- Verificări de siguranță: verificați periodic bicicleta GO BIKE ELITE pentru a identifica orice element slăbit sau dizlocat — în special roțile, șaua și ghidonul.
- Curățarea periodică va ajuta la prelungirea duratei de viață a produsului. Ștergeți bicicleta GO BIKE ELITE cu o cârpă dacă s-a murdărit.
- Verificați periodic pentru depistarea abraziunilor și a dizlocărilor.
- Verificați periodic dacă piesele nu sunt rupte sau deteriorate, dacă se întâmplă acest lucru, nu mai utilizați acest produs.
- Verificările periodice pot preveni și ele un accident.

### Informații suplimentare

Pentru întrebări și nelămuriri vă rugăm să ne contactați la: [contact@globber.com](mailto:contact@globber.com)

### GARANȚIE

Producătorul garantează acest produs ca fiind lipsit de defecte de fabricație pentru perioada de 2 ani de la data cumpărării. Această garanție limitată nu acoperă uzura normală, anvelopele, tuburile, cablurile, sau orice deteriorare, defecțiune ori pierdere cauzată de asamblare necorespunzătoare, întreținere sau depozitare. Această garanție limitată va fi nulă în cazul în care produsul este vreadată

- utilizat într-un alt mod decât cele pentru recreere sau transport;
- modificat în orice fel; și/sau
- închiriată

Producătorul nu este răspunzător pentru pierderea accidentală sau de consecințele sau daune datorate în mod direct sau indirect, de utilizarea acestui produs.

Globber nu oferă o garanție extinsă. Dacă ați achiziționat o garanție extinsă, acesta trebuie să fie onorată de magazinul de la care a fost achiziționat.

Pentru înregistrările dumneavoastră, păstrați chitanța de cumpărare în original împreună cu acest manual și scrieți numele produsului mai jos.

### Piese de schimb

Pentru a comanda piese de schimb pentru acest produs, vă rugăm să vizitați site-ul nostru: [www.globber.com](http://www.globber.com)

**Őrizze meg az utasításokat, hogy később is elő tudja venni.**

#### NF-EN-71

Figyelmeztetés! A termék használata során mindig védőfelszerelést kell viselni, és a terméket nem szabad forgalomban használni.

A játék összeszerelése és használata előtt, kérjük, alaposan olvassa végig az utasításokat.

A termék kicsomagolása és ősz közben legyen óvatos.

A játék összeszerelését felelős felnőttnek kell végeznie.

Távolítson el minden alkatrészt, amely nem szükséges a játékhoz, mielőtt odaadná a gyermekének.

#### Általános használati utasítások

- Használat előtt ellenőrizze, hogy a játék megfelelően van-e összeszerelve. Mielőtt a gyermek használni kezdi a GO BIKE ELITE kerékpárt, ellenőrizze, hogy vannak-e potenciálisan veszélyes alkatrészek vagy feltételek.
- A GO BIKE ELITE használata közben a gyerekeket szemmel kell tartani. Különösen ügyelni kell arra, hogy megtanítsák a gyermekeknek a biztonságos kerékpározást.
- Ne használja autópályákon, utakon, forgalomban, kavicsos vagy dombos területen; sík felületen használja; a biztonságos területek közé tartoznak például a közterek, járdák, hátsó udvarok, parkok stb.
- Ne használja a játékot lépcsők, lejtők, vagy utak közelében, illetve nedves felületen.

- Ahogy a gyermek gyorsabbá és mozgékonyabbá válik a GO BIKE ELITE-val, egyre nő a veszélyek lehetősége. Otthon távolítsa el a túl alacsonyan lévő törékeny kereteket vagy tükröket, illetve az olyan tárgyakat, amelyek ütközés hatására leeshetnek. A asztal sarka is veszélyt jelenthet.
- Ne engedje, hogy egyszerre többen használják a GO BIKE ELITE kerékpárt.
- Ellenőrizze, hogy a gyermek megfelelő ruhát és cipőt visel-e a GO BIKE ELITE kerékpár használata közben.
- Győződjön meg arról, hogy a használó két kézzel fogja a kormányt a megfelelő irányíthatóság kedvéért.
- Ne hagyja, hogy a használó olyasmittel viseljen, ami akadályozza a hallását és látását, vagy ami befolyásolja a GO BIKE ELITE működését.
- A játékot felügyelet alatt szabad használni, mivel nagy ügyesség kell ahhoz, hogy megelőzze az esést vagy összeütöközést, amely a használó vagy harmadik személyek sérülését eredményezhetné.
- Mindig viseljen védőfelszerelést (sisakot, könyökvédőt, térdvédőt).

#### A termék összeszerelése (lásd 4-5. oldal)

A futóbicikli úgy van a dobozba csomagolva, hogy a kapcsok már rögzítve vannak a terméken, azaz először ki kell csavarnia a kapcsokat a nyeregcső felszereléséhez.

#### Összeszerelési útmutató:

1. A vázat úgy fogja meg, hogy az ív lefelé nézzen.
  2. Helyezze a kerékvillát a váz tengelyre.
  3. Illessze be a kormányrudat a villa tengelybe, és húzza felfelé a fogantyút, hogy biztosan rögzített legyen.
  4. Ennek illeszkednie kell az IIIIIIIII jelölés tetejéhez. A nyereg ilyenkor van a legmagasabban. Ellenőrizze, hogy a nyereg merőleges-e a kormányrúdra. Szorítsa meg a kapoccsal.
- \*Emlékeztető: A nyereg biztonságos rögzítéséhez húzza meg a kapcsot.
5. Fogja meg a kereket, és szerelje fel a futóbicikli hátuljára. Fogja meg a 2 hosszabb távtartót, s a hosszú csavart a gombbal és a plusz gombot a kerekek felszerelésének előkészítéséhez.
  6. Helyezze a hosszú csavart a lyukba. Majd helyezze az első távtartót a hosszú csavarra. Igazítsa be a kerekek belsejében lévő furatokat, hogy behelyezze a hosszú csavart a hátsó kerék csapágyába. Ezután tegye a második távtartót a hátsó kerék másik oldalára. Végül húzza meg a második gombot.
  7. Ügyeljen arra, hogy az összes gomb piros gombját zárt pozícióba nyomja.

**A GO BIKE ELITE beállítása:**

Úgy állítsa be a nyereg magasságát, hogy a gyermek a teljes talpával könnyen elérje a talajt, miközben a térde kissé be van hajlítva. A kormány olyan magasan legyen, hogy a karja körülbelül vízszintesen legyen. Ellenőrizze, hogy a gyermek jól érzi-e magát ebben a pozícióban, és rendszeresen ellenőrizze a beállításokat, és mindig vegye figyelembe a behelyezés szintjét.

**Használat:**

Amint a gyermek fel tudja venni a GO BIKE ELITE-t a földről, használni is tudja. A biztonságról ki kell ugyan oktatni, de nincs szükség részletes oktatásra a GO BIKE ELITE használatával kapcsolatban; egyszerűen hagyja, hogy a gyermek próbálkozzon, ön pedig figyelje, hogy mit csinál. A gyermekek a tanulás mesterei, és ön megerősíti ezt a képességet, ha hagyja őket kibontakozni. Normál esetben gyorsan rájönnek, hogyan kell mozgatni és kormányozni az eszközt. Figyeljen arra, hogy a gyermek a nyergen üljön, és ne a futóbicikli vázán.

**Használat:**

Felváltva bal és jobb lábbal told el magad a talajtól. Minél egyenletesebben lép a lábujjaktól a sarokig, annál könnyebben és gyorsabban halad a gyermek.

**Kormányzás:**

A GO BIKE ELITE kormányzásának legegyszerűbb módja, ha elfordítja a kereket, és közben kissé bedől, amely fejleszti a törzsizmokat, például a hát-, a has- és a farizmot. Amint a gyermeke ráérez erre a trükkre, képes lesz vele vagányan körözni. A GO BIKE ELITE edzi az egyensúlyérzékét, fejleszti fizikai és szellemi fejlődését, erősíti a hátat, a gyermek mozgása egyre biztosabbá és stabilabbá válik.

**Fékezés:**

A GO BIKE ELITE lábbal fékezhető. A gyermek leállíthatja a mozgást, ha nem gyalogol/fut tovább. Kérjük, ügyeljen arra, hogy a gyermek mindig meg tudjon állni annál a sebességnél, amelyet a GO BIKE ELITE-val elért. A gyermeknek mindig megfelelő cipőt kell viselnie használat közben.

**Karbantartás és biztonság:**

- Biztonsági ellenőrzések: rendszeresen ellenőrizze a GO BIKE ELITE-t, hogy nincsenek-e laza vagy elmozdult elemek – elsősorban a kereket, az ülést és a kormányt.
- A rendszeres tisztítás megnöveli a termék élettartamát. Törölje le a GO BIKE ELITE-t egy száraz ruhával, ha beszennyeződött.
- Rendszeresen ellenőrizze, hogy nincsenek-e kopások és szakadások.
- Rendszeresen ellenőrizze, hogy az alkatrészek nem törtek, vagy sérültek-e, ha ez történik, akkor hagyja abba a termék használatát.
- A rendszeres ellenőrzés a balesetet is megelőzheti.

**Kiegészítő információ**

Kérdések esetén kérjük, lépjen velünk kapcsolatba a következő e-mail címen: [contact@globber.com](mailto:contact@globber.com)

**GARANCIA**

A gyártó a vásárlástól számított 2 évig garantálja, hogy a termékben nincsenek gyártási sérülések. A korlátozott garancia nem vonatkozik a normál elhasználódásra, az abroncsokra, csövekre és kábelekre, vagy olyan sérülésekre, amelyek a nem megfelelő összeszerelésből, karbantartásból, tárolásból vagy használatból erednek. A korlátozott garancia érvényét veszíti, ha a terméket

- nem rendeltetésszerűen használják, pl. szórakozásra vagy szállításra
- bármilyen módon megváltoztatták; és/vagy
- kölcsön adták.

A gyártó nem felel a véletlenszerű vagy a termék közvetett vagy közvetlen használatából eredő sérülésekért.

A Globber nem ad meghosszabbított garanciát. Amennyiben meghosszabbított garanciát vásárolt, akkor azt abban az üzletben kell beváltani, amelyben a rollert vásárolta.

Őrizze meg az eredeti vásárlási nyugtát az útmutatóval együtt, és írja fel a lenti termék név.

**Pótalkatrészek**

A termékhez való pótalkatrészek rendeléséhez kérjük, látogasson el a weblapunkra: [www.globber.com](http://www.globber.com)

**Gelecekte başvurmak için talimatları saklayın.****NF-EN-71**

Uyarı! Bu ürünü kullanırken her zaman koruyucu ekipman giyilmeli ve bu ürün trafikte kullanılmamalıdır.

Lütfen montajdan ve oyuncağı kullanmadan önce talimatları dikkatlice okuyun.

Ürünü ambalajından çıkarırken ve monte ederken dikkatli olun.

Bu oyuncak sorumlu bir yetişkin tarafından monte edilmelidir.

Oyuncağı çocuğunuza vermeden önce oynamak için gerekli olmayan tüm parçaları çıkarın.

**Genel kullanım talimatları**

- Kullanımdan önce, oyuncağın uygun şekilde monte edilmiş olduğundan emin olun. Potansiyel olarak tehlikeli parçaların veya koşulların olup olmadığını belirlemek için çocuklar binmeden önce GO BIKE ELITE'ı kontrol edin.
- Çocuklar, bu GO BIKE ELITE bisikletine binerken bir yetişkin gözetiminde olmalıdır. Çocuklara güvenli sürüş konusunda bilgi vermek için özel dikkat gösterilmelidir.
- Otoyollarda, yollarda, trafikte ya da çakıllı veya engebeli alanlarda kullanmayın; düz yüzeyler üzerinde kullanın; güvenli sürüş alanlarına halka açık meydanlar, kaldırımlar, arka bahçeler, parklar gibi yerler örnek olarak verilebilir.
- Bu oyuncağı bir merdivenin yakınında, yokuşta, yolda veya ıslak bir yüzeyin üzerinde kullanmayın.

- Çocuk, GO BIKE ELITE üzerinde daha hızlı ve daha hareketli hale geldikçe tehlike potansiyeli de artar. Evde kullanırken, çok alçakta asılı olan ve kırılabilecek tüm çerçevelerin veya aynaların ve çarpma durumunda düşebilecek tüm eşyaların ortadan kaldırıldığından emin olun. Masa köşeleri de tehlikeli olabilir.
- GO BIKE ELITE'a bir seferde birden fazla kişinin binmesine izin vermeyin.
- GO BIKE ELITE'ı kullanırken çocuğun kıyafet ve uygun ayakkabı giydiğinden emin olun.
- Düzgün şekilde kontrol için hem sol hem de sağ elin gidonlarda olduğundan emin olun.
- Sürücünün işitme ve görüşüne engel olan veya GO BIKE ELITE'nun çalışmasını bozan herhangi bir şey giymesine izin vermeyin.
- Bu oyuncak, kullanıcının ve üçüncü şahısların yaralanmasına neden olabilecek düşme ve çarpışmaları önlemek beceri gerektirdiğinden dikkatli kullanılmalıdır.
- Daima güvenlik ekipmanı takın (kask, dirsek pedleri, dizlikler).

**Ürün montajı (bkz. sayfa 4-5)**

Denge bisikleti kutusunun içinde kısıkaçları ürüne sabitlenmiş halde gelir, yani sele borusunu takmak için önce kısıkaçı açmanız gerekecektir.

**Montaj talimatları:**

1. Çerçeveyi eğri kısmı aşağı bakacak şekilde alın.
  2. Tekerlek çatalını çerçevenin gövdesine yerleştirin.
  3. Gidon borusunu çatal gövdeye takın ve kilitletiğinden emin olmak için gidonu yukarı çekin.
  4. IIIIIIIII işaretinin üst kısmı ile hizalanmış olmalıdır. Burası, selenin en yüksek konumudur. Selenin gidona dik olduğundan emin olun. Kelepçe ile sıkın.
- \*Hatırlatma: Seleyi güvenli bir şekilde sabitlemek için kelepçeyi sıkıştırdığınızdan emin olun.
5. Denge bisikletinin arkasına takmak için tekerleği alın. Tekerlekleri montaja hazırlamak için 2 ara parçayı, topuzlu uzun vidayı ve ek topuzu alın.
  6. Uzun vidayı deliğe takın. Ardından ilk ara parçayı uzun vidanın üzerine yerleştirin. Uzun vidayı arka tekerleğin rulmanından geçirmek için tekerleklerin içindeki delikleri hizalayın. Daha sonra ikinci ara parçayı arka tekerleğin diğer tarafına ekleyin. Son olarak ikinci topuzu sıkın.
  7. Tüm topuzlardaki kırmızı düğmeyi kilitli konuma getirdiğinizden emin olun.

### GO BIKE ELITE'ı ayarlamak:

Sele yüksekliğini çocuğunuzun dizleri hafif açılı olacak şekilde ayaklarının tabanıyla yere kolayca dokunabileceği şekilde ayarlayın. Gidon, kolların kabaca yatay olarak tutulmasını sağlayan bir yükseklikte olmalıdır. Çocuğunuzun bu pozisyonda rahat olup olmadığını ve ayarlamaları düzenli olarak kontrol edin ve her zaman takma seviyelerine saygı gösterin.

### Nasıl sürülür:

Çocuğunuz GO BIKE ELITE'yu yerden kaldırabildiğinde bisikleti sürme yeteneğine sahiptir. Güvenlikle ilgili talimatları vermeniz gerekir ancak GO BIKE ELITE'nun nasıl sürüleceğine dair ayrıntılı eğitim vermenize gerek yoktur; sadece çocuğunuzun denemesine izin verebilir ve bisikletle ne yaptığını izleyebilirsiniz. Çocuklar öğrenme konusunda uzmandır ve onların kendilerini denemelerine izin vererek bu yeteneği güçlendirirsiniz. Genellikle bisikletin nasıl hareket ettirilebileceğini ve yönlendirilebileceğini oldukça hızlı bir şekilde öğrenirler. Sadece çocuğunuzun bisiklet kadrosuna değil koltuğa oturduğundan emin olun.

### Yuvarlama:

Alternatif olarak sol ve sağ ayak ile yerden ileri doğru itin. Ayakları ne kadar düzgün bir şekilde parmağın altına yuvarlanırsa çocuğunuz da o kadar kolay ve hızlı gidecektir.

### Yönlendirme:

GO BIKE ELITE'yu yönlendirmenin en kolay yolu tekerleği döndürmek ve sırt, karın ve kalça gibi merkez kasları çalıştırarak eğilme hareketlerini kullanmaktır. Çocuğunuz bu püf noktasını anlar anlamaz neşe içinde bisikleti sürebilecektir. GO BIKE ELITE denge duygusunu eğitir, fiziksel ve zihinsel gelişimi destekler, sırt bölgesini güçlendirir ve çocuğunuzun hareketlerini daha güvenli ve destekleyici hale getirir.

### Fren yapma:

GO BIKE ELITE ayaklarla frenlenebilir. Çocuk, yürümeyi/koşmayı durdurarak hareket etmeyi durdurabilir. Lütfen çocuğunuzun GO BIKE ELITE üzerinde yaptığı hızdan her zaman durabilmesine dikkat edin. Çocuk bisikleti sürerken her zaman uygun ayakkabılar giymelidir.

### Bakım ve güvenlik:

- Güvenlik kontrolleri: herhangi bir gevşek veya yerinden çıkmış parçanın (özellikle tekerlekler, sele ve gidon) olup olmadığını tespit etmek için GO BIKE ELITE'yu düzenli olarak kontrol edin.
- Periyodik temizlik, ürünün kullanım ömrünün uzamasına yardımcı olur. GO BIKE ELITE'yu kirliymişse kuru bir bezle silin.
- Herhangi bir aşınma ve kopma olup olmadığını düzenli olarak kontrol edin.
- Parçaların kırılmadığından veya hasar görmediğinden emin olmak için düzenli olarak kontrol edin, eğer bu olursa, bu ürünü kullanmayı bırakın.
- Düzenli kontroller kazaları da önleyebilir.

### Ek Bilgi

Soru ve bilgi talepleriniz için lütfen bizimle aşağıdaki adresten irtibat kurun: [contact@globber.com](mailto:contact@globber.com)

### GARANTİ

Üretici, bu ürünün satın alma tarihinden itibaren 2 yıllık bir süre için üretim hatası içermediğini garanti eder. Bu sınırlı garanti, normal aşınma ve yıpranmayı, lastikleri, boruları, kabloları ya da hatalı montaj, bakım veya depolamadan kaynaklı herhangi bir hasarı, arızayı veya zararı kapsamaz. Bu sınırlı garanti, aşağıdaki durumlarda geçersiz olur

- eğlence veya taşıma amaçlarından farklı bir şekilde kullanılırsa;
- herhangi bir şekilde modifiye edilirse; ve/veya

• kiralanırsa geçersiz olacaktır.

Üretici bu ürünün kullanımına doğrudan veya dolaylı olarak bağlı olan tesadüfi veya dolaylı kayıp ya da zararlardan sorumlu değildir. Globber uzatılmış garanti vermemektedir. Uzatılmış bir garanti satın aldıysanız bu durumda garantinin satın alındığı mağaza tarafından onaylanması gerekir.

Kayıtlarınız için orijinal satış belgenizi bu kılavuzla saklayın ve ürün adı aşağı yazın.

### Yedek parçalar

Bu ürün için yedek parça siparişi vermek için lütfen web sitemizi ziyaret edin: [www.globber.com](http://www.globber.com)

## Сохраните инструкции для использования в будущем.

### NF-EN-71

Предупреждение! При использовании данного изделия необходимо всегда надевать средства индивидуальной защиты, а также не использовать изделие в условиях дорожного движения.

Внимательно прочитайте инструкцию перед сборкой и использованием изделия.

Будьте осторожны при распаковке и сборке изделия.

Сборка игрушки должна выполняться ответственным взрослым человеком.

Прежде чем дать изделие ребенку, уберите все части, которые не нужны для игры.

### Общие инструкции по эксплуатации

- Перед использованием убедитесь, что игрушка собрана надлежащим образом. Прежде чем дать велосипед ребенку, убедитесь в отсутствии потенциально опасных деталей или условий использования.
- Во время катания на велосипеде GO BIKE ELITE ребенок должен находиться под присмотром взрослого. Особое внимание следует уделить обучению детей безопасной езде.
- Не используйте изделие на шоссе, дорогах общего пользования, гравийных или холмистых участках; используйте на ровных поверхностях. К примерам безопасных мест для катания относятся общественные площади, тротуары, задние дворы, парки и т. д.
- Не используйте эту игрушку возле лестниц, на склонах, на дороге или на мокрой поверхности.
- По мере того как ребенок становится быстрее и активнее при использовании GO BIKE ELITE, возрастает вероятность

опасности. В домашних условиях обязательно снимайте рамы и зеркала, которые подвешены слишком низко и могут сломаться, а также любые предметы, которые могут упасть в случае удара. Угол стола тоже может представлять опасность.

- Не позволяйте пользоваться велосипедом более чем одному ребенку одновременно.
- Убедитесь, что при использовании велосипеда ребенок носит соответствующую одежду и обувь.
- Следите за тем, чтобы ребенок держался за руль обеими руками.
- Не позволяйте ребенку носить что-либо, ограничивающее слух и зрение или ухудшающее функциональность изделия GO BIKE ELITE.
- Изделие следует использовать с осторожностью. Требуются определенные навыки, позволяющие избежать падения, столкновения и получения травм пользователем и третьими лицами.
- Необходимо всегда использовать средства индивидуальной защиты (шлем, налокотники и наколенники).

### борка продукта (см. стр. 4-5)

Велосипед-самокат поставляется с уже установленным зажимом. Чтобы вставить трубку сиденья, потребуются открыть зажим.

### Руководство по сборке:

1. Положите раму изгибом вниз.
  2. Вставьте вилку колеса в шток рамы.
  3. Вставьте вынос руля в шток вилки и потяните руль вверх, чтобы убедиться, что он зафиксирован.
  4. Он должен быть совмещен с верхней частью маркировки IIIIIIIIIIIIIIII. Это самый высокий уровень установки седла. Убедитесь, что седло перпендикулярно рулю. Затяните его с помощью зажима.
- \*Напоминание. Убедитесь, что зажим затянут для надежной фиксации седла.
5. Возьмите колесо, чтобы установить его на заднюю часть велосипеда-самоката. Возьмите 2 проставки, длинный винт с фиксатором и дополнительный фиксатор, чтобы подготовиться к установке колес.
  6. Вставьте длинный винт в отверстие. Затем установите первую проставку на длинный винт. Совместите отверстия внутри колес, чтобы вставить длинный винт в подшипник заднего колеса. Затем установите вторую распорку с другой стороны заднего колеса. Наконец, затяните второй фиксатор.
  7. Обязательно переведите красную кнопку на всех фиксаторах в положение блокировки.

## Регулировка велосипеда

Отрегулируйте высоту сиденья таким образом, чтобы ребенок мог легко полностью касаться земли подошвами со слегка согнутыми коленями. Руль должен находиться на такой высоте, которая позволяет держать руки горизонтально. Проверьте, чувствует ли ребенок себя комфортно в этом положении. Регулярно проверяйте настройки и всегда соблюдайте уровни вставки.

## Порядок использования

Как только ребенок сможет поднять GO BIKE ELITE с земли, он может кататься на нем. Ребенка необходимо проинструктировать о мерах безопасности, однако нет необходимости проводить подробное обучение катанию на GO BIKE ELITE. Просто дайте ребенку испытать велосипед-самокат и посмотрите, что он будет с ним делать. Дети легко учатся, и эта способность усиливается, когда ребенку позволяют попробовать собственные силы. Обычно они довольно быстро узнают, как можно перемещаться и управлять устройством. Убедитесь только, что ребенок сидит на седле, а не на раме велосипеда.

## Катание

Пусть ребенок попеременно отталкивается ногами от земли. Чем плавнее стопа перекачивается с носка на пятку, тем легче и быстрее будет перемещаться ребенок.

## Руление

Самый простой способ управления GO BIKE ELITE — это вращение руля и использование наклонных движений, задействующих основные мышцы на спине, животе и ягодицах. Как только ребенок освоит эти навыки, он сможет уверенно кататься на велосипеде. Велосипед GO BIKE ELITE тренирует чувство равновесия, стимулирует физическое и умственное развитие, укрепляет спину и делает движения ребенка все более ловкими и уверенными.

## Торможение

Для остановки велосипеда GO BIKE ELITE используются ноги. Чтобы остановить движение, ребенку достаточно прекратить ходьбу или бег. Следите за тем, чтобы ребенок всегда мог остановиться на той скорости, на которой он катается на GO BIKE ELITE. Во время катания ребенок должен всегда носить соответствующую обувь.

## Обслуживание и безопасность

- Проверка безопасности: периодически проверяйте изделие GO BIKE ELITE, чтобы вовремя обнаружить ослабленные или смещенные детали, особенно колеса, педали, сиденье и руль.
- Периодическая очистка поможет продлить срок службы изделия. Если изделие GO BIKE ELITE испачкалось, протрите его сухой тканью.
- Регулярно проверяйте изделие на наличие царапин и повреждений.
- Регулярно проверяйте детали на предмет поломок и повреждений. При их обнаружении прекратите использование изделия.
- Регулярная проверка также позволяет избежать несчастных случаев.

## Удополнительная информация

При возникновении вопросов, пожалуйста, свяжитесь с нами по адресу: [contact@globber.com](mailto:contact@globber.com)

## ГАРАНТИЯ

Производитель гарантирует для данного изделия отсутствие производственных дефектов в течение 2 лет с даты приобретения. Данная ограниченная гарантия не распространяется на случаи нормального износа, дефекты шин, трубок или кабелей и другие повреждения и неисправности, вызванные неправильной сборкой, обслуживанием или хранением. Данная ограниченная гарантия аннулируется в случаях, если изделие:

- использовалось в других целях, отличных от проведения досуга или перемещения;
- подвергалось каким-либо изменениям; и (или)

• сдавалось в аренду  
Производитель не несет ответственность за случайные или сопутствующие повреждения, возникшие напрямую или косвенно в результате эксплуатации данного изделия. Globber не предоставляет расширенную гарантию. Если вы приобрели расширенную гарантию, ее должен предоставить магазин, в котором она была приобретена.

Для отчетности храните оригинал чека, подтверждающего покупку, вместе с данным руководством, и запишите ниже наименование товара.

## Запасные части

Для заказа запасных частей для данного изделия, пожалуйста, посетите наш веб-сайт: [www.globber.com](http://www.globber.com)



**Vær forsiktig når du pakker ut og monterer produktet.**  
**NF-EN-71**

Advarsel! Verneutstyr bør alltid brukes mens du bruker dette produktet, og dette produktet bør ikke brukes i trafikken.

Vennligst les instruksjonene nøye før du monterer og bruker leken.

Ta vare på instruksjonene.

Dette leketøyet må settes sammen av en ansvarlig voksenperson.

Fjern alle delene som ikke er nødvendige for lek før du gir leken til barnet ditt.

**Generell brukerveiledning**

- Før bruk må du forsikre deg om at leketøyet er montert riktig. Kontroller GO BIKE ELITE før barnet begynner å bruke den, for å se om det er deler eller andre forhold ved sykkelen som kan skape farlige situasjoner.
- Barn bør være under oppsyn av en voksen mens de sykler på denne GO BIKE ELITE. Vær spesielt nøye med å instruere barna i hvordan de kan bruke sykkelen på en sikker måte.
- Ikke bruk på motorveier, veier, trafikk eller grus eller kuperte områder; bruk på flate overflater; eksempler på trygge kjøreområder inkluderer offentlige torg, fortau, bakgårder, parker osv.
- Leketøyet må ikke benyttes i nærheten av en trapp, i en skråning, på en bilvei eller på et vått underlag.
- Etter hvert som barnet blir raskere og mer mobilt på GO BIKE ELITE, øker potensialet for farer. Hjemme, sørg for å fjerne eventuelle knusebare rammer eller speil som er hengt for lavt, og alle gjenstander som kan falle ned ved støt. Bordhjørner kan også være en fare.
- La bare én bruker benytte GO BIKE ELITE om gangen.
- Forsikre deg om at barnet bruker passende klær og skotøy når det bruker GO BIKE ELITE.

- Pass på at syklisten har full kontroll med begge hendene på styret.
- Ikke la føreren ha på seg noe som hindrer hørsel og synlighet eller som svekker funksjonen til GO BIKE ELITE.
- Leketøyet bør brukes med forsiktighet siden dyktighet er nødvendig for å unngå fall og kollisjoner som forårsaker skade på brukeren eller tredjeparter.
- Bruk alltid sikkerhetsutstyr (hjelm, albuebeskyttere, knebeskyttere).

**Montere produktet (se side 4-5)**

Balansesykkelen er pakket med klemmen allerede festet på produktet direkte i boksen, noe som betyr at du først må åpne klemmen for å sette seterøret inn.

**Monteringsinstruksjoner:**

1. Få rammen med kurven vendt nedover.
  2. Sett hjulgaffelen inn i rammestammen.
  3. Sett styret inn i gaffelstammen, og trekk styret opp for å sikre at det er låst.
  4. Den skal være på linje med toppen av llllllllllll-merket. Dette er den høyeste høyden på salen. Pass på at salen er vinkelrett på styret. Stram til med klemmen.
- \*Påminnelse: Sørg for å stramme klemmen for å feste salen sikkert.
5. Ta hjulet for å installere dem på baksiden av balansesykkelen. Ta de 2 avstandsstykkene, den lange skruen med knotten og den ekstra knotten for å forberede monteringen av hjulene.
  6. Sett inn den lange skruen i hullet. Sett deretter inn det første avstandsstykket på den lange skruen. Rett inn hullene inne i hjulene for å sette inn den lange skruen i lageret til bakhjulet. Deretter legger du til det andre avstandsstykket på den andre siden av bakhjulet. Til slutt, stram den andre knotten.
  7. Sørg for å trykke den røde knappen på alle knotter til låst posisjon.

**Regulering av GO BIKE ELITE:**

Reguler høyden på setet så barnet ditt enkelt kan sette hele foten ned i bakken med knærne lett bøyd. Styret må være på en høyde som gjør at armen befinner seg i noenlunde vannrett stilling. Sjekk om barnet føler seg komfortabel i denne stillingen, kontroller høydereguleringen jevnlig og respekter denne.

**Slik sykler du:**

Så snart barnet ditt kan plukke opp GO BIKE ELITE fra bakken, er han eller hun i stand til å sykle på den. Selv om du bør instruere om sikkerhet, er det ikke nødvendig for deg å gi detaljert opplæring om hvordan du sykler på GO BIKE ELITE; du kan ganske enkelt la barnet prøve og se hva han eller hun gjør med det. Barn er mestere i læring, og du styrker denne evnen ved å la dem prøve selv. Normalt finner de ganske raskt ut hvordan enheten kan flyttes og styres. Bare sørg for at barnet ditt sitter på setet og ikke på sykkelrammen.

**Rulle:**

Spark fra med vekselvis venstre og høyre fot. Jo jevnere foten ruller fra tå til hæl, desto lettere og raskere vil barnet lære å bruke sykkelen.

**Styre:**

Den enkleste måten å styre GO BIKE ELITE på er å vri på hjulet og bruke skjeve bevegelser som engasjerer kjernemuskulaturen, som rygg, mage og setemuskler. Så snart barnet ditt har forstått denne evnen, vil han eller hun være i stand til å ri rundt. GO BIKE ELITE trener en følelse av balanse, stimulerer fysisk og mental utvikling, styrker ryggen og gjør barnets bevegelser sikrere og mer støttende.

**Bremse:**

GO BIKE ELITE kan bremses av føttene. Barnet kan slutte å bevege seg ved å slutte å gå/løpe. Pass på at barnet ditt alltid kan stoppe fra hastigheten han eller hun produserer på GO BIKE ELITE. Barnet skal alltid bruke passende sko når han sykler.

**Vedlikehold og sikkerhet:**

- Sikkerhetskontroller: sjekk GO BIKE ELITE med jevne mellomrom for å identifisere eventuelle løst eller forskjøvet element – spesielt hjulene, setet og styret.
- Periodisk rengjøring vil bidra til å forlenge levetiden til produktet. Tørk av GO BIKE ELITE med en tørr klut hvis den har blitt skitten.
- Sjekk regelmessig for eventuelle skrubbsår og avulsjoner.
- Kontroller med jevne mellomrom at deler ikke er brukket eller skadet. I så fall må produktet ikke brukes.
- Regelmessige kontroller kan også forhindre ulykker.

**Tilleggsopplysninger**

Ta gjerne kontakt med oss på: [contact@globber.com](mailto:contact@globber.com)

**GARANTI**

Produsenten garanterer at dette produktet er fritt for produksjonsfeil i en periode på 2 år fra kjøpsdatoen. Denne begrensede garantien dekker ikke normal slitasje, dekk, slanger, kabler eller skader, feil eller tap forårsaket av feil montering, vedlikehold eller lagring. Denne begrensede garantien vil være ugyldig hvis produktet noen gang er det

- brukes til et annet formål enn rekreasjon eller transport;
- modifisert på noen måte; og/eller
- leies ut

Produsenten er ikke ansvarlig for uforvarende tap, konsekvenstap eller skader som måtte oppstå som følge av direkte eller indirekte bruk av produktet.

Gobber tilbyr ingen forlengelse av garantien. Hvis du har kjøpt en utvidet garanti, må den overholdes av butikken der den ble kjøpt.

Ta vare på originalkvitteringen sammen med denne brukerveiledningen og skriv ned produktnavn nedenfor.

**Reservedeler**

Du kan bestille reservedeler for dette produktet ved å gå inn på vår hjemmeside [www.globber.com](http://www.globber.com)

## Navodila shranite za prihodnjo rabo.

NF-EN-71

Upozornenie! Počas pouzivanja tohto výrobku noste vždy ochranné prostriedky a tento výrobok sa nesmie pouzivať v cestnej premávke.

Pred zostavením a použitím hračky si pozorne prečítajte pokyny.

Pri razpakiranju in sestavljanju izdelka bodite previdni.

To igračo mora sestaviti odgovorna odrasla oseba.

Pred odovzdaním hračky dieťaťu odstráňte všetky časti, ktoré nie sú potrebné na hranie.

## Splošna navodila za uporabo

- Pred uporabo se prepričajte, da je igrača pravilno sestavljena. Igračo GO BIKE ELITE preglejte, preden jo otrok začne uporabljati, da ugotovíte, ali so na njej morebitni nevarni deli ali stanja.
- Deti majú byť pod dohľadom dospeléj osoby pri jazde na tomto GO BIKE ELITE. Otroke je treba posebej poučiti o varni vožnji.
- Nepoužívajte na diaľniciach, cestách, premávke, štrku alebo v kopcovitých oblastiach; použitie na rovných povrchoch; príklady bezpečných oblastí pre jazdu zahŕňajú verejné námestia, chodníky, dvory, parky atď.
- Te igrače ne uporabljajte v blížini stopnišča, na pobočju, na cesti ali na mokri površini.
- Keď sa dieťa na GO BIKE ELITE stáva rýchlejšie a mobilnejšie, zvyšuje sa aj možnosť nebezpečenstva. Doma nezabudnite odstrániť všetky rozbitné rámy alebo zrkadlá zavesené príliš nízko a akýkoľvek predmet, ktorý by mohol spadnúť v prípade nárazu. Nebezpečenstvo môžu predstavovať aj rohy stola.
- Ne dovolíte, da bi izdelek GO BIKE ELITE hkrati uporabljalo veľa otrok.

- Prepričajte se, da otrok med vožňo z izdelkom GO BIKE ELITE nosí ustrežnú oblačila in obutev.
- Zagotovíte, da ima otrok obe roki na ročajih zaradi ustrežného nadzoru.
- Nedovoľte, aby jazdec nosil čokoľvek, čo bráni v počúvaní a videní, alebo vec, ktorá narúša fungovanie GO BIKE ELITE.
- Hračka sa má používať opatrne, pretože je potrebná určitá zručnosť, aby sa zabránilo pádom a kolíziám spôsobujúcim zranenie používateľa alebo tretích strán.
- Vedno nosíte zaštitnú opremo (čelado, ščitníke za komolce, ščitníke za kolena).

## Montáž výrobku (pozri strana 4-5)

Bicykel je zabalený so svorkou už upevnenou na výrobku priamo v krabici, čo znamená, že musíte najprv otvoriť svorku, aby ste vložili sedlovú trubicu.

## Montážní návod:

1. Vezmite rám s oblúkom smerujúcim nadol.
  2. Vidlicu kolesa vložte do drieku rámu.
  3. Vložte predstavec riadidiel do predstavca vidlice a potiahnite riadidlá nahor, aby ste sa uistili, že sú zaistené.
  4. Mali by byť zarovnané s hornou časťou označenia IIIIIIIIIII. Toto je najvyššia výška sedla. Uistite sa, že sedlo je kolmé na riadidlá. Uťahnite svorkou.
- \* Pripomenka: Uistite sa, že ste utiahli svorku, aby sa sedlo bezpečne upevnilo.
5. Vezmite koleso a nainštalujte ho na zadnú časť odrážacieho bicykla. Vezmite 2 rozpery, dlhú skrutku s gombíkom a prídavný gombík na prípravu montáže kolies.
  6. Vložte dlhú skrutku do otvoru. Potom vložte prvú rozperu na dlhú skrutku. Zarovnajete otvory vo vnútri kolies a vložte dlhú skrutku do ložiska zadného kolesa. Potom pridajte druhú rozperu na druhú stranu zadného kolesa. Nakoniec dotiahnite druhý gombík.
  7. Uistite sa, že ste stlačili červené tlačidlo na všetkých gombíkoch do uzamknutej polohy.

**Prilaganje izdelka GO BIKE ELITE:**

Prilagodite višino sedla tako, da se vaš otrok lahko preprosto dotakne tal s celotnima podplatoma, pri čemer morajo biti kolena nekoliko pod kotom. Drog ročaja mora biti na višini, ki omogoča, da sta roki približno vodoravni. Preizkusite, ali se otrok počuti udobno v tem položaju, in redno preverjajte prilagoditve ter vedno upoštevajte ravni vstavljanja.

**Ako jazdit':**

Hned' ako vaše dieťa zdvihne GO BIKE ELITE zo zeme, je schopné na ňom jazdit'. Aj keď by ste mali dieťa poučiť o bezpečnosti, nie je potrebné, aby ste podrobne trénovali, ako jazdit' na GO BIKE ELITE; môžete jednoducho nechat' dieťa skúšať a sledovať, čo s tým robí. Deti sú majstrami v učení a vy môžete posilňovať túto schopnosť tým, že ich necháte robiť samostatné pokusy. Spravidla pomerne rýchlo zistia, ako je možné so zariadením pohybovať a riadiť ho. Len sa uistite, že vaše dieťa sedí na sedadle, nie na ráme bicykla.

**Kotaljenje:**

Potiskajte izmenično z levim in desnim stopalom naprej. Bolj ko se stopala premikajo nemoteno od prstov proti peti, tem hitreje in lažje se vaš otrok premika.

**Krmiljenje:**

Najjednoduchší spôsob, ako riadiť GO BIKE ELITE, je otáčať volantom a používať nakláňacie pohyby zapájajúce hlavné svaly, ako je chrbát, brucho a sedací sval. Akonáhle vaše dieťa pochopí túto zručnosť, bude môcť veselo jazdiť. GO BIKE ELITE trénuje zmysel pre rovnováhu, stimuluje fyzický a duševný vývoj, posilňuje chrbát a robí pohyby vášho dieťaťa bezpečnejšími a podpornejšími.

**Zaviranje:**

GO BIKE ELITE sa dá brzdiť nohami. Dieťa sa môže prestať pohybovať zastavením chôdze/behu. Dbajte na to, aby sa vaše dieťa mohlo vždy zastaviť z rýchlosti, ktorou sa pohybuje na GO BIKE ELITE. Dieťa musí mať pri jazde vždy vhodnú obuv.

**Vzdrževanje in varnost:**

- Bezpečnostné kontroly: pravidelne kontrolujte GO BIKE ELITE, aby ste identifikovali akýkoľvek uvoľnený alebo vyklbený prvok – najmä kolesá, sedadlo a riadidlá.
- Pravidelné čistenie pomôže predĺžiť životnosť výrobku. Ak je GO BIKE ELITE znečistený, utrite ho suchou handričkou.
- Pravidelne kontrolujte prípadné otery a opotrebovanie.
- Redno preverjajte, ali so deli zlomljeni ali poškodovani; če so, prenehajte uporabljati ta izdelek.
- Pravidelné kontroly môžu predchádzať aj nehodám.

**Ďalšie informácie**

V prípade otázok alebo pripomienok nás kontaktujte na adrese: [contact@globber.com](mailto:contact@globber.com)

**ZÁRUKA**

Výrobca zaručuje, že tento výrobok bude bez výrobných chýb po dobu 2 rokov od dátumu zakúpenia. Táto obmedzená záruka sa nevzťahuje na bežné opotrebovanie, pneumatiky, duše, káble ani na akékoľvek poškodenie, poruchu alebo stratu spôsobenú nesprávnou montážou, údržbou alebo skladovaním. Táto obmedzená záruka bude neplatná

- používal na iné ako rekreačné alebo prepravné účely;
- ak bude výrobok akýmkoľvek spôsobom upravený; a/alebo
- prenájal

Výrobca nenesie zodpovednosť za žiadne náhodné alebo následné straty alebo škody spôsobené priamo alebo nepriamo používaním tohto výrobku.

Spoločnosť Globber neponúka žiadnu rozšírenú záruku. Ak ste si zakúpili predĺženú záruku, potom ju musí rešpektovať obchod, v ktorom bola zakúpená.

Na účely vlastnej evidencie si odložte originálny doklad o kúpe spolu s týmto návodom a zapíšte si meno produktu nižšie.

**Náhradné diely**

Ak si chcete objednať náhradné diely pre tento výrobok, navštívte webovú stránku: [www.globber.com](http://www.globber.com)

### 请妥善保存本说明以备日后参考

#### NF-EN-71

警告! 使用本产品时请务必全程穿戴护具, 此外请勿将本产品用于车流中。

请先详读本说明书, 再组装与使用本玩具。

拆封与组装产品时请小心。

本玩具应由负责责任的成人组装。

将本玩具交给儿童之前, 请移除游玩中不需要的所有零件。

### 一般使用说明

- 使用前请先确认玩具组装正确。儿童骑乘前, 请先检查 GO BIKE ELITE, 判断有无潜在危险零件或状况。
- 儿童骑乘本 GO BIKE ELITE 期间, 应由成人监督。指导儿童安全骑乘事项时, 应格外谨慎。
- 请勿在公路、道路、车流, 或者石砾/斜坡区域使用; 请在平坦表面上使用; 安全骑乘区域的范例包括广场、人行道、后院、公园等。
- 请勿在楼梯附近、斜坡上或湿滑路面使用本玩具。
- 儿童骑乘 GO BIKE ELITE 的速度越快、行动越灵活, 发生危险的机率也会提高。在家中, 请务必移除挂太低的所有易碎架子或镜子, 以及遭受撞击可能会掉落的所有物品。桌角也会造成危险。
- 一次只能有一个人骑乘 GO BIKE ELITE。

- 确认儿童在使用 GO BIKE ELITE 时穿着衣服与正确鞋款。
- 确认骑乘者双手握住把手, 以正确操控。
- 勿让骑乘者穿戴会影响听力或视力的物品, 或会损及 GO BIKE ELITE 功能的物品。
- 本产品应谨慎使用, 需要技巧避免摔落或撞击, 而导致使用者或他人受伤。
- 一律穿戴护具 (安全帽、护肘、护膝)。

### 组装产品 (参见第4-5页)

平衡车包装时, 夹具已固定在箱中的产品上, 因此您必须先打开夹具才能插入座垫管。

### 组装说明:

1. 让车架的曲线面朝上。
2. 将轮叉插入车架管。
3. 将把手管插入叉管中, 然后将把手向上拉以确定锁定。
4. 把手应对齐 ||||| 标记的上缘。这是座垫最高的高度。请确认座垫与把手垂直。以夹具夹紧。  
\*提醒事项: 请务必夹紧夹具, 才能稳定固定座垫。
5. 将车轮安装在平衡车后部。取两个垫片、带旋钮的长螺丝, 和附加旋钮, 准备安装车轮。
6. 将长螺丝插入孔中。将第一个垫片放在长螺丝上。对准车轮内孔, 将长螺丝插入后轮的轴承内。然后把第二个垫片装到后轮另一侧。最后, 上紧第二颗旋钮。
7. 请务必压下所有旋钮上的红色按钮至锁定位置。

**调整 GO BIKE ELITE:**

调整座垫高度, 让您孩子在稍微屈膝的状况下, 整个脚掌可以轻松触地。把手的高度应可让手臂握住时略成水平。测试您的孩子对这样的高度是否感到舒适, 并定期检查与调整, 且一律留意上述插入点的位置。

**骑乘方式:**

只要您的孩子可从地上扶起 GO BIKE ELITE, 就表示有能力骑乘。虽然您应教导孩子安全的骑乘方式, 但孩子无需经过密集训练即可骑乘 GO BIKE ELITE; 您可以让孩子直接尝试, 并观察孩子的骑乘能力。儿童的学习能力很强, 放手让他们尝试可以强化这一点。一般而言, 他们很快就会发现如何移动或操控这部车。不过请注意您的孩子是否真的坐在座垫上, 而不是坐在车架上。

**前进:**

左右脚交替推离地面。脚趾到脚踵的下踩动作越流畅, 孩子会更轻松快速的学会上路。

**操纵:**

要让 GO BIKE ELITE 转向, 最简单的方式是转动轮子, 并运用背部、腹部和臀部的核心肌群做出倾斜动作。只要您的孩子学会转向方式, 就能尽情享受骑乘的乐趣。GO BIKE ELITE 能训练平衡感、促进身心发展、强化背部, 并让孩子的行动更稳健灵活。

**煞车:**

只要用脚就可以停下 GO BIKE ELITE。当儿童停止走动/跑动, 即可停止车辆移动。请留意您的孩子是否能在 GO BIKE ELITE 快速移动的过程中停止。儿童骑乘时必须全程穿着适当的鞋子。

**保养与安全:**

- 安全检查: 定期检查 GO BIKE ELITE, 找出有无松脱或错位的元件, 尤其是轮子、座椅和把手。
- 定期清洁能延长产品寿命。若有脏污, 请以乾布擦拭 GO BIKE ELITE。
- 请定期检查是否有磨损与破裂的状况。
- 定期检查零件是否破损或损坏, 若有此现象, 请停止使用本产品。
- 定期检查也可避免意外。

**附加资讯**

如需查询, 请透过contact@globber.com联络我们。

**保养**

製造商为本产品提供自购买日起为期 2 年的製造瑕疵保固。本有限保固不包含正常磨损和裂痕、轮胎、管子、缆线, 或者因组装、维护或储存不当所造成之任何损害、故障或损失。本有限保固在下列情况下将会失效:

- 用作非娱乐或交通用途;
- 以任何方式改造产品; 和/或
- 租借他人。

製造商将不负任何于使用时直接或间接导致之遗失或损坏。

Globber不提供延长保固服务。如果您购买了延长保固, 该保固必须由原购买商店提供。

请妥善保存产品发票及本说明书, 并在以下位置填上产品名称。

**其他零件**

如欲购买本产品的其他零件, 请浏览本公司网站:

www.globber.com

### 請妥善保存本說明以備日後參考

#### NF-EN-71

警告！使用本產品時請務必全程穿戴護具，此外請勿將本產品用於車流中。

請先詳讀本說明書，再組裝與使用本玩具。

拆封與組裝產品時請小心。

本玩具應由負責任的成人組裝。

將本玩具交給兒童之前，請移除遊玩中不需要的所有零件。

#### 一般使用說明

- 使用前請先確認玩具組裝正確。兒童騎乘前，請先檢查 GO BIKE ELITE，判斷有無潛在危險零件或狀況。
- 兒童騎乘本 GO BIKE ELITE 期間，應由成人監督。指導兒童安全騎乘事項時，應格外謹慎。
- 請勿在公路、道路、車流，或者石礫/斜坡區域使用；請在平坦表面上使用；安全騎乘區域的範例包括廣場、人行道、後院、公園等。
- 請勿在樓梯附近、斜坡上或濕滑路面使用本玩具。
- 兒童騎乘 GO BIKE ELITE 的速度越快、行動越靈活，發生危險的機率也會提高。在家中，請務必移除掛太低的所有易碎架子或鏡子，以及遭受撞擊可能會掉落的所有物品。桌角也會造成危險。
- 一次只能有一個人騎乘 GO BIKE ELITE。

- 確認兒童在使用 GO BIKE ELITE 時穿著衣服與正確鞋款。
- 確認騎乘者雙手握住把手，以正確操控。
- 勿讓騎乘者穿戴會影響聽力或視力的物品，或會損及 GO BIKE ELITE 功能的物品。
- 本產品應謹慎使用，需要技巧避免摔落或撞擊，而導致使用者或他人受傷。。
- 一律穿戴護具（安全帽、護肘、護膝）。

#### 組裝產品（參見第4-5頁）

平衡車包裝時，夾具已固定在箱中的產品上，因此您必須先打開夾具才能插入座墊管。

#### 組裝說明：

1. 讓車架的曲線面朝上。
2. 將輪叉插入車架管。
3. 將把手管插入叉管中，然後將把手向上拉以確定鎖定。
4. 把手應對齊 ||||| 標記的上緣。這是座墊最高的高度。請確認座墊與把手垂直。以夾具夾緊。  
\*提醒事項：請務必夾緊夾具，才能穩定固定座墊。
5. 取出輪子以安裝於平衡車後方。取出 2 個墊片、附旋鈕的長螺絲和另一個旋鈕，準備安裝輪子。
6. 將長螺絲插入孔洞中。接著將第一個墊片插到長螺絲上。將輪子內的孔洞對齊，以將長螺絲插入後輪的軸承。接著，將第二個墊片裝到後輪的另一側。最後鎖緊第二個旋鈕。
7. 請務必壓下所有旋鈕上的紅色按鈕至鎖定位置。

**調整 GO BIKE ELITE：**

調整座墊高度，讓您在稍微屈膝的狀況下，整個腳掌可以輕鬆觸地。把手的高度應可讓手臂握住時略成水平。測試您的孩子對這樣的高度是否感到舒適，並定期檢查與調整，且一律留意上述插入點的位置。

**騎乘方式：**

只要您的孩子可從地上扶起 GO BIKE ELITE，就表示有能力騎乘。雖然您應教導孩子安全的騎乘方式，但孩子無需經過密集訓練即可騎乘 GO BIKE ELITE；您可以讓孩子直接嘗試，並觀察孩子的騎乘能力。兒童的學習能力很強，放手讓他們嘗試可以強化這一點。一般而言，他們很快就會發現如何移動或操控這部車。不過請注意您的孩子是否真的坐在座墊上，而不是坐在車架上。

**前進：**

左右腳交替推離地面。腳趾到腳踵的下踩動作越流暢，孩子會更輕鬆快速的學會上路。

**操縱：**

要讓 GO BIKE ELITE 轉向，最簡單的方式是轉動輪子，並運用背部、腹部和臀部的核心肌群做出傾斜動作。只要您的孩子學會轉向方式，就能盡情享受騎乘的樂趣。GO BIKE ELITE 能訓練平衡感、促進身心發展、強化背部，並讓孩子的行動更穩健靈活。

**煞車：**

只要用腳就可以停下 GO BIKE ELITE。當兒童停止走動/跑動，即可停止車輛移動。請留意您的孩子是否能在 GO BIKE ELITE 快速移動的過程中停止。兒童騎乘時必須全程穿著適當的鞋子。

**保養與安全：**

- 安全檢查：定期檢查 GO BIKE ELITE，找出有無鬆脫或錯位的元件，尤其是輪子、座椅和把手。
- 定期清潔能延長產品壽命。若有髒污，請以乾布擦拭 GO BIKE ELITE。
- 請定期檢查是否有磨損與破裂的狀況。
- 定期檢查零件是否破損或損壞，若有此現象，請停止使用本產品。
- 定期檢查也可避免意外。

**附加資訊**

如需查詢，請透過[contact@globber.com](mailto:contact@globber.com)聯絡我們。

**保養**

製造商為本產品提供自購買日起為期 2 年的製造瑕疵保固。本有限保固不包含正常磨損和裂痕、輪胎、管子、纜線，或者因組裝、維護或儲存不當所造成之任何損害、故障或損失。本有限保固在下列情況下將會失效：

- 用作非娛樂或交通用途；
- 以任何方式改造產品；和/或
- 租借他人。

製造商將不負責任何於使用時直接或間接導致之遺失或損壞。

Globber 不提供延長保固服務。如果您購買了延長保固，該保固必須由原購買商店提供。

請妥善保存產品發票及本說明書，並在以下位置填上產品名稱。

.....

**其他零件**

如欲購買本產品的其他零件，請瀏覽本公司網站：[www.globber.com](http://www.globber.com)



必ず読んで後で参照できるよう、本取扱説明書を保管してください。

#### NF-EN-71

警告！本製品の使用中は常に保護具を着用し、本製品を人の出入りのある所で使用してはなりません。

説明書をよく読んでから、本玩具を組み立て、使用してください。

製品の開梱と組立には十分注意してください。

この玩具は責任ある大人が組み立てる必要があります。

遊びに必要な部品は全て取り外してから、本玩具をお子様と与えてください。

#### 一般的な使用方法

- 使用前に、この玩具が正しく組み立てられていることを確認してください。お子様が乗る前にGO BIKE ELITEをチェックして、潜在的に危険な部品や条件がないか判定します。
- お子様がこのGO BIKE ELITEに乗っている間、大人の方が見守ってあげてください。安全な乗車をお子様に指示するために特別な注意を払ってください。
- 高速道路、道路、往来、砂利のある場所、または丘陵地では使用せず、平らな面の上で使用してください。安全な乗り場所の例には公共広場、歩道、裏庭、公園などがあります。
- この玩具は、階段の近く、坂の上、道路の上、または濡れた面の上では使用しないでください。
- お子様がGO BIKE ELITEで走る速度が速くなり、移動範囲が広がるにつれ、危険の可能性も増します。ご家庭では、極端に低い所に掛かっている、壊れやすい額縁や鏡、衝突した場合に落下する可能性のある物があれば必ず取り外してください。テーブルの角も危険です。
- GO BIKE ELITEに一度に二人以上を乗せないでください。

- GO BIKE ELITEを使用するときは、お子様が服を着て、適切な靴を履くようにしてください。
- 適切に制御できるよう、乗る人がハンドルバーに両手をかけていることを確認してください。
- 聴覚や視覚の妨げになる物、またはGO BIKE ELITEの機能を損なう物は乗る人に着せないようにしてください。
- ユーザーまたは第三者の怪我につながる転倒や衝突を避けるにはスキルが必要であるため、本玩具は注意してご利用ください。
- 必ず保護具（ヘルメット、肘パッド、膝パッド）を着用してください。

#### 製品の分解（4-5ページを参照）

バランスバイクはクランプが製品に既に取り付けられた状態で箱内にそのまま梱包されているため、まずクランプを開き、サドルチューブを挿入しなければなりません。

#### 組立説明：

1. 曲線部分を下向きにしてフレームを持ちます。
2. ホイールフォークをフレームの柄に挿入します。
3. ハンドルバーのパイプをフォークのパイプに差し込み、ハンドルバーを引き上げ、ロックされているか確認します。
4. それは ||||| のマークの上部と合っているはずですが、これがサドルの最高の高さです。サドルがハンドルバーと直角に交わっていることを確認します。クランプで締めます。  
\*注意：サドルをしっかりと固定するため、クランプを締めてあるか確認してください。
5. 車輪を手を持ち、バランスバイクの後部に取り付けます。2つのスペーサー、ノブ付きの長ネジ、追加のノブを手に取り、車輪の取り付けを準備します。
6. 長ネジを穴に挿入します。その後、1つ目のスペーサーを長ネジに挿入します。車輪内の穴を合わせ、長ネジを後輪のベアリングに挿入します。次に、2つ目のスペーサーを後輪のもう一方の側に追加します。最後に、2つ目のノブを締めます。
7. すべてのノブの赤いボタンを押し、ロック済みの位置になっているか確認します。

## GO BIKE ELITEの調整:

お子様が膝を少し曲げただけで足の裏が地面に完全に触れるように、サドルの高さを調整してください。ハンドルバーは、アームがほぼ水平に保持できる高さにする必要があります。お子様がこのポジションで快適に感じているかどうか試し、定期的に調整をチェックし、常に挿入レベルを確認してください。

## 乗り方:

お子様が地面からGO BIKE ELITEを持ち上げられるようになれば、すぐに乗れるようになります。安全については指示を与える必要がありますが、GO BIKE ELITEの乗り方に関する詳細なトレーニングを行う必要はありません。お子様にはただ試させて、バイクをどう使うかを見守ってあげてください。子供は学習の天才であり、自主性に任せることによってこの能力が高まります。通常、子供は装置がどのように動き、操縦できるかをかなり速く理解します。お子様がフレームの上ではなく、確かにシートの上に座っているかだけを気にかけてください。

## ローリング:

左右の足で交互に地面を蹴り前に押します。足がつま先からかかとへとスムーズに動くほど、お子様はより簡単に速く進めます。

## ステアリング:

GO BIKE ELITEを操縦する最も簡単な方法は、車輪を回し、背筋や腹筋、臀筋などの体幹の筋肉を働かせる、傾ける動きを使用することです。お子様がこのコツを理解した途端に、軽快に乗り回せるようになります。GO BIKE ELITEはバランス感覚を養い、体や心の発達を刺激し、背筋を鍛え、お子様の動きをよりしっかりと、支えのあるものにします。

## ブレーキ:

GO BIKE ELITEは足でブレーキをかけられます。お子様が歩く/走るのを止めると、動きが止められます。常にお子様がGO BIKE ELITEで出すスピードを止められるか気にかけてあげてください。お子様は必ず適切な靴を履いて乗ってください。

## メンテナンスと安全確保:

- 安全チェック:GO BIKE ELITEのパーツに緩みや外れがないか、特に車輪、シートおよびハンドルバーを定期的にチェックしてください。
- 定期的にクリーニングすると、製品の寿命を伸ばすことにつながります。汚れたらGO BIKE ELITEを乾いた布で拭いてください。
- 摩耗や剥がれがないか定期的にチェックしてください。
- 部品が破損していないか定期的に点検してください。破損している場合は、本製品の使用を中止してください。
- 定期的にチェックすることでも、事故を防止できます。

## 補足情報

ご質問などは、下記にお問い合わせください。  
contact@globber.com

## 保証

メーカーはご購入日から2年間、本製品に製造上の欠陥が無いことを保証します。本限定保証は通常の摩耗や割れ、タイヤ、チューブ、ケーブル、または不正な組み立て、メンテナンス、保管によって発生する何らかの損傷、欠陥、損失は対象としません。この限定保証の有効性は、製品に何らかの  
・レクリエーションまたは移動以外の用途で使用された  
・改ざんが行われた場合に失効します。および/または  
・レンタルに供された  
本製品の使用により直接的または間接的に発生する、偶発的または結果的損害や損傷に対し、メーカーは責任を負いません。延長保証をご購入の場合は、お買い上げの店舗が履行するものとします。

記録のため、領収書の原本を本マニュアルと共に保管し、商品名を下記にメモしてください。

## スペア部品

本製品のスペア部品のご注文の際は、当社ウェブサイト  
www.globber.com にアクセスしてください。

나중에 참조할 수 있도록 설명서를 보관하세요.

### NF-EN-기

주의! 본 제품을 사용하는 동안 항상 보호 장비를 착용해야 하며, 혼잡한 교통도로에서 사용해서는 안 됩니다.

제품 조립과 사용 전에 사용설명서를 주의깊게 읽으십시오.

제품 포장을 제거하고 주의해서 조립해야 합니다.

장난감은 어른이 조립해야 합니다.

어린이에게 제품을 주기 전에 놀이에 필요하지 않은 부품은 모두 제거하십시오.

### 사용법

- 사용하기 전에 장난감이 제대로 조립되었는지 확인해야 합니다. 어린이가 타기 전에 GO BIKE ELITE를 점검하여 잠재적으로 위험한 부품이나 문제가 없는지 확인하십시오.
- 어린이가 이GO BIKE ELITE 제품을 타는 동안 성인이 감독해야 합니다. 안전하게 탈 수 있도록 특별히 주의를 기울여야 합니다.
- 고속도로, 도로, 교통도로, 자갈길 또는 구릉지에서는 사용하지 마십시오. 평지에서 사용하십시오. 공용 광장, 자전거도로, 뒷마당, 공원 등에서 안전하게 이용하십시오.
- 계단, 경사로, 도로, 물기 있는 바닥에서 사용하지 마십시오.
- 어린이가 GO BIKE ELITE로 더 빠르고 주행하고 이동성이 늘면 위험이 일어날 가능성이 높아집니다. 가정에서는, 너무 낮게 달려 깨질 수 있는 액자 또는 거울, 충격을 받았을 때 떨어질 수 있는 소품을 치워놓아야 합니다. 코너 테이블 역시 위험할 수 있습니다.
- 한 번에 한 사람만 GO BIKE ELITE에 사용해야 합니다.
- GO BIKE ELITE 사용 시 적절한 옷과 신발을 착용하고 있어야 합니다.

- 올바른 제어가 가능하도록 아이가 두 손으로 핸들을 잡고 있는지 확인하십시오.
- 청각이나 시야에 방해가 될 수 있는 것 또는 GO BIKE ELITE 제품 기능에 방해가 될 수 있는 것은 착용하지 않도록 합니다.
- 사용자나 타인에게 부상을 입힐 수 있는 낙상이나 충돌을 방지하려면 기술이 필요한 만큼 주의해서 제품을 사용해야 합니다.
- 항상 보호장비(헬멧, 팔꿈치보호대, 무릎보호대)를 착용하지 마십시오.

### 조립하기 (4-5페이지 참조)

밸런스 바이크는 조임쇠가 이미 제품에 고정된 채로 포장되어 출고됩니다. 안장 튜브를 삽입하려면 먼저 조임쇠를 풀어야 합니다.

### 조립 설명서:

1. 곡선부가 아래로 향하는 프레임을 사용합니다.
2. 프레임 스템에 휠 포크를 삽입합니다.
3. 핸들바 끝을 포크 끝에 삽입하고, 핸들바를 위로 당겨 잘 잠겼는지 확인합니다.
4. ||||| 표시 윗부분과 일직선이 되어야 합니다. 이것이 안장의 최대 높이입니다. 안장이 핸들바와 수직이 되도록 합니다. 짐쇠로 조입니다.  
\*주의: 안장을 단단히 고정되도록 짐쇠로 반드시 조여줘야 합니다.
5. 밸런스 바이크 뒤쪽에 설치할 수 있도록 바퀴를 꺼냅니다. 스페이서 2개와 긴 노브 나사, 추가 노브를 사용하여 바퀴를 끼웁니다.
6. 긴 나사를 구멍에 삽입합니다. 첫 번째 스페이서를 긴 나사에 삽입합니다. 바퀴 내부의 구멍을 나란히 맞추고 긴 나사를 뒷바퀴의 베어링에 삽입합니다. 그런 다음, 뒷바퀴의 다른 쪽에 두 번째 스페이서를 끼웁니다. 이제 두 번째 노브를 조입니다.
7. 모든 노브의 빨간색 버튼을 눌러 잠금 위치에 놓아야 합니다.

## GO BIKE ELITE 조절:

아이가 앉았을 때 무릎을 살짝 구부린 상태에서 발 전체가 바닥에 쉽게 닿을 수 있도록 시트의 높이를 조절하십시오. 핸들은 팔과 자연스럽게 수평이 되는 위치에 있어야 합니다. 아이가 편하게 느끼는지 자세를 테스트하시고 정기적으로 상태를 확인하고 조절하십시오. 항상 삽입 위치를 준수해야 합니다.

## 사용법:

아이가 평지에서 GO BIKE ELITE에 올라 바로 탈 수 있습니다. 안전 교육은 꼭 필요하지만, GO BIKE ELITE는 타는 방법을 자세히 가르쳐주지 않아도 아이가 잘 탈 수 있습니다. 스스로 시도해 보도록 하면서 아이가 어떻게 하는지 지켜보시기 바랍니다. 어린이는 학습 능력이 높습니다. 그리고 스스로 시도하면 이 학습 능력을 더욱 키울 수 있습니다. 일반적으로 어린이는 자전거를 어떻게 움직이고 조종하는지 금방 익힙니다. 어린이가 자전거 프레임이 아니라 시트에 앉게 해주십시오.

## 페달 밟기:

왼발과 오른발을 교대로 앞으로 밀어줍니다. 페달을 발의 발끝부터 뒤꿈치까지 부드럽게 밀며 밟아줘야 자전거가 앞으로 달려 나갑니다.

## 방향 조정:

GO BIKE ELITE를 타는 가장 쉬운 방법은 바퀴를 돌리는 것입니다. 몸을 앞으로 기울여 등, 아랫배, 엉덩이 같은 코어 근육을 사용해야 합니다. 타는 요령만 깨달으면 아이가 즐겁게 자전거를 타면서 돌아다닐 수 있습니다. GO BIKE ELITE는 균형 감각을 기르고, 신체 및 정신적 발달을 촉진하고, 등 근육을 강화하고, 아이가 더 안전하고 지지력 있게 움직일 수 있도록 도와줍니다.

## 멈추기:

GO BIKE ELITE는 발로 제동할 수 있습니다. 어린이가 발로 걷기/달리기를 멈추면 자전거가 섭니다. 어린이가 항상 GO BIKE ELITE를 멈출 수 있는 속도로 주행하도록 지도하십시오. 주행 시 적절한 신발을 항상 착용해야 합니다.

## 유지 관리와 안전:

- 안전 점검: 주기적으로 GO BIKE ELITE를 확인해서 느슨하거나 풀린 부분이 없는지 살핍니다. 특히 바퀴, 시트, 핸들바를 잘 점검합니다.
- 주기적으로 청소하면 제품 수명을 연장하는 데 도움이 됩니다. GO BIKE ELITE가 더러워졌으면 마른 천으로 닦아 주십시오.
- 마모되거나 벗겨진 곳이 없는지 정기적으로 점검합니다.
- 부서지거나 훼손된 부품이 없는지 정기적으로 확인하십시오. 부품에 문제가 발견되면, 제품 사용을 중지해야 합니다.
- 정기적 점검으로 사고를 예방할 수 있습니다.

## 추가 정보

질문사항에 대해 연락할 이메일: [contact@globber.com](mailto:contact@globber.com)

## 추가 정보

질문사항에 대해 연락할 이메일: [contact@globber.com](mailto:contact@globber.com)

## 보증

제조사는 구매일로부터 2년 동안 이 제품에 제조상의 결함이 없음을 보증합니다. 본 한정 보증은 정상적인 마모를 비롯해 타이어, 튜브, 케이블, 부적절한 조립이나 유지보수, 보관으로 인한 손상, 고장, 손실을 보상하지 않습니다. 본 한정 보증은 제품을

- 레크리에이션이나 이동 이외의 수단으로 사용함
- 어떤 식으로든 변형한 경우 무효화됩니다
- 타인에게 대여함

제조사는 본 제품의 사용으로 인해 직간접적으로 발생한 우연 또는 인과적 손실이나 손해에 대해 책임을 지지 않습니다. 제조사에는 보증을 연장하지 않습니다. 연장 보증으로 제품을 구매한 경우 판매처에서 해당 보증을 준수해야 합니다.

사용자 기록을 위해 본 사용설명서와 함께 판매 영수증 원본을 보관하고 상품명 아래에 기입하십시오.

## 예비 부품

본 제품에 대한 예비 부품을 주문하려면 당사 웹사이트([www.globber.com](http://www.globber.com))를 방문하십시오.

## احتفظ بالتعليمات كدليل مرجعي للرجوع إليها في المستقبل

NF-EN-71

تحذير! يجب ارتداء أدوات حماية شخصية في جميع الأوقات أثناء استخدام هذا المنتج، ولا يجب استخدام هذا المنتج في مناطق الازدحام المروري. يُرجى قراءة التعليمات بعناية قبل تجميع اللعبة واستخدامها.

كن حريصاً عند فك تغليف المنتج وتجميعه. يجب تجميع هذه اللعبة بواسطة شخص بالغ مسؤول.

أزل جميع الأجزاء غير اللازمة للعب قبل إعطاء اللعبة لطفلك.

## تعليمات الاستخدام العامة

• قبل الاستخدام، احرص على تجميع اللعبة كما

ينبغي. افحص الدراجة قبل ركوب الطفل لها لتحديد ما إذا هناك أي أجزاء أو حالات خطيرة محتملة

• ينبغي الإشراف على الأطفال بواسطة شخص بالغ أثناء ركوب دراجة GO BIKE ELITE. يجب توخي الحذر الشديد عند توجيه الأطفال نحو الركوب الآمن للدراجة.

• لا تستخدم المنتج على الطرق السريعة أو الطرق العادية أو مناطق الازدحام المروري أو مناطق الحصى أو التلال؛ بل يجب استخدامه على الأسطح المستوية، على سبيل المثال مناطق القيادة الآمنة، بما في ذلك الساحات العامة وممرات المشاة والفناء الخلفي والحدائق وما إلى ذلك.

• لا تستخدم هذه اللعبة بالقرب من درج السلم، أو على منحدر، أو على طريق سيارات، أو على سطح رطب.

• مع تمكن الطفل من القيادة بشكل أسرع وأكثر مهارة على دراجة GO BIKE ELITE، فإن احتمالية التعرض للمخاطر تزيد. احرص وأنت في المنزل على إزالة الأطر أو المرابا القابلة للانكسار المعلقة بالقرب من الأرض، وكذا أي شيء قد يسقط في حال الارتطام به. زوايا الطاولة قد تكون خطيرة أيضاً.

• لا ينبغي ركوب الدراجة بواسطة أكثر من شخص في المرة الواحدة.

• تأكد من ارتداء الطفل للملابس والحداء المناسب عند ركوب الدراجة.

• ينبغي على الراكب أن يمسك قضبان القيادة بكلتا يديه من أجل التحكم بشكل ملائم.

• لا تسمح للراكب أن يرتدي أي شيء يعيق قدرته على السمع والإبصار، أو الذي يؤثر بالسلب على استخدام دراجة GO BIKE ELITE.

• ينبغي استخدام اللعبة بحرص، حيث أن استخدامها يحتاج إلى مهارة لتجنب السقوط والتصادم الذي سيؤدي إلى إصابة المستخدم أو أي أشخاص آخرين..

• ارتد دائماً أدوات الحماية الشخصية (الخوذة، وسنادات الكوع، وسنادات الركبة).

## ركيب GO BIKE ELITE (انظر الصفحة 4-5)

يتم شحن دراجة التوازن بينما المشبك مثبت بالفعل في المنتج مباشرة وهو في الصندوق، وهذا يعني أنه يجب عليك أولاً فتح المشبك لإدخال أنبوب المقعد.

## تعليمات التجميع:

1. أدخل شوكة العجلة في جذع الهيكل. وبعد ذلك، ثبت الجوان البلاستيكي الأبيض والعاكس الأمامي على شوكة العجلة.
2. أدخل جذع المقود في جذع الشوكة.
3. يجب أن يتحاذى مع قمة علامة IIIIIIIIIII. هذا هو أعلى ارتفاع لحامل المقعد. تأكد من تعامد حامل المقعد مع المقود. اربط بإحكام باستخدام المشبك.\*تذكير: تأكد من ربط المشبك لتثبيت حامل المقعد بإحكام.
4. أمسك بالعجلتين لتركيبيهما في الجانب الخلفي لعجلة التوازن. أمسك بالعازلين القصيرين والمسمار الطويل مع البكرة، والبكرة التقليدية لتحضيرهم لتركييب العجلات.
5. أمسك بالعجلة لتركيبيها في الجانب الخلفي لدراجة

التوازن. أمسك بالعازلين والمسمار الطويل مع البكرة، والبكرة التقليدية لتحضيرهم لتركييب العجلات. 6. أدخل المسمار الطويل عبر الفتحة. وبعد ذلك، قم بتركيب العازل الأول على المسمار الطويل. قم بمحاذاة الفتحات داخل العجلات لإدخال المسمار الطويل في كرسي التحميل (البلية) الموجودة في العجلة الخلفية. وبعد ذلك، ضع العازل الثاني على الجانب الآخر للعجلة الخلفية. وفي النهاية، اربط البكرة الثانية. 7. تأكد من دفع الزر الأحمر الموجود في جميع البكرات إلى موضع القفل.

## ضبط الدراجة:

اضبط ارتفاع المقعد بحيث يمكن لطفلك ملامسة الأرض بسهولة بكامل نعل قدمه بينما ركبتاه منحنيتان قليلاً. ينبغي أن يكون قضيب القيادة على ارتفاع يسمح للذراعين أن يمسكاه بقوة في الوضع الأفقي. اختبر ما إذا كان طفلك يشعر بالارتياح في هذا الوضع مع فحص أوضاع الضبط بانتظام، وانتبه دائماً لمستويات الإدخال.

## كيفية الركوب:

بمجرد تمكن طفلك من التقاط دراجة GO BIKE ELITE من الأرض، يكون قادراً على ركوبها. بينما يجب عليك تعليمه إجراءات السلامة، فليست هناك حاجة لتقديم تدريب مفصل حول كيفية ركوب دراجة GO BIKE ELITE، يمكنك بكل بساطة ترك الطفل يحاول وشاهده وهو يقودها. الأطفال

بارعون في التعلم، وأنت تدعم هذه القدرة بالسماح لهم بتجربة كل شيء بأنفسهم. فهم في العادة يكتشفون بسرعة كيفية تحريك المنتج وتوجيهه. ما عليك سوى التأكد من جلوس طفلك على المقعد وليس على هيكل الدراجة.

## تحريك الدراجة:

أسهل طريقة لتوجيه دراجة GO BIKE ELITE هي تدوير العجلة واستخدام حركات الميل بالجسم التي تحفز على استخدام العضلات الأساسية، مثل الظهر والبطن والإلية. بمجرد فهم طفلك لهذه المهارات، سيكون قادراً على قيادة الدراجة برشاقة عالية. دراجة GO BIKE ELITE مخصصة لتدريب الراكب على التوازن، وتحفيز النمو الجسدي والعقلي، وتقوية الظهر، وجعل حركات طفلك أكثر أماناً واعتماداً على النفس.

## التوجيه:

ادفع للأمام عن الأرض بالقدم اليسرى واليمنى بالتناوب.

كلما زادت نعومة تدحرج القدمين من أصابع القدم إلى الكعب. الأسهل وأسرع سيذهب طفلك.

**الفرملة:** يمكن فرملة الدراجة بالأقدام. يمكن للطفل التوقف عن الحركة عن طريق التوقف عن المشي/ الركض. يُرجى مراعاة أن طفلك يمكنه دائماً خفض سرعته والتوقف عن الحركة عن طريق ارتداء الحذاء المناسب.

## الصيانة والأمان:

• فحوصات الأمان: افحص دراجة GO BIKE ELITE بانتظام للتعرف على أي عنصر مفكوك أو

ليس في موضعه - خاصة العجلات والمقعد ومقابض القيادة.

• سوف يساعد التنظيف المستمر على إطالة عمر المنتج. امسح دراجة GO BIKE ELITE بقطعة قماش جافة إذا اتسخت.

• افحص الدراجة بانتظام بحثاً عن أي علامات للتآكل أو التهاك.

• افحص المنتج بانتظام للتأكد من عدم انكسار أو تلف الأجزاء، وإذا حدث ذلك، توقف عن استخدام هذا المنتج.

• الفحص المنتظم يمنع أيضاً وقوع الحوادث.

## معلومات إضافية

للإسئلة والاستعلامات، برجاء التواصل معنا عبر:

contact@globber.com

الضمان

تضمن الشركة الصانعة خلو هذا المنتج من عيوب الصناعة خلال مدة أقصاها عامين من تاريخ الشراء. هذا الضمان المحدود لا يغطي التآكل الطبيعي للمنتج، ولا الإطارات أو الأنابيب أو الكابلات، أو أي تلف أو عطب أو خسائر ينتج عن التجميع أو الصيانة أو التخزين غير الملائمين. يصبح هذا الضمان المحدود لاغياً إذا تعرض المنتج في أي وقت من الأوقات لـ

• الاستخدام لغرض آخر غير الترفيه أو الانتقال من مكان لآخر؛

• التعديل عليه بأي شكلٍ من الأشكال؛ و/أو

• الإيجار للآخرين

الشركة الصانعة غير مسؤولة عن الأضرار أو التلفيات العارضة أو المترتبة على أسباب أخرى التي تنشأ عن الاستخدام المباشر أو غير المباشر لهذا المنتج.

لا تقدم شركة Globber أي ضمان مُمدد. إذا اشترت تمديدًا

للضمان، فإن المتجر الذي اشترته منه هو الملزم بتنفيذ البنود الواردة فيه.

كسجلات قد تحتاج إليها في المستقبل، احتفظ بفاتورة المبيعات الأصلية مع هذا الدليل ودون راسم المنتج أدناه.

.....

## قطع الغيار

لطلب قطع الغيار لهذا المنتج، برجاء زيارة موقعنا الإلكتروني

www.globber.com

## **Збережіть інструкції на майбутнє.**

### **NF-EN-71**

Увага! Під час використання цього виробу необхідно постійно носити захисне спорядження, і цей виріб не слід використовувати в дорожньому русі.

Уважно прочитайте інструкцію перед збиранням і використанням іграшки.

Будьте обережні, розпаковуючи та збираючи виріб.

Ця іграшка має бути зібрана відповідальною дорослою особою.

Видаліть елементи, які не потрібні для гри, перш ніж давати іграшку своїй дитині.

### **Загальні вказівки щодо використання**

- Перед використанням переконайтеся, що іграшку зібрано правильно. Перевірте GO BIKE ELITE перед тим, як дитина кататиметься на ньому, на наявність потенційно небезпечних деталей або умов.
- Діти повинні перебувати під наглядом дорослих під час їзди на цьому велосипеді GO BIKE ELITE. Особливу увагу слід приділяти навчанню дітей безпечній їзді.
- Не використовуйте на шосе, дорогах, у дорожньому русі, на гравійних чи горбистих ділянках; використовуйте лише на плоских поверхнях; приклади безпечних зон для катання включають громадські площі, тротуари, двори, парки тощо:
- Не використовуйте цю іграшку біля сходів, на схилі, на дорозі чи на мокрій поверхні.
- У міру того, як дитина рухається швидше та спритніше на GO BIKE ELITE, імовірність виникнення небезпеки зростає. Вдома обов'язково приберіть підвішені занадто низько рамки або дзеркала, які можуть розбитися, а також будь-які

предмети, що можуть упасти в разі удару. Кути стола також можуть становити небезпеку.

- Не дозволяйте кататися на GO BIKE ELITE більш ніж одній дитині одночасно.
- Переконайтеся, що дитина одягнена належним чином і носить підходяще взуття під час катання на GO BIKE ELITE.
- Дитина повинна триматись обома руками за кермо.
- Не дозволяйте користувачу носити будь-що, що перешкоджає слуху та видимості або погіршує роботу GO BIKE ELITE.
- Іграшку слід використовувати з обережністю, оскільки необхідні навички для запобігання падінням і зіткненням, які можуть завдати шкоди користувачеві або третім особам.
- Завжди носіть засоби індивідуального захисту (шолом, налокітники, наколінники).

### **Збирання виробу (Див. стор. 4-5)**

Біговий велосипед оснащений затискачем, який уже закріплено на виробі безпосередньо в коробці, а це означає, що спочатку вам доведеться відкрити затискач, щоб вставити сидельну трубку.

### **Інструкції зі складання:**

1. Поверніть раму кривою стороною вниз.
  2. Вставте вилку колеса в стрижень рами.
  3. Вставте шток керма в шток вилки і потягніть кермо вгору, щоб переконатися, що воно заблоковане.
  4. Воно має збігатися з верхньою частиною маркування ІІІІІІІІ. Це найвище положення сидла. Переконайтеся, що сидло перпендикулярне керму. Затягніть затискач.
- \*Нагадування: обов'язково затягніть затискач, щоб зафіксувати сидло.
5. Візьміть 1 колесо, щоб встановити ззаду на біговий велосипед. Візьміть 2 проставки, довгий гвинт із коміром та додатковий комір, щоб підготувати установку коліс.
  6. Вставте довгий гвинт в отвір. Потім вставте першу прокладку на довгий гвинт. Вирівняйте отвори всередині коліс, щоб вставити довгий гвинт у підшипник заднього колеса. Потім додайте другу проставку з іншого боку заднього колеса. Нарешті затягніть другу ручку.
  7. Переконайтеся, що червона кнопка на всіх ручках переведена в заблоковане положення.



## Регулювання GO BIKE ELITE:

Відрегулюйте висоту сідла так, щоб дитина могла легко торкатися землі всією підошвою зі злегка зігнутими колінами. Кермо має бути на висоті, яка дає змогу тримати руки приблизно горизонтально. Перевірте, чи дитина відчуває комфорт в цьому положенні, і часто перевіряйте регулювання, завжди дотримуйтеся вказівок щодо глибини вставлення.

## Як кататися:

Щойно ваша дитина зможе підняти GO BIKE ELITE із землі, вона зможе на ньому кататися. Хоча ви повинні провести інструктаж із безпеки, вам не потрібно детально навчати їзди на GO BIKE ELITE; ви можете просто дозволити дитині спробувати і подивитися, що вона з ним робитиме. Немає необхідності довго щось пояснювати, просто дайте дитині спробувати і погляньте, що вона робитиме. Зазвичай вони досить швидко дізнаються, як можна їхати на виробі та керувати ним. Просто перевірте, чи ваша дитина сидить на сидінні, а не на рамі.

## Катання:

Відштовхуйтеся вперед від землі лівою та правою ногою поперемінно. Що плавніше ноги відштовхуються від носків до п'ят, то легше і швидше дитина їхатиме.

## Кермування:

Найпростіший спосіб керувати GO BIKE ELITE – це повертати кермо та виконувати рухи нахили, задіявши основні м'язи, зокрема спину, черевний прес і сідничні м'язи. Щойно ваша дитина зрозуміє цю навичку, вона зможе весело кататися. GO BIKE ELITE розвиває почуття рівноваги, стимулює фізичний та розумовий розвиток, зміцнює спину та робить рухи вашої дитини більш безпечними та підтримуючими.

## Гальмування: GO BIKE ELITE можна загальмувати ногами.

Дитина може припинити рух, переставши ходити/бігати. Подбайте про те, щоб ваша дитина завжди могла зупинитися на швидкості, яку вона розвиває на GO BIKE ELITE. Під час катання дитина завжди повинна носити відповідне взуття.

## Догляд і безпека:

- Перевірка безпеки: періодично перевіряйте GO BIKE ELITE на наявність незакріплених або зміщених елементів, особливо коліс, сидіння та керма.
- Періодичне чищення допоможе продовжити термін служби виробу. Протріть GO BIKE ELITE сухою тканиною, якщо він забруднений.
- Регулярно перевіряйте наявність потертостей і поломок.
- Регулярно перевіряйте виріб на наявність зламаних або пошкоджених деталей. У разі виявлення припиніть використання цього виробу.
- Регулярні перевірки також можуть запобігти нещасним випадкам.

## Додаткова інформація

Із запитаннями та запитом просимо звертатися до нас за адресою: [contact@globber.com](mailto:contact@globber.com)

## ГАРАНТІЯ

Виробник гарантує відсутність у цьому виробі виробничих дефектів протягом 2 років із моменту покупки. Ця обмежена гарантія не поширюється на нормальний знос, шини, трубки або троси, а також на будь-які пошкодження, несправності або втрати, спричинені неправильним збиранням, технічним обслуговуванням або зберіганням. Ця обмежена гарантія буде анульована, якщо виріб:

- використаний в інших цілях, а не для відпочинку або пересування;
- будь-яким чином змінено; та/або
- прокат

Виробник не несе відповідальності за випадкові чи непрямі втрати або пошкодження, спричинені прямо або побічно використанням цього виробу.

Globber не пропонує розширену гарантію. Якщо ви придбали розширену гарантію, вона забезпечується магазином, у якому виріб придбано.

Збережіть для себе чек із цією інструкцією та запишіть назва продукту нижче.

## Запасні частини

Щоб замовити запасні частини для цього виробу, відвідайте наш веб-сайт [www.globber.com](http://www.globber.com)

**Navodila shranite za prihodnjo rabo.****NF-EN-71**

Opozorilo! Med uporabo tega izdelka je treba vedno uporabljati zaščitno opremo. Tega izdelka ni dovoljeno uporabljati v prometu.

Preden sestavite igračo in jo začnete uporabljati, natančno preberite navodila.

Pri razpakiranju in sestavljanju izdelka bodite previdni.

To igračo mora sestaviti odgovorna odrasla oseba.

Preden igračo izročite otroku, odstranite vse dele, ki niso potrebni za igro.

**Splošna navodila za uporabo**

- Pred uporabo se prepričajte, da je igrača pravilno sestavljena. Igračo GO BIKE ELITE preglejte, preden jo otrok začne uporabljati, da ugotovite, ali so na njej morebitni nevarni deli ali stanja.
- Med uporabo tega poganjalčka GO BIKE ELITE mora otroka nadzorovati odrasla oseba. Otroke je treba posebej poučiti o varni vožnji.
- Ne uporabljajte ga na cestah, prometnih ali prodnatih ali gričastih območjih. Uporabljajte ga na ravnih površinah. Primeri varnih območij za vožnjo so javni trgi, pločniki, dvorišča, parki itd.
- Te igrače ne uporabljajte v bližini stopnišča, na pobočju, na cesti ali na mokri površini.
- Ko otrok na poganjalčku GO BIKE ELITE postane hitrejši in bolj mobilen, se možnost nesreč poveča. Doma se prepričajte, da ste odstranili vse okvirje ali ogledala, ki so nameščeni prenizko in bi se lahko razbili, prav tako odstranite predmete, ki bi lahko padli v primeru trka. Nevarni so lahko tudi vogali miz.
- Ne dovolite, da bi izdelek GO BIKE ELITE hkrati uporabljalo več otrok.

- Prepričajte se, da otrok med vožnjo z izdelkom GO BIKE ELITE nosi ustrezna oblačila in obutev.
- Zagotovite, da ima otrok obe roki na ročajih zaradi ustreznega nadzora.
- Uporabnik naj ne nosi ničesar, kar bi lahko oviralo sluh ali vidljivost oziroma bi vplivalo na delovanje poganjalčka GO BIKE ELITE.
- Igračo je treba uporabljati previdno, da ne pride do padcev ali trkov, ki bi lahko poškodovali uporabnika ali tretje osebe.
- Vedno nosite zaščitno opremo (čelado, ščitnike za komolce, ščitnike za kolena).

**Sestavljanje izdelka (glejte stran 4-5)**

Poganjalec je zapakiran skupaj z že nameščeno objemko, kar pomeni, da boste morali objemko najprej odpreti, šele nato boste lahko vstavili cev sedeža.

**Navodila za montažo:**

1. Ogrodje namestite tako, da je krivulja obrnjena navzdol.
  2. Vilice kolesa vstavite v nosilec ogrođja.
  3. levietojiet stūres kātu dakšas kātā un pavelciet stūri uz augšu, lai pārbaudītu, vai tā ir nofiksēta.
  4. Tai ir jāsalāgojas ar marķējuma llllllllll augšdaļu. Šis ir lielākais sēdekļa augstums. Nodrošiniet, lai sēdeklis atrastos perpendikulāri stūrei. Pievelciet ar skavu.
- \*Atgādinājums: Paņemiet 2 ritenus, ko uzstādīt līdzsvara velosipēda aizmugurē.
5. Vzemite kolo in ga namestite na zadnji del poganjalčka. Vzemite 2 distančnika, daljši vijak z gumbom in dodatni gumb, da se pripravite na namestitev koles.
  6. V odprtino vstavite daljši vijak. Nato na daljši vijak vstavite prvi distančnik. Poravnajte odprtine v kolesih, da boste lahko vstavili daljši vijak v ležaj zadnjega kolesa. Nato dodajte drugi distančnik na drugo stran zadnjega kolesa. Na koncu privijte drugi gumb.
  7. Piespiediet visu pogu sarkanos slēdžus blokētā pozīcijā.

**Prilaganje izdelka GO BIKE ELITE:**

Prilagodite višino sedla tako, da se vaš otrok lahko preprosto dotakne tal s celotnima podplatoma, pri čemer morajo biti kolena nekoliko pod kotom. Drog ročaja mora biti na višini, ki omogoča, da sta roki približno vodoravni. Preizkusite, ali se otrok počuti udobno v tem položaju, in redno preverjajte prilagoditve ter vedno upoštevajte ravni vstavljanja.

**Braukšana:**

Bērns spēj braukt ar GO BIKE ELITE, tiklīdz to var pacelt no zemes. Kaut arī bērns ir jāizglīto par drošību, bērnam nav nepieciešams sniegt detalizētu informāciju par to, kā braukt ar GO BIKE ELITE; vienkārši ļaujiet bērnam izmēģināt un vērojiet, ko bērns ar to dara. Bērni dažādu iemaņu apguvē ir īsti lietpratēji, un jūs tikai pastiprināsiet šo spēju, ļaujot viņiem izmēģināt pašiem. Parasti viņi diezgan ātri iemācās, kā velosipēdu pārvietot un vadīt. Tomēr jums ir jāuzrauga, lai bērns sēdētu uz sēdekļa, nevis uz rāmja.

**Kotaljenje:**

Potiskajte izmēnično z levim in desnim stopalom naprej. Bolj ko se stopala premikajo nemoteno od prstov proti peti, tem hitreje in lažje se vaš otrok premika.

**Krmiljenje:**

Vieglākais veids, kā vadīt GO BIKE ELITE, ir pagriezt stūri un pieliekties, tādējādi izmantojot galvenos muskuļus, piemēram, muguras, vēdera un gurnu muskuļus. Tiklīdz bērns to ir sapratis, viņš vai viņa varēs doties izpriecu braucienos. Velosipēds GO BIKE ELITE trenē līdzsvara sajūtu, stimulē fizisko un garīgo attīstību, stiprina muguru un padara bērna kustību drošāku un atbalstītāku.

**Zaviranje:**

Velosipēda GO BIKE ELITE kustību var pārtraukt, nobremzējot ar kājām. Bērns var pārtraukt velosipēda kustību, pārstājot skriet/iet. Lūdzu, sekojiet līdzi, vai jūsu bērns vienmēr spēj apstāties pie ātruma, ar kādu viņš vai viņa brauc ar GO BIKE ELITE. Bērnam braukšanas laikā vienmēr jāvalkā piemēroti apavi.

**Vzdrževanje in varnost:**

- Drošības pārbaudes: regulāri pārbaudiet GO BIKE ELITE, lai konstatētu, vai nav atskrūvējies vai novirzījies kāds elements, īpaši riteņi, sēdeklis un stūre.
- Regulāra izstrādājuma tīrīšana palīdzēs pagarināt tā kalpošanas laiku. Ja GO BIKE ELITE kļuvis netīrs, noslaukiet to ar sausu lupatiņu.
- Regulāri pārbaudiet, vai nav radušies skrāpējumi vai pārrāvumi.
- Redno preverjajte, ali so deli zlomljeni ali poškodovani; če so, prenehajte uporabljati ta izdelek.
- Arī regulāras pārbaudes var novērst negadījumu rašanos.

**Dodatne informacije**

Če imate kakršna koli vprašanja, nam pišite na: [contact@globber.com](mailto:contact@globber.com)

**JAMSTVO**

Ražotāja garantija, ka izstrādājums nesatur ražošanas defektus, ir spēkā 2 gadus kopš iegādes datuma. Šī ierobežotā garantija nesedz parastu nodilumu, riepas, caurules vai troses, vai jebkādu bojājumu, kļūmes vai zaudējumus, kas radušies nepareizas salikšanas, apkopes vai uzglabāšanas dēļ. Šī ierobežotā garantija tiek anulēta, ja izstrādājums

- uporablja na drugačēn naēin, kot za rekreacijo ali prevoz;
- tiek jebkādā veidā modificēts; un/vai
- izposoja.

Proizvajalec ne prevzema odgovornosti za nakljuēno ali posledično izgubo ali škodo, ki neposredno ali posredno izhaja iz uporabe tega izdelka.

Globber ne nudi nobenega podaljšānēga jamstva. Ja iegādājaties pagarināto garantiju, tā jāciēna veikalā, kurā tā tika iegādāta.

Za svojo referencu shranite originalno potrdilo o nakupu skupaj s temi navodili za uporabo in spodaj zabeležite ime izdelka.

**Rezervni deli**

Za naroēilo rezervnih delov za ta izdelek obiēēite stran [www.globber.com](http://www.globber.com)

## Saglabājiet instrukciju turpmākai lietošanai.

### NF-EN-71

Brīdinājums! Izmantojot šo izstrādājumu, vienmēr jābūt uzvilktam aizsargapriekojumam, un šo izstrādājumu nedrīkst izmantot satiksmē.

Pirms rotaļlietas salikšanas un lietošanas lūdzam rūpīgi izlasīt instrukciju.

Rīkojieties piesardzīgi, izpakojot un samontējot izstrādājumu.

Šo rotaļlietu samontē par bērnu atbildīgais pieaugušais.

Pirms dodāt rotaļlietu bērnam, nolieciet malā visas detaļas, kas nav nepieciešamas bērna rotaļām.

### Vispārīgie lietošanas norādījumi

- Pirms lietošanas pārliedzinieties, vai rotaļlieta ir pareizi samontēta. Pārbaudiet GO BIKE ELITE pirms bērna sāk ar to braukt, lai konstatētu, vai velosipēdam nav kādas potenciāli bīstamas daļas un vai tas nevar izraisīt bīstamības apstākļus.
- Bērns, kurš braukā ar velosipēdu GO BIKE ELITE, ir jāuzrauga pieaugušajiem. Īpaša uzmanība ir jāveltī tam, lai bērns iemācītos droši braukt ar velosipēdu.
- Neizmantojiet to uz lielceļiem, ceļiem, satiksmē, uz grants ceļiem vai paugurainā vietā; izmantojiet uz līdzenas virsmas; drošas braukšanas vietas piemēri ietver skvērus, ietves, pagalmus, parkus u. c.
- Neizmantojiet rotaļlietu kāpņu tuvumā, nebraukāt slīpumā, uz ceļa vai pa mitru zemes virsmu.
- Bērnam ar GO BIKE ELITE kļūstot ātrākam un mobilākam, palielinās apdraudējuma iespējamība. Braucot ar riteni mājās, noteikti aizvēciet rāmjus vai spoguļus, kuri atrodas pārāk zemu un kuri trieciena ietekmē var apgāzties. Arī galdu stūri var radīt briesmas.

- Neļaujiet ar velosipēdu vienlaikus braukt vairāk nekā vienam bērnam.
- Braucot ar GO BIKE ELITE, bērnam ir jābūt apģērbtam un kājās jābūt uzvilktiem atbilstošiem apaviem.
- Lai bērns pareizi stūrētu, braukšanas laikā abām rokām ir jāatrodas uz stūres.
- Neļaujiet bērnam braukšanas laikā valkāt jebko, kas varētu traucēt dzirdei un redzamībai, vai arī GO BIKE ELITE darbībai.
- Rotaļlieta jālieto, ievērojot piesardzību; lai izvairītos no kritieniem vai sadursmēm, kas var radīt traumas lietotājam vai trešajām personām, ir nepieciešamas labas iemaņas.
- Vienmēr jāvalkā drošības aprīkojums (ķivere, ceļgalu un elkoņu aizsargi).

### Skrejriteņa salikšana (skatīt 4-5. lpp.)

Lepakojuma kārbā līdzsvara velosipēdam ir iepriekš piestiprināta skava, kas nozīmē, ka, lai ievietotu sēdekļa cauruli, vispirms ir jāatver skava.

### Montāžas instrukcijas:

1. Uzliek rāmi ar ieloka daļu vērstu uz leju.
  2. Ievieto riteņa dakšu rāmja stienī.
  3. Ievietojiet stūres kātu dakšas kātā un pavelciet stūri uz augšu, lai pārbaudītu, vai tā ir nofiksēta.
  4. Tai ir jāsalāgojas ar marķējuma llllllllllll augšdaļu. Šis ir lielākais sēdekļa augstums. Nodrošiniet, lai sēdeklis atrastos perpendikulāri stūrei. Pievelciet ar skavu.
- \*Atgādinājums: Paņemiet 2 riteņus, ko uzstādīt līdzsvara velosipēda aizmugurē.
5. Paņemiet riteni, kuru uzstādīt līdzsvara velosipēda aizmugurē. Lai sagatavotu riteņu uzstādīšanu, paņemiet 2 starplikas, garo skrūvi un papildu pogu.
  6. Ievietojiet garo skrūvi caurumā. Pēc tam garajai skrūvei uzlieciet starpliku. Lai ievietotu garo skrūvi pakalējā riteņa gultnī, salāgojiet riteņu caurumus. Pēc tam pakalējā riteņa otrā pusē uzlieciet otru starpliku. Noslēgumā, pievelciet otru pogu.
  7. Piespiediet visu pogu sarkanos slēdžus bloķētā pozīcijā.

### **Velosipēda GO BIKE ELITE noregulēšana:**

Noregulējiet sēdekļa augstumu tā, lai bērns viegli ar pēdām varētu pieskarties zemei, apavu zolei pilnībā atduroties pret virsmu, un lai ceļgali būtu nedaudz ieliekti. Rokturim jāatrodas tādā augstumā, kas ļauj rokas turēt gandrīz horizontāli. Pārbaudiet, vai jūsu bērnam šajā pozīcijā ir ērti, regulāri pārbaudiet, vai velosipēds nav jānoregulē un vienmēr ievērojiet ievietošanas dziļuma līmeni.

### **Braukšana:**

Bērns spēj braukt ar GO BIKE ELITE, tiklīdz to var pacelt no zemes. Kaut arī bērns ir jāizglīto par drošību, bērnam nav nepieciešams sniegt detalizētu informāciju par to, kā braukt ar GO BIKE ELITE; vienkārši ļaujiet bērnam izmēģināt un vērojiet, ko bērns ar to dara. Bērni dažādu iemaņu apguvē ir īsti lietpratēji, un jūs tikai pastiprināsiet šo spēju, ļaujot viņiem izmēģināt pašiem. Parasti viņi diezgan ātri iemācās, kā velosipēdu pārvietot un vadīt. Tomēr jums ir jāuzrauga, lai bērns sēdētu uz sēdekļa, nevis uz rāmja.

### **Uzsākšana:**

Spiest pedāļus no zemes virzienā uz priekšu pārmaiņus ar kreiso un labo kāju. Jo vienmērīgāk slīdēs pēda no pirkstu galiem uz papēdi, jo vieglāk un ātrāk spēs braukt jūsu bērns.

### **Stūrēšana:**

Vieglākais veids, kā vadīt GO BIKE ELITE, ir pagriezt stūri un pieliekties, tādējādi izmantojot galvenos muskuļus, piemēram, muguras, vēdera un gurnu muskuļus. Tiklīdz bērns to ir sapratis, viņš vai viņa varēs doties izpriecu braucienos. Velosipēds GO BIKE ELITE trenē līdzsvara sajūtu, stimulē fizisko un garīgo attīstību, stiprina muguru un padara bērna kustību drošāku un atbalstītāku.

### **Bremzēšana:**

Velosipēda GO BIKE ELITE kustību var pārtraukt, nobremzējot ar kājām. Bērns var pārtraukt velosipēda kustību, pārstājot skriet/iet. Lūdzu, sekojiet līdzi, vai jūsu bērns vienmēr spēj apstāties pie ātruma, ar kādu viņš vai viņa brauc ar GO BIKE ELITE. Bērnam braukšanas laikā vienmēr jāvalkā piemēroti apavi.

### **Apkope un drošība:**

- Drošības pārbaudes: regulāri pārbaudiet GO BIKE ELITE, lai konstatētu, vai nav atskrūvējies vai novirzījies kāds elements, īpaši riteņi, sēdeklis un stūre.
- Regulāra izstrādājuma tīrīšana palīdzēs pagarināt tā kalpošanas laiku. Ja GO BIKE ELITE kļuvis netīrs, noslaukiet to ar sausu lupatiņu.
- Regulāri pārbaudiet, vai nav radušies skrāpējumi vai pārrāvumi.
- Regulāri pārbaudiet, vai detaļas nav salauztas vai bojātas; salauztu vai bojātu detaļu gadījumā pārtrauciet lietot velosipēdu.
- Arī regulāras pārbaudes var novērst negadījumu rašanos.

### **Apildu informācija**

Ja vēlaties saņemt papildu informāciju, kā arī jautājumu gadījumā, lūdzu, sazinieties ar mums: [contact@globber.com](mailto:contact@globber.com)

### **GARANTIJA**

Ražotāja garantija, ka izstrādājums nesatur ražošanas defektus, ir spēkā 2 gadus kopš iegādes datuma. Šī ierobežotā garantija nesedz parastu nodilumu, riepas, caurules vai troses, vai jebkādu bojājumus, kļūmes vai zaudējumus, kas radušies nepareizas salikšanas, apkopes vai uzglabāšanas dēļ. Šī ierobežotā garantija tiek anulēta, ja izstrādājums

- tiek izmantots jebkādā citā veidā, kas nav atpūtas nolūks vai pārvietošanās;
- tiek jebkādā veidā modificēts; un/vai
- tiek izīrēts.

Ražotājs nav atbildīgs par nejausiem vai izrietošiem zaudējumiem vai bojājumiem, kas ir radušies šī produkta tiešas vai netiešas izmantošanas rezultātā.

Globber nepiedāvā paplašināto garantiju. Ja iegādājaties pagarināto garantiju, tā jāciena veikalā, kurā tā tika iegādāta.

Glabājiet oriģinālos pirkumu apliecinātos dokumentus kopā ar šo rokasgrāmatu un ierakstiet produkta nosaukums:

### **Rezerves daļas**

Lai pasūtītu rezerves daļas, lūdzu, apmeklējiet mūsu mājas lapu [www.globber.com](http://www.globber.com)

**Pasilikite šią instrukciją, nes jos gali prireikti ateityje.**

#### **NF-EN-71**

Įspėjimas! Naudojant šį gaminį visada reikia dėvėti apsaugines priemones; šio gaminio negalima naudoti vietose, kur vyksta eismas.

Prieš surinkdami ir naudodami žaislą, atidžiai perskaitykite instrukcijas.

Būkite atsargūs gaminio išpakavimo ir surinkimo metu.

Šį žaislą turi atsakingai surinkti suaugęs asmuo.

Prieš duodami šį žaislą savo vaikui, nuimkite visas nereikalingas dalis.

#### **Bendrosios naudojimo instrukcijos**

- Prieš naudodami patikrinkite, ar žaislas tinkamai surinktas. Prieš leisdami vaikui važiuoti, patikrinkite GO BIKE ELITE, ar nėra jokių galimai pavojų keliančių dalių arba sąlygų.
- Šiuo GO BIKE ELITE važiuojantys vaikai turėtų būti prižiūrimi suaugusiųjų. Ypatingas dėmesys turi būti skiriamas vaiko saugaus važiavimo instruktavimui.
- Nenaudokite greitkeluose, keliuose, vietose, kur vyksta eismas, žvyruotose ar kalvotose vietovėse; naudokite ant lygaus paviršiaus; saugių važinėjimo vietų pavyzdžiai – viešosios aikštės, šaligatviai, kiemai, parkai ir pan.
- Šiuo žaislu nesinaudokite šalia laiptinių, nevažiuokite šlaitu, keliu arba šlapiu paviršiumi.
- Kai vaikas su GO BIKE ELITE DU važiuoja greičiau ir judriau, didėja pavojaus tikimybė. Namuose būtinai nuimkite visus lūžtančius rėmus, per žemai pakabintus veidrodžius ir bet kokias dalis, kurios gali nukristi įvykus susidūrimui. Stalo kampai taip pat gali kelti pavojų.
- Vienu metu GO BIKE ELITE gali važiuoti tik vienas vaikas.

- Įsitinkite, kad važiuodamas GO BIKE ELITE vaikas dėvi tinkamus drabužius ir avalynę.
- Užtikrinkite, kad važiuojantis dviračiu vaikas abi rankas laiko ant vairo, taip užtikrindamas tinkamą valdymą.
- Vaikas neturi dėvėti nieko, kas ribotų jo klausą ar matomumą arba trukdytų naudotis GO BIKE ELITE.
- Žaislą reikia naudoti atsargiai, nes reikia įgūdžių, norint neparkristi ar neatsitrenkti ir nesusižaloti pačiam ar nesužaloti trečiųjų asmenų.
- Visada dėvėkite apsauginę įrangą (šalmą, alkūnių ir kelių apsaugas).

#### **Produkto surinkimas (žr. 4-5 puslapi)**

Balansinis dviratis komplektuojamas su apkaba, kuri jau pritvirtinta prie gaminio dėžutėje. Tai reiškia, kad pirmiausia turėsite atidaryti apkabą, kad įstatytumėte balnelio vamzdį.

#### **Surinkimo instrukcijos:**

1. Rėmo išlinkį nukreipkite į apačią.
2. Į rėmo vamzdį įstatykite rato šakę.
3. Įkiškite vairo kotą į šakės kotą ir patraukite vairą į viršų, kad įsitikintumėte, jog jis užfiksuotas.
4. Jis turėtų sutapti su IIIIIIIIIIIII ženklo viršumi. Tai yra aukščiausia balnelio padėtis. Įsitinkite, kad balnelis yra statmenas vairui. Priveržkite veržtuvu.  
\*Priminimas: Tvirtai priveržkite veržtuvą, kad balnelis tinkamai užsifikuotų.
5. Paimkite ratuką ir sumontuokite jį ant balansinio dviračio galinės dalies. Paimkite 2 skėtiklius, ilgą varžtą su rankenėle ir papildomą rankenėlę, kad pasiruoštumėte ratų montavimui.
6. Įkiškite ilgąjį varžtą į skylę. Ant ilgojo varžto uždėkite pirmąjį skėtiklį. Sulygiuokite skyles ratų viduje, kad ilgąjį varžtą galėtumėte įstatyti į galinio rato guolį. Uždėkite antrąjį skėtiklį ant kitos galinio rato pusės. Galiausiai priveržkite antrąją rankenėlę.
7. Paspauskite ant visų rankenėlių esantį raudoną mygtuką į užrakintą padėtį.

### GO BIKE ELITE reguliavimas:

Sėdynės aukštį pasirinkite tokį, kad vaikas šiek tiek sulenktais keliais lengvai galėtų pagrindą liesti padais arba pėda. Vairas turi būti tokiam aukštyje, kad rankos būtų laikomos horizontalioje padėtyje. Patikrinkite, ar vaikas jaučiasi patogiai šioje padėtyje ir reguliariai tikrinkite nustatymus, bei visada užtikrinkite tinkamą kotų įstatymo gylį.

### Kaip važiuoti

Kai tik vaikas gali pakelti GO BIKE ELITE nuo žemės, jis jau gali juo važiuoti. Nors jūs galėtumėte pamokyti vaiką, kaip saugiai važiuoti GO BIKE ELITE, nebūtina to daryti; galite tiesiog leisti vaikui pabandyti ir stebėti, kaip jam sekasi. Vaikai yra labai imlūs mokymuisi, todėl leisdami jiems mokytis patiems, jūs sustiprinsite šį gebėjimą. Paprastai jie gana greitai suvokia, kaip važiuoti ir vairuoti. Įsitinkite, kad vaikas tikrai sėdi ant sėdynės, o ne ant rėmo.

### Riedėjimas

Dviratis stumiamas į priekį pakaitomis atsispirdami nuo žemės kaire ir dešine kojomis. Kuo sklandžiau atsispirs pėda nuo kulno iki piršto, tuo lengviau ir greičiau vaikas važiuos.

### Vairavimas

Lengviausia vairuoti GO BIKE ELITE – tai sukti vairą ir atlikti pasilenkimo judesius, naudojant pagrindinius raumenis, pavyzdžiui, nugaros, pilvo ir sėdmenų. Kai tik jūsų vaikas tai perpras, jis galės drąsiai važinėti. GO BIKE ELITE lavina pusiausvyros pojūtį, skatina fizinį ir protinį vystymąsi, stiprina nugarą, o vaiko judesiai tampa saugesni ir tvirtesni.

### Stabdymas:

GO BIKE ELITE galima stabdyti kojomis. Vaikas gali sustoti nustodamas eiti arba bėgti. Užtikrinkite, kad vaikas visada galėtų sustoti išvystęs bet kokį greitį važiuodamas GO BIKE ELITE. Vaikas visada turi avėti tinkamus batus.

### Techninė priežiūra ir sauga:

- Saugos patikra: periodiškai tikrinkite GO BIKE ELITE, ar nėra jokių atsilaisvinusių ar persislinkusių elementų. Labai svarbu patikrinti ratus, pedalus, sėdynę ir vairo rankenas.
- Reguliarus valymas padės prailginti gaminio tarnavimo laiką. Jei GO BIKE ELITE purvinas, jį nuvalykite sausa šluoste.
- Reguliariai tikrinkite, ar nėra įbrėžimų ir nubrozdinimų.
- Reguliariai tikrinkite, ar dalys nėra sulūžusios arba sugadintos. Jeigu radote tokias dalis, nebenaudokite žaislo.
- Reguliarūs patikrinimai gali padėti išvengti nelaimingo atsitikimo.

### Papildoma informacija

Jei kyla klausimų ir reikia informacijos, susisiekite su mumis šiuo adresu: [contact@globber.com](mailto:contact@globber.com)

### GARANTIJA

Gamintojas garantuoja, kad šis gaminys neturės gamybos defektų 2 metus nuo įsigijimo datos. Ši ribota garantija netaikoma įprastam nusidėvimui, padangoms, vamzdeliams, kabeliams ar bet kokiems pažeidimams, gedimams ar nuostoliams, atsiradusiems dėl netinkamo surinkimo, priežiūros ar laikymo. Ši ribota garantija negalioja, jei gaminys kada nors

- naudojamas ne poilsio arba gabenimo tikslais;
- buvo kaip nors modifikuotas; ir (arba)
- nuomojamas

Gamintojas neatsako už atsitiktinius arba dėl specialių aplinkybių atsiradusius nuostolius arba žalą, tiesiogiai arba netiesiogiai nulemtą šio produkto naudojimo.

„Globber“ nesiūlo tęstinės garantijos. Jei įsigijote pratęstą garantiją, parduotuvė, kurioje ji buvo įsigyta, privalo jos laikytis.

Saugokite pirminį pardavimo kvitą su šiuo vadovu ir toliau užrašykite produkto pavadinimas.

### Atsarginės dalys

Jei norite užsisakyti šio produkto atsarginių dalių, apsilankykite mūsų svetainėje [www.globber.com](http://www.globber.com)

## Säilitage juhised edaspidiseks kasutamiseks.

### NF-EN-71

Hoiatus! Toote kasutamise ajal peab igal ajal kandma kaitsevarustust ja seda toodet ei tohi kasutada liikluses.

Enne mänguasja kokkupanekut ja kasutamist lugege hoolikalt läbi kõik juhised.

Olge toote lahtipakkimisel ja kokkupanekul tähelepanelik.

Mänguasja peab koostama vastutav täiskasvanu.

Enne mänguasja lapsele andmist eemaldage kõik osad, mis ei ole mängimiseks vajalikud.

## Üldised kasutusjuhised

- Enne kasutamist veenduge, et mänguasja on korrektselt kokku pandud. Enne kui laps GO BIKE ELITE sõitma läheb, kontrollige, et ratta küljes ei oleks ohtlikke osi ning ratas oleks sõidukorras.
- Lapsed võivad sõita GO BIKE ELITE rattaga ainult täiskasvanu järelevalve all. Erilist tähelepanu tuleb pöörata laste juhendamisele ohutu sõidu osas.
- Mitte kasutada maanteel, sõiduteel, liikluses ega kruusateel või mägistel aladel; kasutada tasasel pinnal; ohutuks sõiduks sobivad nt avalikud platsid, kõnniteed, hoodid, pargid jne:
- Mitte kasutada treppide läheduses, kallakul, maanteel või niiskel pinnal.
- Võimalikud ohud suurenevad, kui laps saab GO BIKE ELITE rattal kiiremaks ja liikuvamaks. Kodu eemaldage kindlasti kõik puruneda võivad raamid või peeglid, mis on riputatud liiga madalale, samuti kõik esemed, mis võivad kokkupõrke puhul kukkuda. Nurgalaudad võivad samuti ohtlikud olla.
- GO BIKE ELITE võib sõita ainult üks laps korraga.

- Kontrollige, et laps kannab GO BIKE ELITE sõites sobivaid riideid ja jalanõusid.
- Kontrollige, et sõitja hoiab mõlema käega juhtrauast, et tagada ratta korralik juhitavus.
- Ärge lubage sõitjal kanda midagi, mis takistab kuulmist ja nägemist või häirib GO BIKE ELITE rattafunktsioneerimist.
- Mänguasja kasutamisel tuleb rakendada ettevaatust, sest kasutajale või kolmandatele isikutele vigastusi tekitavate kukkumiste ja kokkupõrgete vältimiseks on vajalikud vastavad oskused.
- Alati tuleb kasutada kaitsevarustust (kiivrit, küünarnukikaitsmeid, põlvekaitsmeid).

## TÕUKERATTA KOOSTAMINE (vt. lk. 4-5)

Tasakaaluratas on pakitud tarnepakendisse nii, et klamber on tootele kinnitatud. See tähendab, et sadulatori paigaldamiseks tuleb klamber esmalt avada.

## Montaazijuhised:

1. Suunake raami kõver alla/üles.
  2. Paigaldage rattakahvel raami toru sisse.
  3. Paigaldage juhtraua vars kahvli varre sisse, ja tõmmake juhtrayda ülespoole, et kontrollida selle lukustust.
  4. See peaks joonduma IIIIIIIIIII markeeringu ülemise osaga. See on sadula kõige kõrgem seadistusvariant. Kontrollige, et sadul asetseb juhtrauaga risti. Pingutage see klambri abil.
- \*Meeldetuletus! Sadula kindlaks fikseerimiseks veenduge, et klamber on korralikult kinni keeratud.
5. Võtke ratas, et saaksite paigaldada selle tasakaaluratta tagaotsa. Ratta paigaldamiseks valmistumiseks võtke kaks vahepuksi, nupuga pikk kruvi ja lisanupp.
  6. Paigaldage pikk kruvi avasse. Seejärel paigaldage esimene vahepuks pikale kruvile. Joondage rataste sees olevad avad, et saaksite paigaldada pika kruvi tagumise rattalaagrisse. Seejärel paigaldage teine vahepuks teisele poole tagumist ratast. Lõpuks keerake teine nupp kinni.
  7. Kontrollige, et liigutasite kõikidel nuppudel punase nupu lukustatud asendisse.



**GO BIKE ELITE reguleerimine:**

Reguleerige sadula kõrgust nii, et teie laps saab jalatallad kergelt kõverdatud jalgadega lihtsalt maha panna. Juhtraud peaks olema sellisel kõrgusel, mis võimaldab hoida sellest kinni nii, et käed jäävad enamvähem horisontaali. Katsetage, kas teie laps tunneb ennast selles asendis mugavalt ja kontrollige kõrgusi regulaarselt, kuid järgige alati varte sisestamise kõrguse nõudeid.

**Kuidas sõita:**

Teie laps on valmis GO BIKE ELITE rattaga sõitma kohe, kui ta on võimeline seda maast üles tõstma. Soovitame anda nõuandeid ohutuse osas, kuid GO BIKE ELITE rattat kasutamist lapsele täpselt õpetama ei pea; laske lapsel lihtsalt proovida ja vaadake, mida ta sellega peale hakkab. Lapsed on meisterõppijad ja teie tugevdate nende võimekust, kui lasete neil asju ise katsetada. Tavaliselt saavad nad kähku aru, kuidas toodet liigutada ja juhtida saab. Lihtsalt jälgige, et laps istub sadulal, mitte raamil.

**Veeretamine:**

Ratast tuleb lükata edasi vasaku ja parema jalaga vaheldumisi. Mida sujuvamalt jalad varbalt kannale rulluvad, seda lihtsamalt ja kiiremini saab laps liikuda.

**Juhtimine:**

Kõige lihtsam GO BIKE ELITE rattat juhtimise viis on keerata ratast ja kallutada ennast, rakendades kerelihaseid (selg, kõht, tuhar). Kui laps saab nippidele pihta, saab ta rattaga lõbusasti ringi sõita. GO BIKE ELITE ratas treenib tasakaalutunnetust, stimuleerib füüsilist ja vaimset arengut, tugevdab seljalihaseid ja muudab teie lapse liikumise üleüldiselt kindlamaks ja sportlikumaks.

**Pidurdamine:**

GO BIKE ELITE ratast saab pidurdada jalgadega. Laps saab peatada liikumise, kui ta lõpetab kõndimise / jooksmise. Palun jälgige, et teie laps saab alati GO BIKE ELITE rattal saavutatud kiiruselt pidama. Laps peab alati kandma asjakohaseid jalanõusid.

**Hooldus ja ohutus:**

- Ohutuskontroll: kontrollige GO BIKE ELITE ratast regulaarselt, et tuvastada lahtised või paigast nihkunud elemendid; erilist tähelepanu pöörake ratastele, istmele ja juhtrauale.
- Regulaarne puhastamine aitab pikendada toote eluiga. GO BIKE ELITE rattat määrduksel pühkige see kuiva lapiga puhtaks.
- Kontrollige toodet regulaarselt hõõrdumiste ja kahjustuste suhtes.
- Kontrollige regulaarselt, et toote osad ei oleks katki või kahjustunud; kahjustuste esinemisel lõpetage toote kasutamine.
- Regulaarne kontroll aitab vältida õnnetusi.

**Täiendav info**

Küsimuste ja päringutega kontakteeruge palun aadressil: [contact@globber.com](mailto:contact@globber.com)

**GARANTII**

Tootja annab tootele tootmisdefektide suhtes garantii 2 aastaks alates ostukuupäevast. Selle piiratud garantiiga ei ole kaetud tavapärane kulumine, rehvid, sisekummid ega kaablid, samuti mistahes kahjustused, torked või kahjud, mille on põhjustanud ebakorrekne kokkupanek, hooldus või hoiustamine. Piiratud garantii muutub kehtetuks, kui toodet:

- kasutatakse muul eesmärgil kui vaba aja veetmine või transport;
- on mistahes viisil modifitseeritud; ja/või
- renditakse

Tootja ei vastuta juhusliku või tegevusest tuleneva hävimise või kahjustumise eest, mis on otseselt või kaudselt seotud toote kasutamisega. Globber ei paku pikendatud garantiid. Kui olete ostnud garantii pikenduse, siis teostab seda kauplus, kust toote ostsite.

Edasiseks kasutamiseks säilitage ostutšeki originaal ja see kasutusjuhend ning kirjutage oma toote tootenimi järgnevale reale.

**Varuosad**

Varuosade tellimiseks külastage palun meie veebisaiti aadressil [www.globber.com](http://www.globber.com)

**Sačuvajte upute za buduću uporabu.****NF-EN-71**

Upozorenje! Zaštitne oprema mora se nositi za cijelo vrijeme rada s ovim proizvodom i proizvod se ne smije upotrebljavati u prometu.

Pozorno pročitajte upute prije sastavljanja i uporabe igračke.

Budite pažljivi pri raspakiravanju i sastavljanju proizvoda.

Ovu igračku mora sastaviti odgovorna odrasla osoba.

Uklonite sve dijelove koji nisu potrebni za igru prije nego igračku date djetetu.

**Opće upute za uporabu**

- Prije uporabe uvjerite se da je igračka propisno sastavljena. Provjerite bicikl na guranje prije nego dijete počne s vožnjom kako biste utvrdili postoje li potencijalno opasni dijelovi ili opasna stanja.
- Kada djeca voze ovaj proizvod, treba ih nadzirati odrasla osoba GO BIKE ELITE. Djecu je potrebno uz posebnu pažnju uputiti u sigurnu vožnju.
- Nemojte upotrebljavati na autocestama, cestama u prometu ili na šljunčanim stazama ili na uzbrdicama; primjeri sigurnih površina za vožnju su javni trgovi, nogostupi, dvorišta, parkovi itd.
- Ovu igračku ne upotrebljavajte u blizini stubišta, na nagibu, cesti ili mokroj površini.
- Kada dijete počne voziti brža i više GO BIKE ELITE, moguće opasnosti se povećavaju. Kod kuće se pobrinite da uklonite previše nisko postavljene okvire ili zrcala koji se mogu slomiti i sve predmete koji mogu pasti u slučaju sudara. Uglovi stolova također mogu biti opasni.

- Nemojte dopustiti da bicikl na guranje istodobno vozi više od jednog djeteta.
- Uvjerite se da dijete nosi odgovarajuću odjeću i obuću kad upotrebljava bicikl na guranje.
- Uvjerite se da dijete obje ruke drži na upravljaču radi dobre kontrole.
- Nemojte dopustiti da dijete u vožnji nosi nešto što može ometati sluh i vidljivost ili što može negativno utjecati na funkciju GO BIKE ELITE.
- Igračku se treba oprezno upotrebljavati jer zahtijeva vještinu kako bi se izbjegli padovi ili sudari uz ozljede korisnika ili drugih osoba.
- Dijete uvijek treba nositi sigurnosnu opremu (kaciga, štitnici za laktove, štitnici za koljena).

**Sastavljanje proizvoda (pogledajte stranu 4-5)**

Bicikl za ravnotežu opremljen je stezačem već pričvršćenim na proizvodu izravno u kutiji, što znači da za umetanje cijevi sjedala prvo trebate otvoriti stezač.

**Upute za sastavljanje**

1. Namjestite okvir tako da krivina bude okrenuta prema dolje.
  2. Umetnite vilicu kotača u držalo okvira.
  3. Gurnite cijev upravljača u cijev vilice i povucite upravljač prema gore kako biste se uvjerali da je fiksiran.
  4. Treba se poravnati s gornjim dijelom oznake IIIIIIIIII. To je najviša visina sjedala. Pazite da sjedalo bude okomito u odnosu na upravljač. Zategnite stezačem.
- \*Podsjetnik: Pazite da pritegnete stezač kako biste dobro učvrstili sjedalo.
5. Uzmite kotač kako biste ga ugradili na stražnju stranu bicikla za ravnotežu. Uzmite 2 dulja odstoynika i dugački vijak s gumbom i dodatni gumb kako biste pripremili ugradnju kotača.
  6. Gurnite dugački vijak u rupu. Gurnite prvi odstoynik na dugački vijak. Poravnajte rupe u kotačima kako biste dugački vijak umetnuli u ležaj stražnjeg kotača. Zatim dodajte drugi odstoynik na drugu stranu stražnjeg kotača. Na kraju zategnite drugi gumb.
  7. Pazite da pritisnete crveni gumb na svim ručicama u položaj za fiksiranje.

**Podešavanje bicikla na guranje:**

Podesite visinu sjedala tako da dijete može jednostavno doticati tlo cijelim stopalima uz blago savijena koljena. Upravljač treba biti na visini koja omogućuje držanje ruku u približno vodoravnom položaju. Provjerite osjeća li se dijete ugodno u tom položaju, redovito provjeravajte podešenost i uvijek se pridržavajte razina umetanja.

**Način vožnje:**

Čim dijete bude moglo podignuti GO BIKE ELITE sa zemlje, bit će spremno za vožnju na njemu. Dok morate dati upute u vezi sigurnosti, nema potrebe za detaljnom obukom o načinu vožnje GO BIKE ELITE; jednostavno možete pustiti dijete da pokuša i pratiti što će ono učiniti s njim. Djeca lako uče i ako im dopustite da pokušaju sami, time ćete pridonijeti njihovoj sposobnosti. Djeca obično brzo otkriju kako se biciklom može kretati i upravljati. Pazite da dijete sjedi na sjedalu, a ne na okviru.

**Kotrljanje:**

Lijevim i desnim stopalom s tla dijete treba izmjenično gurati bicikl prema naprijed. Jednostavnije i brže kretanje postiže se glatkim kretanjem stopala od nožnih prstiju ka peti.

**Upravljanje:**

Najlakši način upravljanja s GO BIKE ELITE je okretanje kola učenje kretanja uz aktiviranje osnovnih mišića, poput leđnih, abdominalnih mišića i gluteusa. Čim dijete svlada tu vještinu, ono će biti u stanju veselo se voziti uokolo. GO BIKE ELITE razvija osjećaj za ravnotežu, potiče tjelesni i duševni razvoj, jača leđa i pokrete djeteta čini sigurnijima.

**Kočenje:**

GO BIKE ELITE se može zakočiti stopalima. Dijete može zaustaviti kretanje bicikla prekidom hodanja/trčanja. Pazite da dijete uvijek može zaustaviti bicikl pri brzini kojom se kreće na GO BIKE ELITE. Dijete za vrijeme vožnje mora nositi odgovarajuću obuću.

**Održavanje i sigurnost:**

- Sigurnosne provjere: povremeno provjerite GO BIKE ELITE kako biste pronašli otpušteni ili dislocirani element, a posebice pregledajte kotače, sjedalo i upravljač.
- Redovitim čišćenjem ćete produžiti životni vijek proizvoda. Ako je zaprljan, GO BIKE ELITE obrišite suhom krpom.
- Redovito provjeravajte da nema abrazije ili otrgnuća.
- Redovito provjeravajte jesu li dijelovi polomljeni ili oštećeni. U slučaju loma ili oštećenja prestanite upotrebljavati proizvod.
- Redovitim provjerama mogu se također spriječiti nezgode.

**Dodatne informacije**

Za sva pitanja i upite obratite nam se na: [contact@globber.com](mailto:contact@globber.com)

**JAMSTVO**

Jamstvo proizvođača ovog proizvoda jamči da proizvod neće imati grešaka uzrokovanih proizvodnjom tijekom razdoblja od 2 godine od dana kupnje. Ovo ograničeno jamstvo ne obuhvaća normalno trošenje i habanje, gume, cijevi, kabela ili bilo kakvo oštećenje, kvar ili zatajenje uzrokovano nepravilnim sastavljanjem, održavanjem ili pohranom. Ovo ograničeno jamstvo biti će poništeno ako se proizvod ikad

- koristiti u druge svrhe nego za rekreaciju i prijevoz;
- na bilo koji način preinači; i/ili
- iznajmljuje

Proizvođač ne odgovara za slučajne ili posljedične gubitke ili oštećenja uslijed izravne ili neizravne uporabe ovog proizvoda. Tvrtka Globber ne nudi proširenje jamstva. Ako ste kupili proširenje jamstva, tada ga treba ovjeriti u trgovini u kojoj ste ga kupili.

Spremite originalni račun s ovim uputama i zapišite serijski broj u nastavku za svoju evidenciju.

**Rezervni dijelovi**

Za naručivanje rezervnih dijelova za ovaj proizvod, molimo posjetite našu internetsku stranicu: [www.globber.com](http://www.globber.com)

www.globber.com

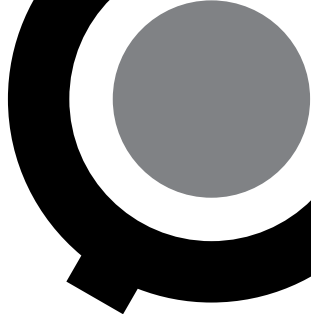

GLOBBER

**ID DEVELOPMENT LIMITED**  
Room 701, 7/F, Peninsula Centre,  
67 Mody Road, Tsimshatsui,  
Kowloon, Hong Kong

**GLOBBER FRANCE SAS**  
66 rue de l'industrie  
01120 Montluel - France

Ref.: 710

Made in China  
Fabriqué en Chine