

SIPITRI

Climbing triangle

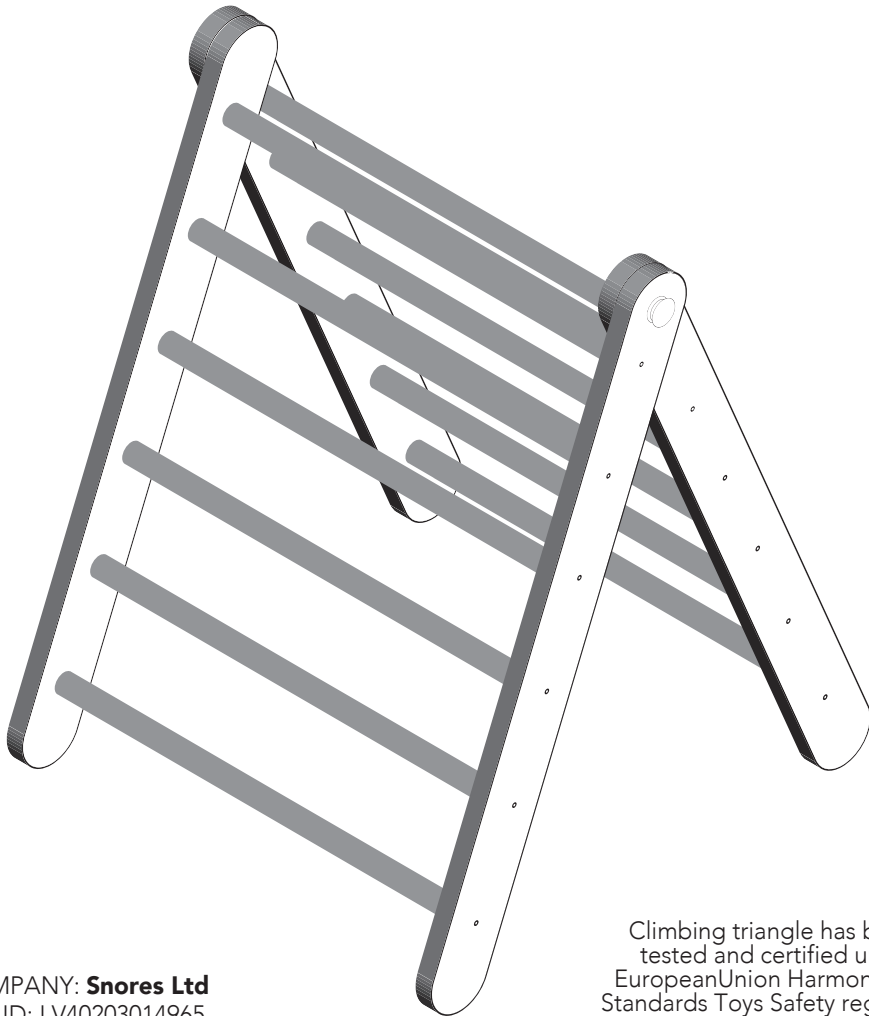
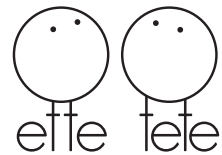

COMPANY: **Snores Ltd**
VAT ID: LV40203014965
Address: "Barži", Tinuzu reg.,
Ogre county, LV-5015, Latvia
Customer service:
+371 25704040 (8:00-17:00 CET)
support@ettetete.com
www.ettetete.com

Climbing triangle has been tested and certified under European Union Harmonised Standards Toys Safety regulations that are internationally accepted (directive 2009/48/EC)





Tools needed:

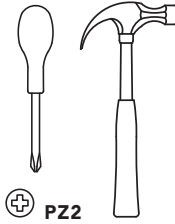

Recommended:

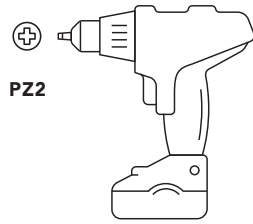

01.11.2022.

CONSTRUCTION BY ADULTS!

Lay everything out on flat surface:

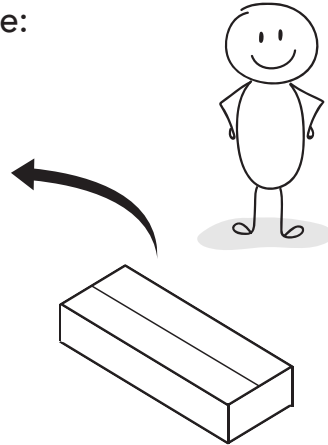
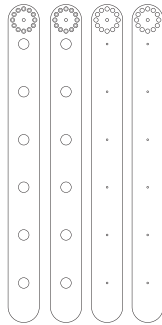
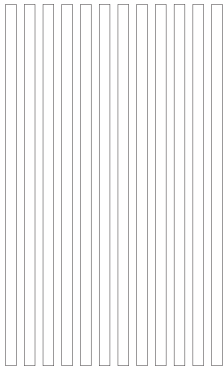

For video instructions look in Ette Tete Youtube account:

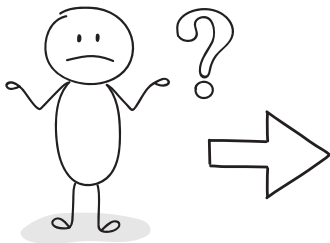

ettetete.com

support@ettetete.com

PART LIST

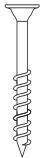
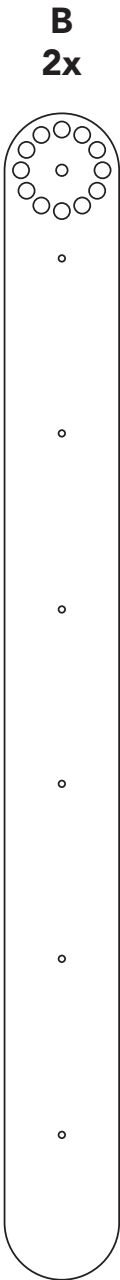
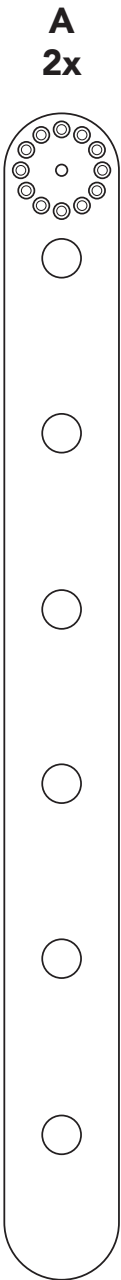

24x

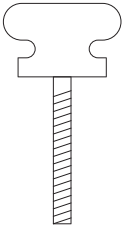

2x



24x



PZ2

Wooden rods - 12x



1

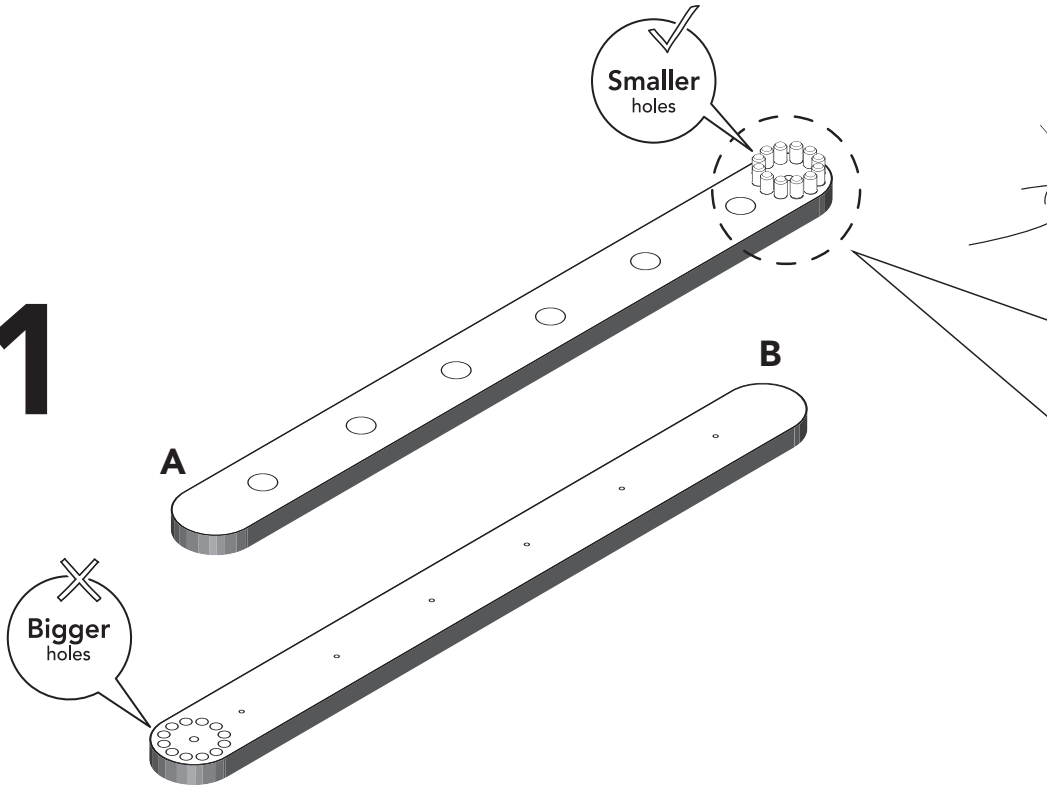

2

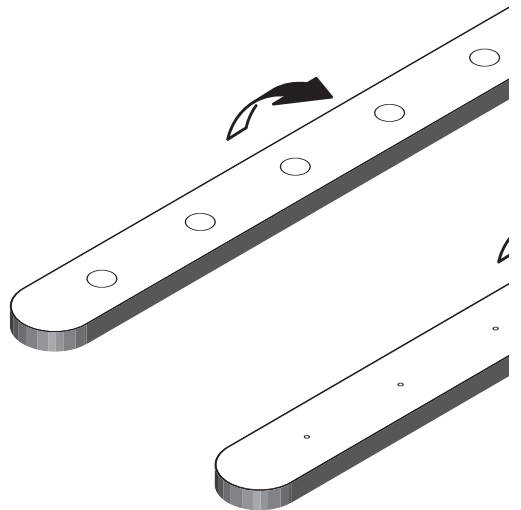

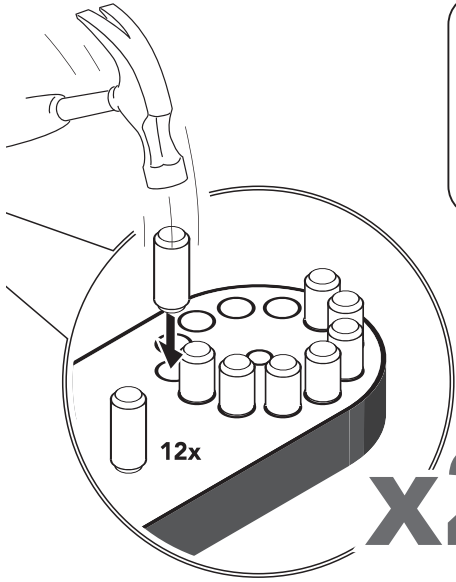
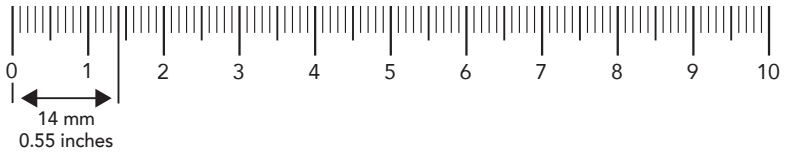

Pins length outside
when assembled -
14 mm (0.55 inches)

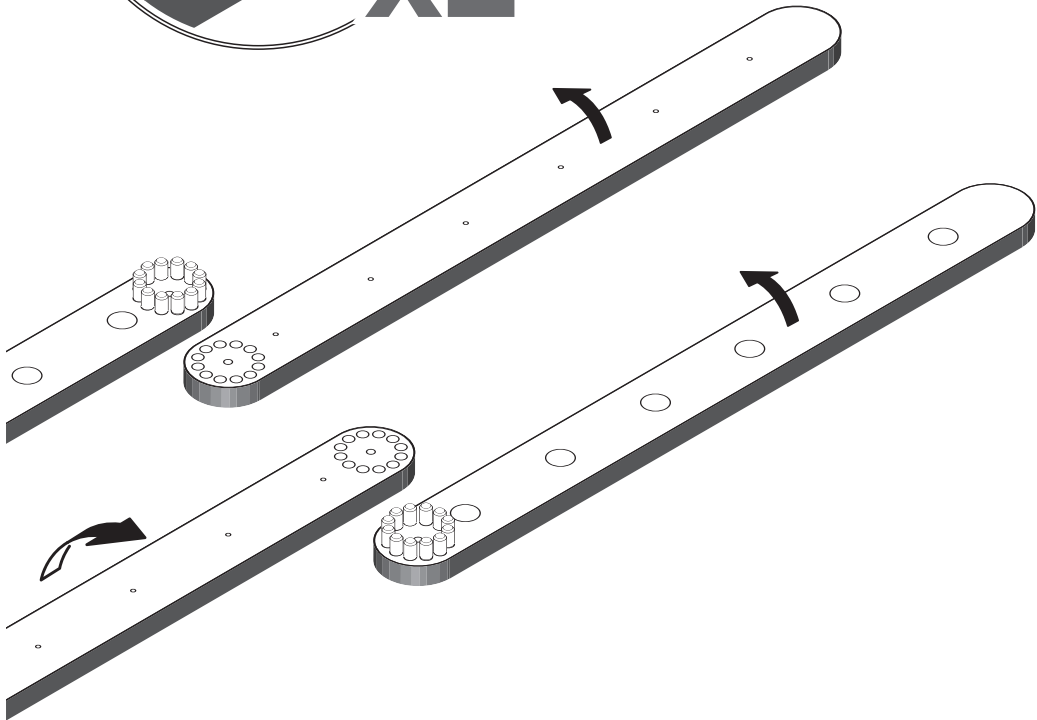
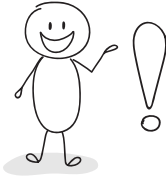

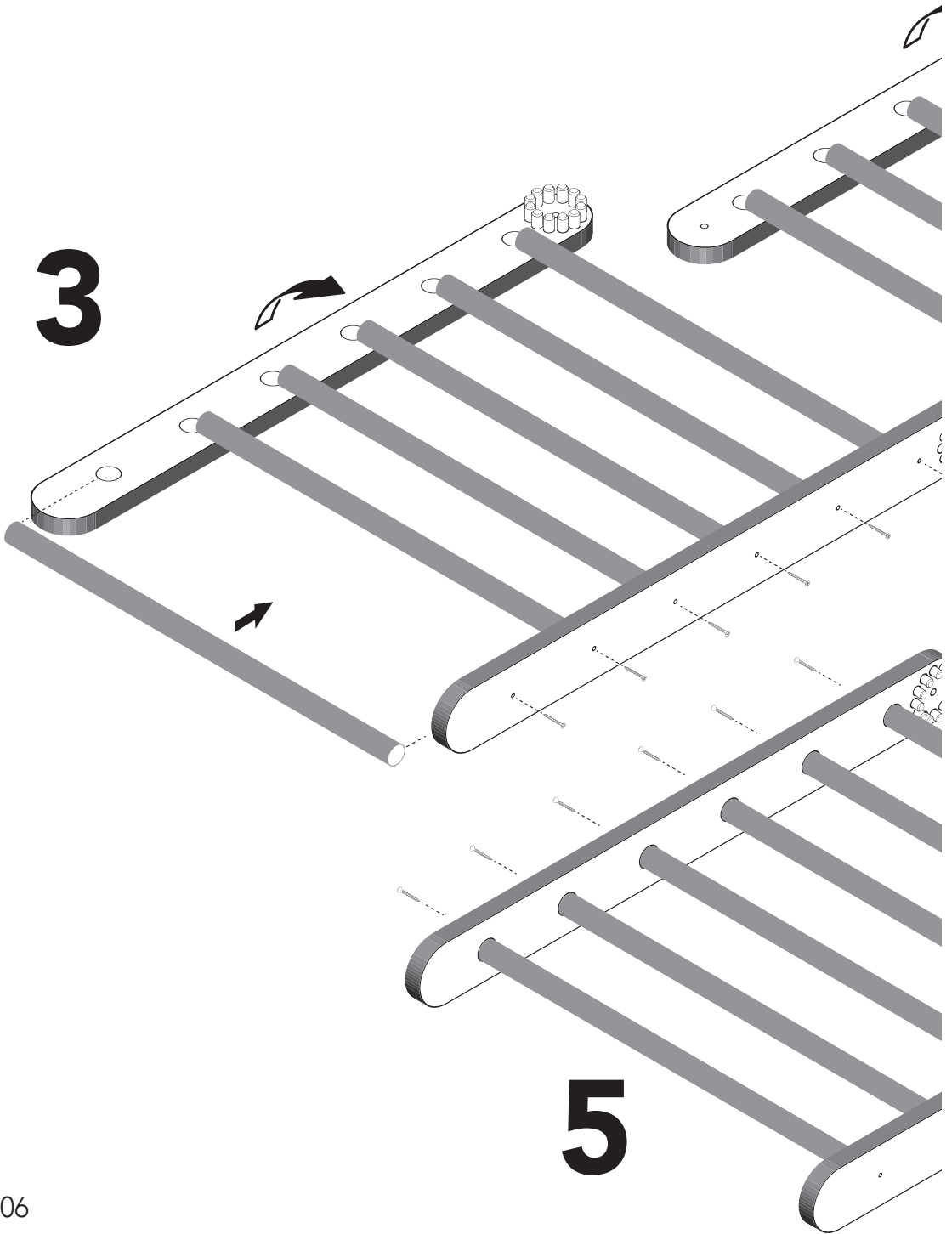

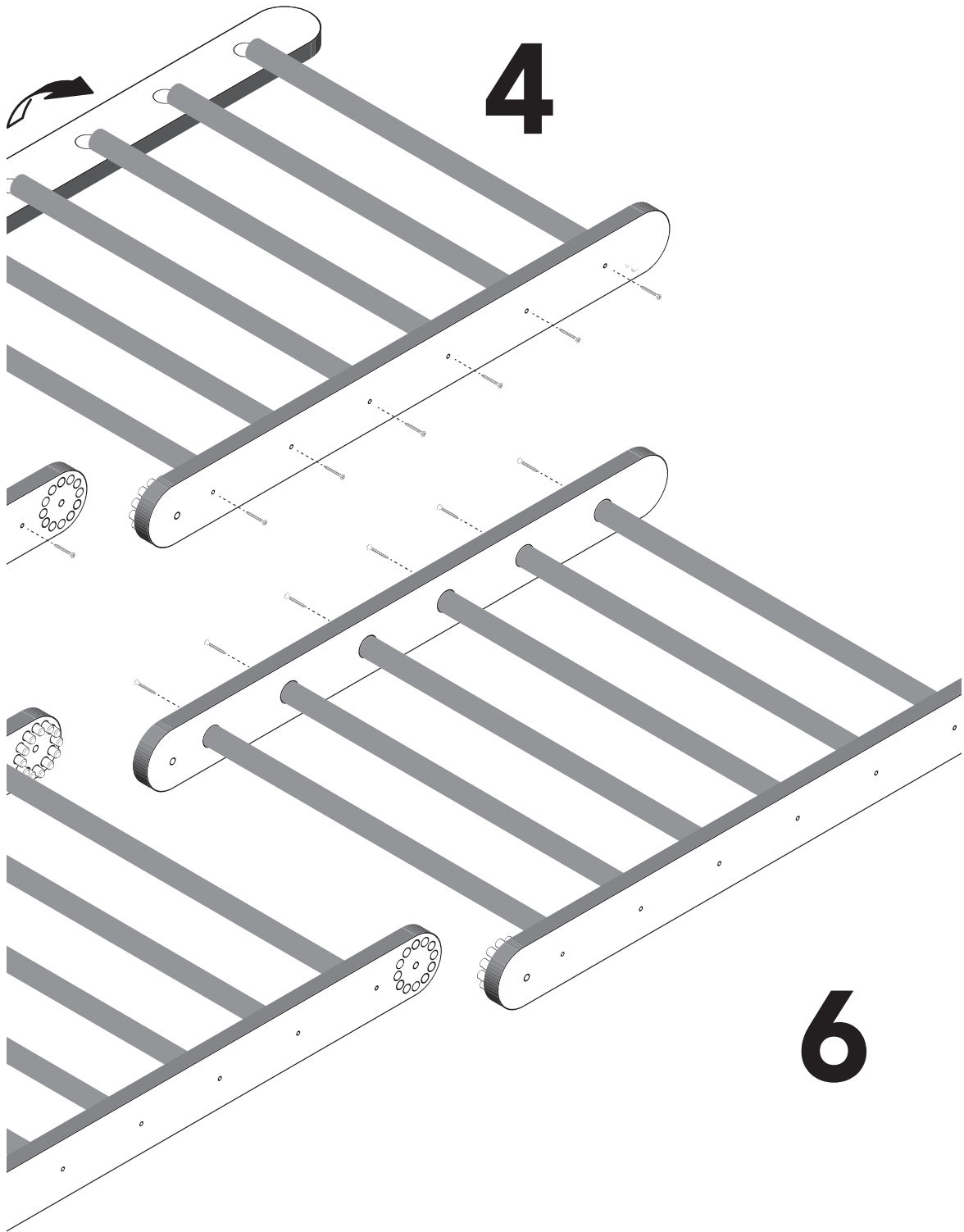

7

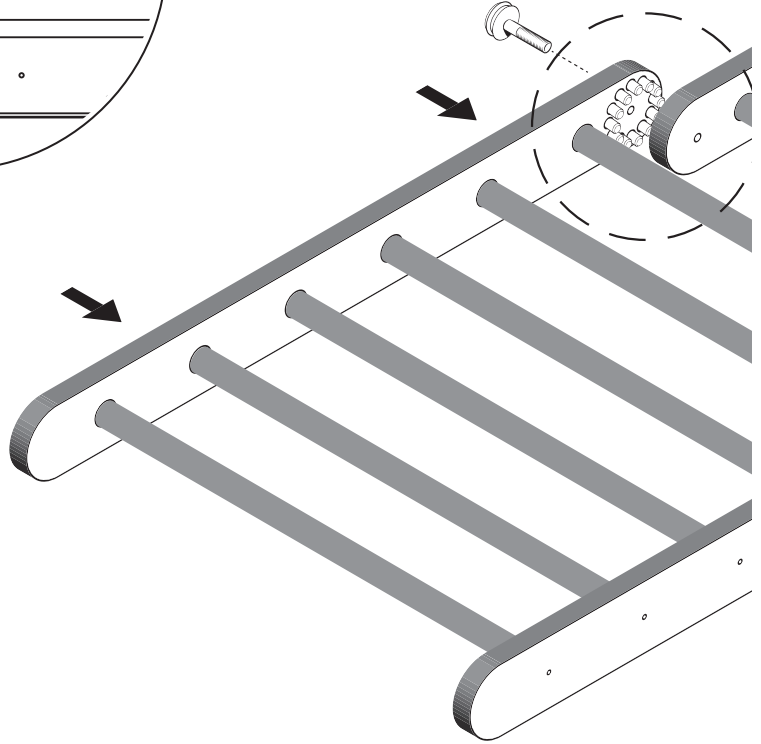
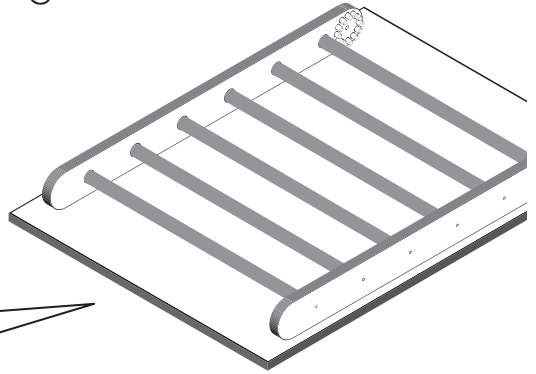
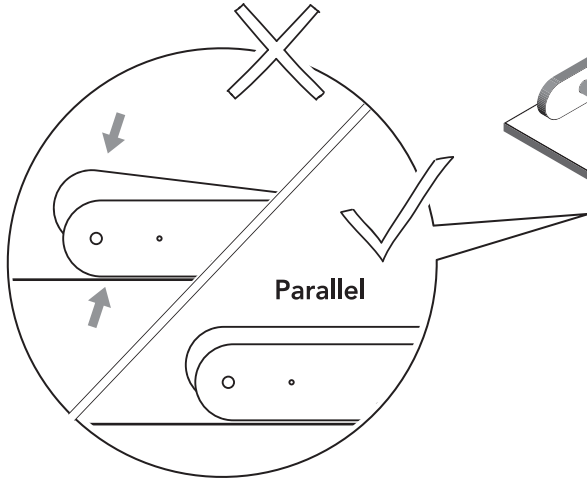
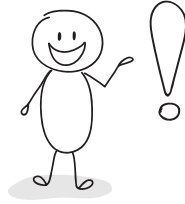

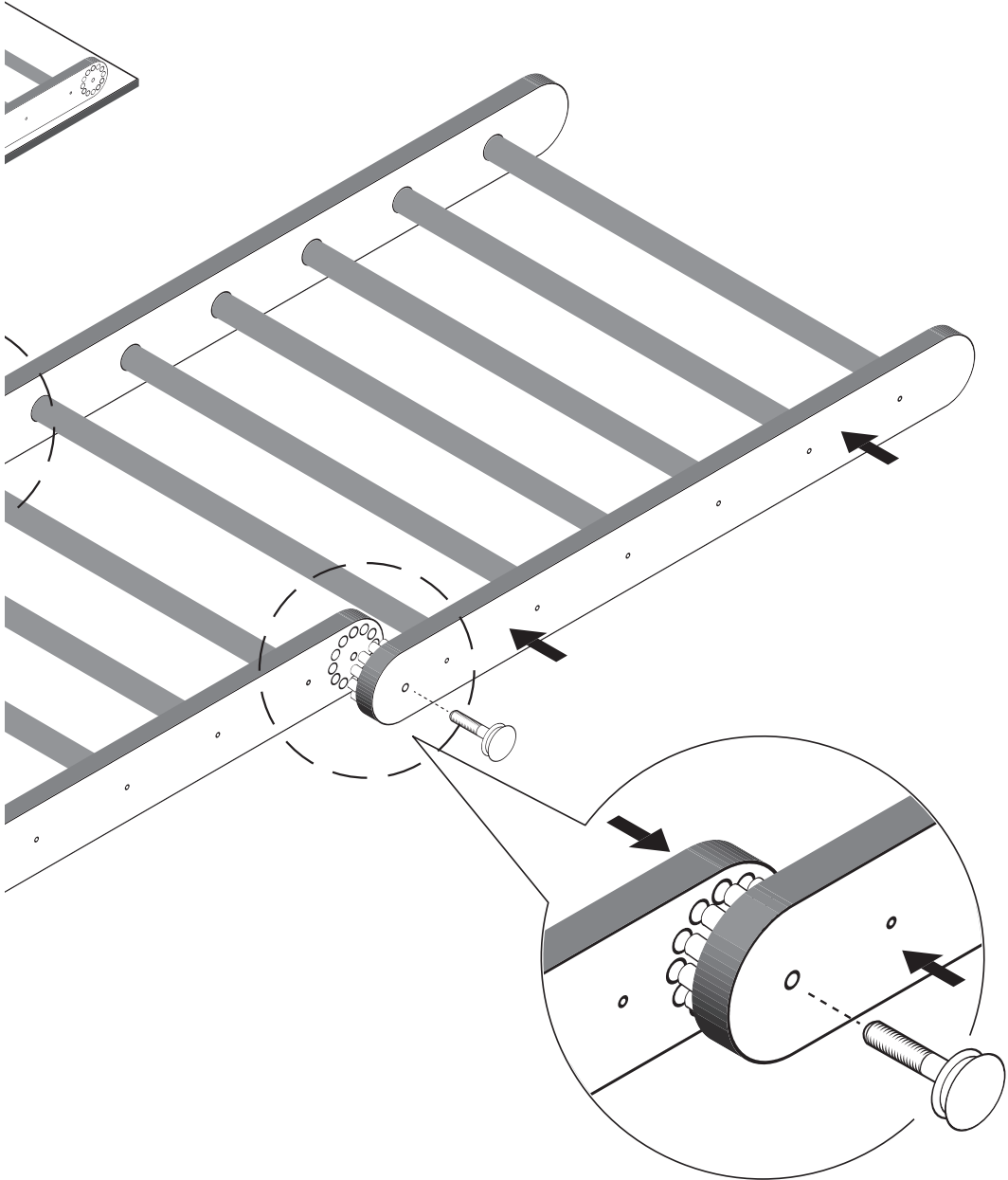

9

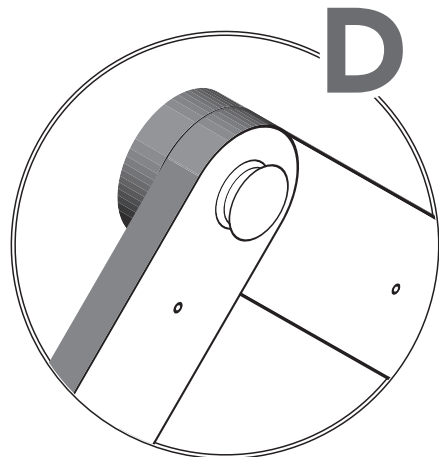
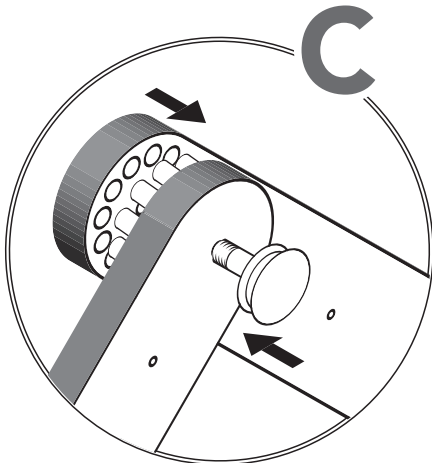
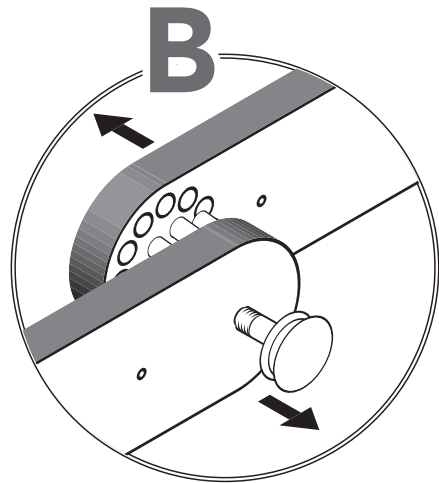
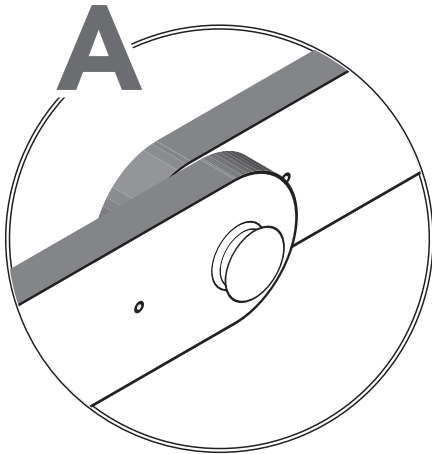

10



**NEVER LEAVE YOUR
CHILD UNATTENDED**



NOT ALLOWED

ALLOWED

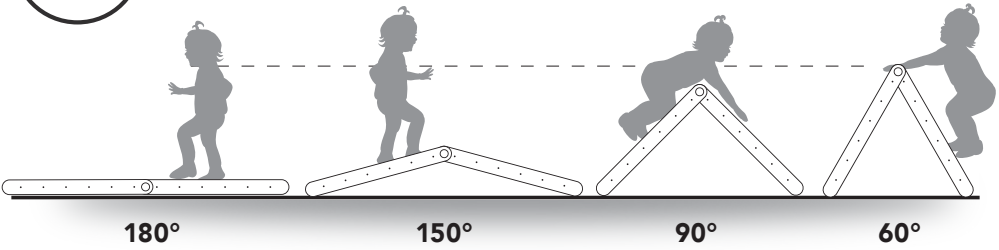
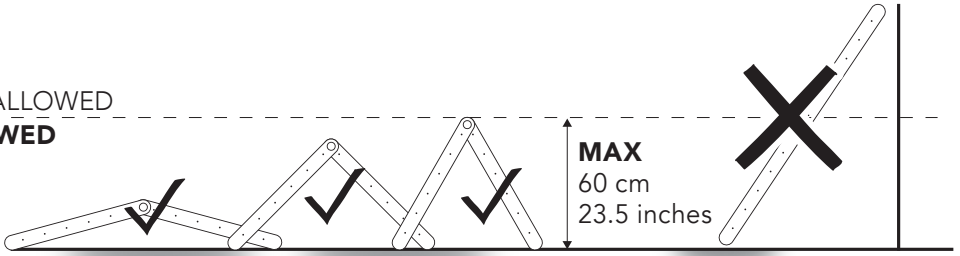

DON'T LET CHILD
TO WALK ON SIPITRI

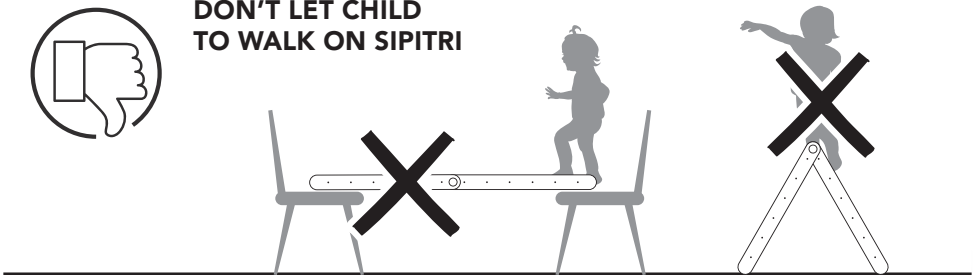

NEVER LEAVE YOUR
CHILD UNATTENDED !

EN CAUTION!
READ CAREFULLY AND KEEP FOR FUTURE REFERENCE.

NEVER leave your child alone unattended when using the climbing frame. No **JUMPING** or **STANDING** on any shape climbing frame. The climbing triangle should be used only for climbing and crawling. It is recommended to place the modifiable climbing frame on a level surface at least 2m from any structure or obstruction such as a fence, garage, house, overhanging branches, laundry lines or electrical wires. The triangle shall not be installed over concrete, asphalt or any other hard surface. Only for domestic use! The handles with a screw must be tightened firmly before each use of the climbing frame. Recommended age - 12m+

MAINTANENCE: Always check if wooden rods are not broken or cracked before use. Tighten all the handles securely. It is recommended to change the shape at least once per month to avoid the sides to stick together. The wooden rods are not treated, therefore you can use the sandpaper to clean them. The sideboards are varnished with water-based lacquer. Only to be used indoors or for short period outdoors during dry weather conditions. Modifications made by the consumer to the original activity toy (for example, the adding of an accessory) must be carried out according to the manufacturer's instructions. Check all screws and sharp edges and replace if necessary.

BG ВНИМАНИЕ!
ПРОЧЕТЕТЕ ВНИМАТЕЛНО И ЗАПАЗЕТЕ ЗА БЪДЕЩА СПРАВКА.

НИКОГА не оставяйте детето без надзор при използване на катерушката. Не се разрешава **СКАЧАНЕ** или **СТОЕНЕ** на катерушки с каквато и да е форма. Триъгълникът за катерене трябва да се използва само за катерене и пълзене. Препоръчва се да монтирате изменящата се катерушка на равна повърхност на разстояние от поне 2 м от други конструкции или обструкции, като ограда, гараж, къща, висящи клони, телове за пране или електрически проводници. Триъгълникът не трябва да се монтира върху бетон, асфалт или друга твърда повърхност. Само за домашна употреба! Ръкохватките с винтове трябва да бъдат затягати добре преди всяка употреба на катерушката. Препоръчителна възраст – 12 м.+:

ПОДДРЪЖКА Преди всяка употреба, проверявайте дали дървените пръчки не са счупени или спукани. Затегнете добре всички ръкохватки. Препоръчително е да промените формата на катерушката поне веднъж месечно, за да избегнете прилепването на нейните страни. Дървените пръчки не са обработени, следователно, можете да използвате шкурка за тяхното почистване. Страничните дъски са лакирани с лак на водна основа. Да се използва само на закрито или за кратки периоди от време на открито при сухо време. Модификациите, направени от потребителя на оригиналната играчка за активност (например, добавянето на аксесоар), трябва да се извършват в съответствие с инструкциите на производителя. Проверявайте всички винтове и остри ръбове и подменяйте според нуждите.

CZ UPOZORNĚNÍ!
STĚTE POZORNĚ A USCHOVEJTE PRO PŘÍPAD POTŘEBY.

NIKDY nenechávejte dítě při používání prolézačky bez dozoru. Na prolézačkách jakéhokoli tvaru není dovoleno **SKÁKAT** ani **STOJIT**. Lezecký trojúhelník smí být používán pouze pro lezení a plazení. Prolézačku se doporučuje nainstalovat na rovný povrch alespoň 2 m od ostatních konstrukcí nebo překážek, jako je plot, garáž, dům, visící větve, prádelní šňůry nebo elektrické dráty. Trojúhelník se nesmí montovat na beton, asfalt nebo jiný tvrdý povrch. Pouze pro domácí použití! Šroubové úchyty je nutné před každým použitím prolézačky dobře utáhnout. Doporučený věk - od 12 měsíců

ÚDRŽBA Před každým použitím zkontrolujte, zda dřevěné tyče nejsou zlomené nebo prasklé. Pevně utáhněte všechny úchyty. Doporučuje se alespoň jednou za měsíc měnit tvar prolézačky, aby se nepřilepily její strany. Dřevěné tyče nejsou opracované, proto k jejich čištění můžete použít brusný papír. Boční desky jsou lakovány lakem na vodní bázi. Určeno pro použití pouze v interiéru nebo krátkodobě v exteriéru za suchého počasí. Úpravy provedené uživatelem na původní hračce pro aktivitu (například přidání doplňku) musí být provedeny v souladu s pokyny výrobce. Zkontrolujte všechny šrouby a ostré hrany a podle potřeby je vyměňte.

DE ACHTUNG.
DIESE BEDIENUNGSANLEITUNG IST ZUM NACHSCHLAGEN AUFZUBEWAHREN.

LASSEN SIE IHR KIND NIEMALS unbeaufsichtigt, während es das Klettergerüst benutzt. **SPRINGEN** oder **STEHEN** auf Klettergerüsten jeglicher Form ist zu unterlassen. Das Kletterdreieck sollte nur zum Klettern und Krabbeln verwendet werden. Es wird empfohlen, das leicht veränderbare Klettergerüst auf einer ebenen Fläche in einem Abstand von mindestens 2 m von allen Konstruktionen oder Hindernissen wie Zäunen, Garagen, Häusern, überhängenden Ästen, Wäscheleinen oder elektrischen Leitungen aufzustellen. Das Dreieck darf nicht auf Beton, Asphalt oder anderen harten Oberflächen montiert werden. Nur für den häuslichen Gebrauch! Die Griffe mit Schraube müssen vor jeder Benutzung des Klettergerüsts fest angezogen werden. Empfohlenes Alter: 12 Monate+

INSTANDHALTUNG: .berprüfen Sie vor dem Gebrauch immer, ob die Holzstangen nicht gebrochen oder gerissen sind. Ziehen Sie alle Griffe fest an. Es wird empfohlen, die Form mindestens einmal im Monat zu ändern, damit die Seiten nicht zusammenkleben. Die Holzstangen sind nicht behandelt, daher können Sie sie mit einem Schleifpapier reinigen. Die Sideboards sind mit einem wasserbasierten Lack versehen. Nur in Innenräumen oder für kurze Zeit im Freien bei trockener Witterung verwenden. Es wird empfohlen, die Montage- und Installationsanleitung zur weiteren Bezugnahme aufzubewahren. Vom Verbraucher vorgenommene Änderungen am ursprünglichen Aktivitätsspielzeug (z. B. Hinzufügen eines Zubehörs) müssen gemäß den Anweisungen des Herstellers durchgeführt werden. .berprüfen Sie alle Schrauben und scharfen Kanten und ersetzen Sie sie gegebenenfalls.

DK ADVARSEL!

LÆS OMHYGGELIGT OG GEM TIL EVENTUEL REFERENCE.

Efterlad **ALDRIG** dit barn alene uden opsyn, når du bruger klatrestativet. Lad være med at HOPPE eller STÅ på et klatrestativ, uanset hvilken form det har. Klatretrekanten bør kun anvendes til at klatre og kravle. Det anbefales at placere det transformerbare klatrestativ på en plan overflade, mindst 2 m fra enhver struktur eller forhindring, såsom et hegn, garage, hus, overhængende grene, vaskesnor eller elektriske ledninger. Trekanten må ikke monteres på beton, asfalt eller nogen anden hård overflade. Kun til hjemmebrug! Skruer i håndtager skal spændes godt fast før hver brug af klatrestativet. Anbefalet alder - 12m+

VEDLIGEHOLDELSE: Kontroller altid, om træstænger ikke er knækket eller revnet før brug. Spænd alle håndtagene godt fast. Det anbefales at ændre formen mindst en gang om måneden for at undgå, at siderne klæber sammen. Træstænger er ikke behandlet, derfor kan du bruge sandpapiret til at rense dem. Skænke er lakeret med vandbaseret lak. Må kun bruges indendørs eller udendørs i korte perioder under tørre vejrforhold. Ændringer på det originale aktivitetslegetøj (f.eks. tilføjelse af et tilbehør) skal forbrugeren udføre i henhold til producentens brugsanvisning. Kontroller alle skruer og skarpe kanter, og udskift om nødvendigt.

EE ETTEVAATUST!

HOIDKE SEE KASUTUSJUHEND EDASPIDISEKS LUGEMISEKS ALLES.

ÄRGE MITTE KUNAGI jätke oma last ronimisraami kasutamisel üksi järelevalveta. Ronimisraamil ei tohi mingil viisil HÜPATA ega SEISTA. Ronimiskolmnurka tuleks kasutada ainult ronimiseks ja roomamiseks. Kohandatav ronimisraam on soovitatav asetada tasasele pinnale, mis asub vähemalt 2 meetri kaugusel mis tahes konstruktsioonist või takistusest, nagu aed, garaaz, maja, üleulatuvad oksad, pesunöörid või elektrijuhtmed. Kolmnurka ei tohi paigaldada betooni, asfaldi ega muu kõva pinna peale. Mõeldud üksnes koduseks kasutamiseks! Kraviga käepidemed tuleb enne ronimisraami iga kasutuskorda kindlalt kinni keerata. Soovituslik vanus - 12+ kuud

HOOLDUS: Kontrolli alati enne kasutamist, et ronimpulgad oleksid terved ja fikseerimispoldid tugevasti kinnitatud (käepide). Soovitame muuta konstruktsiooni kuju vähemalt üks kord kuus, et vältida küljeosade omavahel kinni jäämist. Ronimpulgad on töötlemta ja seetõttu on võimalik nende puhastamiseks kasutada liivapaberit. Küljeosade töötlemisel on kasutatud veepõhist lakki. Kolmnurk on mõeldud tubaseks kasutamiseks. Kuiva ilma korral võib seda kasutada lühiajaliselt ka õues. Soovitame hoida kasutusjuhend hilisemaks tutvumiseks alles. Algse tegevusmänguasja täiustamisel (nt tarviku lisamine) tuleb järgida tootja juhiseid. Kontrollige kõiki kruvisid ja teravaid servi ning tehke vajalikud asendused.

ES ATENCIÓN.

ESTE MANUAL DE INSTRUCCIONES SE DEBE CONSERVAR PARA FUTURAS CONSULTAS.

NUNCA deje a su hijo solo mientras esté usando el triángulo de escalada. No SALTAR ni PARARSE en ninguno de los escalones. El triángulo de escalada solo se debe usar para escalar y gatear. Se recomienda colocar el triángulo de escalada modificable en una superficie plana y a una distancia mínima de 2 m de cualquier estructura u obstáculo, como vallas, garajes, casas, ramas colgantes, tendedores o cables eléctricos. El triángulo no debe instalarse sobre hormigón, asfalto o cualquier otra superficie dura. ¡Solo para uso doméstico! Las asas con tornillo deben apretarse firmemente antes de cada uso del triángulo de escalada. Edad recomendada: 12m+

MANTENIMIENTO: Asegúrese que las barras de madera no estén rotas o agrietadas antes de usar el triángulo. Apriete bien todas las asas. Se recomienda cambiar la forma por lo menos una vez al mes para evitar que los lados se peguen. Las barras de madera no están tratadas, por lo que puede utilizar el papel de lija para limpiarlas. Las barras laterales están barnizadas con laca al agua. Solo para ser usado en interiores o, por un corto periodo de tiempo, al aire libre durante condiciones climáticas secas. Se sugiere guardar las instrucciones de montaje e instalación para posterior referencia. Las modificaciones realizadas por el consumidor en el juguete de actividad original (por ejemplo, añadir un accesorio) se deben llevar a cabo de acuerdo con las instrucciones del fabricante. Compruebe todos los tornillos y bordes afilados y sustitúyalos si es necesario.

FI HUOMIO!

LUE HUOLELLISESTI JA SÄILYTÄ MYÖHEMPÄÄ KÄYTTÖÄ VARTEN.

ÄLÄ KOSKAAN jätä lasta valvomatta, kun hän käyttää kiipeilytelinettä. Kiipeilytelineellä ei saa HYPPIÄ tai SEISTÄ millään tavalla. Kolmiotelinettä tulisi käyttää vain kiipeämiseen ja ryömimiseen. Suosittelemme asettamaan taiteltavan kiipeilytelineen tasaiselle pinnalle vähintään 2 metrin päähän muista rakenteista tai esteistä, kuten aidasta, autotallista, talosta, yllä riippuvista oksista, pyykkinaruista tai sähköjohtoista. Kolmiotelinettä ei tulisi asentaa betonille, asfaltille tai millekään muulle kovalle pinnalle. Vain kotikäyttöön! Ruuvin sisältävät kahvat tulee kiristää huolellisesti ennen jokaista kiipeilytelineen käyttökertaa. Suositeltu ikä: enintään 12 vuotta

YLLÄPITO: Tarkasta aina ennen käyttöä, etteivät puuvarret ole rikki tai murtuneet. Kiristä kaikki kahvat huolellisesti. Suosittelemme muuttamaan asentoa vähintään kerran kuussa, jotta osat eivät juutu toisiinsa. Puuvarsia ei ole pintakäsittely, joten voit puhdistaa ne hiekkapaperilla. Sivulaidat on pintakäsittely vesipohjaisella lakalla. Tarkoitettu käytettäväksi vain sisätiloissa tai tilapäisesti ulkona kuivalla säällä. Alkuperäiseen aktiviteettileluun kuluttajan tekemät muutokset (esimerkiksi lisätarvikkeiden lisääminen) tulee tehdä valmistajan ohjeiden mukaan. Tarkasta kaikki ruuvit ja terävät reunat ja vaihda ne tarvittaessa.

FR ATTENTION.

CE MANUEL D'INSTRUCTIONS DOIT ÊTRE CONSERVÉ POUR TOUTE RÉFÉRENCE ULTÉRIEURE.

NE LAISSEZ JAMAIS votre enfant sans surveillance lorsqu'il utilise le mur d'escalade. Il est interdit de SAUTER ou de SE TENIR DEBOUT sur un mur d'escalade, quelle que soit sa forme. Le triangle d'escalade ne doit être utilisé que pour grimper et ramper. Il est recommandé de placer le mur d'escalade modifiable sur une surface plane à au moins 2 m de toute structure ou obstruction telle qu'une clôture, un garage, une maison, des branches en surplomb, des cordes à linge ou des fils électriques. Le triangle ne doit pas être installé sur du béton, de l'asphalte ou toute autre surface dure. Pour usage domestique uniquement ! Les poignées munies d'une vis doivent être serrées fermement avant chaque utilisation du mur d'escalade. Âge recommandé : 12 m+

ENTRETIEN: Avant utilisation, toujours s'assurer que les tiges en bois ne sont pas cassées ou fissurées. Serrer fermement toutes les poignées. Il est recommandé de changer la forme au moins une fois par mois pour éviter que les côtés ne restent collés. Les tiges en bois n'étant pas traitées, vous pouvez utiliser du papier de verre pour les nettoyer. Les montants sont recouverts d'un vernis à base aqueuse. Utiliser uniquement à l'intérieur ou pendant une courte durée à l'extérieur par temps sec. Il est conseillé de conserver les instructions de montage et d'installation pour pouvoir s'y reporter ultérieurement. Les modifications apportées par le consommateur à l'objet d'origine (par exemple, l'ajout d'un accessoire) doivent être effectuées conformément aux instructions du fabricant. Vérifiez toutes les vis et les angles et, si nécessaire, remplacez les éléments endommagés.

GR ΠΡΟΣΟΧΗ!

ΔΙΑΒΑΣΤΕ ΠΡΟΣΕΚΤΙΚΑ ΚΑΙ ΚΡΑΤΗΣΤΕ ΓΙΑ ΜΕΛΛΟΝΤΙΚΗ ΑΝΑΦΟΡΑ.

ΠΟΤΕ μην αφήνετε το παιδί σας μόνο χωρίς επίβλεψη όταν χρησιμοποιείτε το πλαίσιο αναρρίχησης. Απαγορεύεται η ΑΝΑΠΗΔΗΣΗ ή η ΠΑΡΑΜΟΝΗ σε οποιοδήποτε σχήματος πλαίσιο αναρρίχησης. Το τρίγωνο αναρρίχησης πρέπει να χρησιμοποιείται μόνο για αναρρίχηση και μπουσούλισμα. Συνιστάται η τοποθέτηση του τροποποίησιμου πλαισίου αναρρίχησης σε επίπεδη επιφάνεια τουλάχιστον 2 μ. από οποιαδήποτε κατασκευή ή ιόν εμπόδιο, όπως φράχτη, γκαράζ, σπίτι, προεξέχοντα κλαδιά, γραμμές πλυντηρίου ή ηλεκτρικά καλώδια. Το τρίγωνο δεν πρέπει να τοποθετείται πάνω από σκυρόδεμα, ασφαλτό ή οποιαδήποτε άλλη σκληρή επιφάνεια. Για χρήση μόνο σε εσωτερικούς χώρους! Οι λαβές με μια βίδα πρέπει να σφίγγονται καλά πριν από κάθε χρήση του πλαισίου αναρρίχησης. Προτεινόμενη ηλικία - 12μ.+

ΣΥΝΤΗΡΗΣΗ: Να ελέγχετε πάντα εάν οι ξύλινες ράβδοι δεν είναι σπασμένες ή ραγισμένες πριν από τη χρήση. Σφίξτε όλες τις λαβές με ασφάλεια. Συνιστάται να αλλάζετε το σχήμα τουλάχιστον μία φορά το μήνα για να αποφύγετε να κολλήσουν οι πλευρές μεταξύ τους. Οι ξύλινες ράβδοι δεν έχουν υποστεί επεξεργασία, επομένως μπορείτε να χρησιμοποιήσετε το γυαλόχαρτο για να τις καθαρίσετε. Τα βοηθητικά ξύλα είναι βερνικωμένα με λάκα νερού. Για χρήση μόνο σε εσωτερικούς χώρους ή για σύντομο χρονικό διάστημα σε εξωτερικούς χώρους σε ξηρές καιρικές συνθήκες. Οι τροποποιήσεις που γίνονται από τον καταναλωτή στο αρχικό παιχνίδι δραστηριότητας (για παράδειγμα, η προσθήκη ενός αξεσουάρ) πρέπει να πραγματοποιούνται σύμφωνα με τις οδηγίες του κατασκευαστή. Ελέγξτε όλες τις βίδες και τις αιχμηρές άκρες και αντικαταστήστε εάν χρειάζεται.

HR OPREZ!

PAŽLJIVO PROČITATI I SAČUVATI ZA BUDUĆE POTREBE.

NIKAD NE ostavljajte svoje dijete bez nadzora kad koristite okvir za penjanje. Nema skakanja ili stajanja na bilo kojem dijelu okvira. Penjački trokut treba koristiti samo za penjanje i puzanje. Preporučuje se postavljanje modificiranog penjanja okvira na razini površine najmanje 2m od bilo koje strukture ili komada poput ograde, garaže, kuće, prekrivene grane, rublja ili električne žice. Trokut ne smije se instalirati preko betona, asfalta ili bilo koje druge tvrde površine. Samo za kućnu upotrebu! Ručke s vijkom moraju se čvrsto zategnuti prije svake uporabe okvira za penjanje. Preporučena dob - 12m+

ODRŽAVANJE: Uvijek provjerite nisu li drvene šipke slomljene ili puknute prije upotrebe. Učvrstite sve ručke sigurno. Preporučuje se mijenjati oblik barem jednom mjesečno kako biste izbjegli strane da se spoje. Drvene šipke se ne tretiraju, stoga možete upotrijebiti brusni papir da biste ih očistili. Bočne ploče su lakirane s vodom. Smije se koristiti u zatvorenom prostoru ili za kratko vrijeme na otvorenom tijekom suhих vremenskih uvjeta. Izmjene koje je potrošač napravio na original igračku za aktivnost (na primjer, dodavanje pribora) mora se provesti prema uputama proizvođača. Provjerite sve vijke i oštre rubove i zamijenite ako je neophodno.

HU FIGYELEM!

OLVASSA ÁT GONDOSAN ÉS TARTSA MEG KÉSŐBBI TANULMÁNYOZÁSRA.

SOHA ne hagyja gyermekét egyedül, felügyelet nélkül a mászókeret használatában. A mászókereten formától függetlenül tilos UGRÁLNI vagy FELÁLLNI. A mászókeret mászásra és kúszásra használható. Javasoljuk, hogy a módosítható mászókeret vízszintes felületen, minden építménytől és akadálytól, például kerítéstől, garázstól, háztól, kilógó ágaktól, szárítókötélről vagy elektromos vezetékektől legalább 2 m távolságra állítsa fel. A mászókeretet tilos betonon, aszfaltozott vagy egyéb kemény felületen felállítani. Kizárólag otthoni használatra. A csavarral ellátott fogantyúkat a mászókeret minden használat előtt erősen meg kell húzni. Ajánlott életkor: - 12 hó+

KARBANTARTÁS: Használat előtt mindig ellenőrizze, hogy a fa rudak nincsenek-e eltörve vagy repedve. Biztonságosan húzza meg az összes fogantyút. Javasoljuk, hogy legalább havonta egyszer változtasson a formán, így elkerülheti az oldalak összetapadását. A fa rudak nincsenek bevonatolva, ezáltal csiszolópapír segítségével tisztíthatók. Az oldaltáblák vízbázisú lakkal kezelték. Csak beltérben vagy száraz idő esetén rövid ideig a szabadban is használható. A játék fogyasztó által végrehajtott módosításait (például egy kiegészítő hozzáadás) a gyártó utasításai szerint kell végrehajtani. Ellenőrizze a csavarokat és az éles széleket, és szükség esetén cserélje ki őket.

IE AIRE! LÉIGH É SEO GO CÚRAMACH

AGUS COINNIGH É LE GO MBEIDH TÚ IN ANN TAGAIRT DO ARÍS NÁ

fág do leanbh ina aoan gan aire agus an fráma dreapadóireachta á úsáid agat. Gan léim nó Seasamh ar aon fráma dreapadóireachta cruith. Níor cheart an triantán dreapadóireachta a úsáid ach amháin le haghaidh dreapadóireachta agus crawling. Moltar an fráma dreapadóireachta inathraithe a chur ar dhromchla cothrom 2m ar a laghad ó aon struchtúr nó bac ar nós fál, garáiste, teach, craobhacha crochta, líne níocháin Ní dhéanfar an triantán a shuiteáil ar choincréit, ar asfalt nó ar aon dromchla cruá eile. Le haghaidh úsáide baile amháin Ní mór na láimhseálacha le scríú a dhianú go daingean roimh gach úsáid a bhaint as an bhfráma dreapadóireachta. Aois molta: - 12m+

COTHABHÁIL: Seiceáil i gcónaí an bhfuil slata adhmaid briste nó scainte roimh úsáid. Déan na lámha go léir a dhianú go daingean. Moltar an cruith a athrú uair amháin sa mhí ar a laghad chun na taobhanna a sheachaint chun cloí le chéile. Ní dhéileáiltear leis na slata adhmaid, dá bhrí sin is féidir leat an páirín a úsáid chun iad a ghlanadh. Tá na boird taobh varnished le laicir uisce-bhunaithe. Le húsáid laistigh nó ar feadh tréimhse ghearr lasmuigh amháin le linn aimsir thirim. Ní mór modhuithe a rinne an tomhaltóir ar an bréagán gníomhaíochta bunaidh (mar shampla, cúlpháirt a chur leis) de réir threoraíochta an mhonaróra. Seiceáil gach scríúna agus imill ghéar agus cuir in ionad iad más gá.

IT ATTENZIONE.

QUESTO MANUALE DI ISTRUZIONI DEVE ESSERE CONSERVATO PER ULTERIORI CONSULTAZIONI.

NON LASCIARE MAI il bambino da solo incustodito quando si utilizza la struttura per arrampicarsi. Non SALTARE o STARE IN PIEDI su nessun elemento della struttura per arrampicarsi. Il triangolo di arrampicata deve essere utilizzato solo per arrampicarsi e gattonare. Si consiglia di posizionare il parco giochi modificabile su una superficie piana ad almeno 2 m da qualsiasi struttura o ostacolo come recinzione, garage, casa, rami sporgenti, fili per la biancheria o cavi elettrici. Il triangolo non deve essere installato su cemento, asfalto o qualsiasi altra superficie dura. Solo per uso domestico! Le maniglie con una vite devono essere serrate saldamente prima di ogni utilizzo della struttura per arrampicarsi. Età raccomandata - 12m+

MANUTENZIONE: Controllare sempre se le aste di legno non sono rotte o incurvate prima dell'uso. Stringere saldamente tutte le impugnature. Si consiglia di cambiare la forma almeno una volta al mese per evitare che i lati si uniscano. Le aste di legno non sono trattate, quindi è possibile utilizzare la carta vetrata per pulirle. Le credenze sono verniciate con vernice a base d'acqua. Da utilizzare esclusivamente in ambienti chiusi o per brevi periodi all'aperto in condizioni di tempo secco. Si consiglia di conservare le istruzioni di montaggio e installazione per ulteriori riferimenti. Le modifiche apportate dal consumatore al giocattolo di attività originale (ad es. l'aggiunta di un accessorio) devono essere eseguite secondo le istruzioni del produttore. Controllare tutte le viti e gli spigoli vivi e sostituirli se necessario.

KR 주의! **주의깊게 읽으신 후 향후 참조할 수 있도록 보관해 주십시오.**

클라이밍 프레임을 사용할 때 어린이를 절대 혼자 두지 마십시오. 모든 형태의 클라이밍 프레임 위에서 뛰거나 서 있지 마십시오. 클라이밍 트라이앵글은 등반과 기어다니는 용도로만 사용해야 합니다. 변형 가능한 클라이밍 프레임은 울타리, 차고, 집, 돌출된 나뭇가지, 빨랫줄 또는 전기선과 같은 구조물이나 장애물로부터 최소 2m 떨어진 평평한 표면에 설치하는 것이 좋습니다. 트라이앵글은 콘크리트, 아스팔트 또는 기타 단단한 표면 위에 설치하면 안 됩니다. 가정용으로만 사용하십시오. 클라이밍 프레임을 사용하기 전에 반드시 나사가 있는 손잡이를 단단히 조여야 합니다. 권장 연령: 12세 이상
유지보수: 사용하기 전에 나무 막대가 부러지거나 금이 가지 않았는지 항상 확인하십시오. 모든 손잡이를 단단히 조이십시오. 표면이 서로 달라붙지 않도록 적어도 한 달에 한 번 형태를 바꾸는 것이 좋습니다. 나무 막대는 약품 처리되어 있지 않으므로 사포로 문질러 다듬을 수 있습니다. 사이드보드는 방수성 니스 처리되어 있습니다. 건조한 날씨에는 실내에서만 또는 실외에서 짧은 시간 동안만 사용해야 합니다. 소비자가 액세서리 추가 등 액티비티 토이 원형을 개조하는 경우 제조업체의 지침에 따라 수행해야 합니다. 모든 나사와 날카로운 부분을 점검하고 필요한 경우 교체하십시오.

LV UZMANĪBU! **SAGLABĀJIET ŠO SALIKŠANAS INSTRUKCIJU TURPMĀKAI LIETOŠANAI.**

NEKAD neatstājiet savu bērnu bez uzraudzības, lietojot kāpšanas trijstūri. Nedrīkst LEKT un STĀVĒT uz jebkuras formas kāpelēšanas trijstūra. Kāpšanas trijstūris jāizmanto tikai kāpelējot un rāpojot. Modificējamo trijstūri ieteicams novietot uz līdznes virsmas vismaz 2 m attālumā no jebkuras struktūras vai šķēršļa, piemēram, žoga, garāžas, mājas, pārkares, veļas līnijas vai elektrības vadiem. Trijstūris nedrīkst būt uzstādīts uz betona, asfalta vai citas cietas virsmas. Tikai mājas lietošanai! Pirms katras lietošanas jāpārliedzinās, ka rokturi ar vītņskrūvi ir droši pievilkti. Ieteicamais vecums - 12m +

KOPŠANA: Pirms lietošanas vienmēr pārbaudiet, vai koka stiepi nav iekaisējuši vai salauzti. Droši pievelciet visus rokturus. Vēlams mainīt formu vismaz reizi mēnesī, lai izvairītos no sānu malu saspiešanās un salīšanas kopā. Koka mieti ir neapstrādāti, līdz ar to tos var tīrīt ar smilšpapīru. Sānu malas ir lakotas ar ūdens bāzes laku. Izmantojiet trijstūri tikai telpās vai īslaicīgi sausos laika apstākļos ārpus telpām. Ieteicams saglabāt montāžas un uzstādīšanas instrukcijas turpmākai atsaucē. Patērētāja veiktās izmaiņas oriģinālajā aktivitatīšu rotālijētā (piemēram, piederuma pievienošana) jāveic saskaņā ar ražotāja norādījumiem. Pārbaudiet visas skrūves un asās malas un, ja nepieciešams, daļas nomainiet.

LT ĮSPĖJIMAS. **ŠI NAUDOJIMO INSTRUKCIJA TURI BŪTI IŠSAUGOTA IR JA VADOVAUJAMASI IR VĒLIAU.**

NEKADA nepalikite vaiko vieno be priežiūros, kai naudojate laipynę. Nesvarbu,

kokios formos laipynė naudojama, ant jos negalima ŠOKINĖTI arba STOVĖTI. Ant trikampės laipynės galima tik kopti ir šliaužti. Modifikuojamą laipynę rekomenduojama statyti ant lygaus paviršiaus mažiausiai 2 metrų atstumu nuo bet kokios konstrukcijos arba kliūtis, pavyzdžiui, tvoros, garažo, namo, išsiklįsčių šakų, skalbinių virvių arba elektros laidų. Trikampės laipynės negalima įrengti ant betono, asfalto arba kito kieto paviršiaus. Naudoti tik buityje! Rankenas su varžtu reikia gerai priveržti kiekvieną kartą prieš naudojantis laipiojimui skirtu rėmu. Rekomenduojamas amžius – 12 ir daugiau metų.

TECHNINĖ PRIEŽIŪRA: Prieš naudodami visada patikrinkite, ar mediniai strypai nėra sulūžę arba įskilę. Saugiai užtvirtinkite visas rankenas. Kad laipynės šonai nesukibtų, rekomenduojama jos formą keisti bent vieną kartą per mėnesį. Mediniai strypai nėra padengti jokia medžiaga, todėl juos valyti galite naudodami šlifavimo popierių. Šoninės lentos yra nulakuotos vandens pagrindo laku. Galima naudoti tik patalpose arba trumpą laiką lauke, jei oro sąlygos yra sausos. Rekomenduojame išsaugoti surinkimo ir įrengimo instrukcijas, nes jų gali prireikti ateityje. Originalaus žaislo modifikacijos (pavyzdžiui, priedo primontavimą) naudotojas turi atlikti vadovaudamasis gamintojo instrukcijomis. Patikrinkite visus varžtus ir aštrias briaunas ir, jei reikia, pakeiskite.

MT ATTEZZJONI!

AQRA SEW U ŻOMMU BĦALA REFERENZA GĦALL-FUTUR.

QATT f'halli lit-tifel/tifla waġiedha meta tkun qed tuża l-qafas tat-tixbit. Thallix lit-tifel/tifla TAQBEŻ jew TOQGĦOD BIL-WIEQFA fuq kwalunkwe forma tal-qafas tat-tixbit. It-triangolu tat-tixbit għandu jintuża biss għat-tixbit u mixi mbajja. Huwa rakkomandat li tpoġġi l-qafas tat-tixbit modifikabbli fuq wiċċ invell tal-inqas 2 m minn kwalunkwe struttura jew ostakolu bħal ċint, garaxx, dar, friegħi tas-siġar, ħbula tal-inxir jew wajers tal-elettriku. It-triangolu m'għandux jiġi installat fuq konkrit, asfalt jew kwalunkwe wiċċ ieħor iebes. Għal użu domestiku biss! Il-mankijiet b'vit għandhom jiġu ssikkati sew kull darba qabel ma jintuża l-qafas tat-tixbit. Età rakkomandata - 12m+

MANUTENZJONI: Dejjem iċċekkja jekk il-vireg tal-injam humiex miksura jew mxaqqa qabel l-użu. Issikka sew il-mankijiet kollha. Huwa rakkomandat li tibdel il-forma tal-inqas darba fix-xahar biex tevita li l-ġnub jeħlu flimkien. Il-vireg tal-injam mhumiex ittrattati, għalhekk tista' tuża karta barraxa biex tnaddafhom. Il-bordijiet tal-ġnub huma miksija b'verniċ ibbażat fuq l-ilma. Għandu jintuża biss fuq ġewwa jew għal perijodi qosra ta' ħin fuq barra waqt kundizzjonijiet ta' temp xotti. Modifiki li jsru mill-konsumatur għall-ġugarell tal-attività originali (pereżempju, billi jiġi miżjud aċċessorju) għandhom jitwetqu skont l-istruzzjonijiet tal-manifattur. Iċċekkja l-viti u t-truf li jaqgħu kollha u biddilhom jekk meħtieġ.

NL WAARSCHUWING!

LEES ZORGVULDIG DOOR EN BEWAAR VOOR TOEKOMSTIGE REFERENTIE.

Laat uw kind **NOOIT** alleen zonder toezicht wanneer u het klimrek gebruikt. NIET SPRINGEN OF STAAN op een klimrek van welke vorm dan ook. De klimdriehoek mag alleen worden gebruikt voor klimmen en kruipen. Het wordt aanbevolen om het aanpasbare klimrek op een vlakke ondergrond te plaatsen op ten minste 2m afstand van een gebouw of obstakel, zoals een hek, garage, huis, overhangende takken, waslijnen of elektrische draden. De driehoek mag niet op beton, asfalt of een ander hard oppervlak worden geïnstalleerd. Uitsluitend voor huishoudelijk gebruik! De handgrepen die voorzien zijn van een schroef moeten voor elk gebruik van het speeltoestel stevig worden vastgedraaid. Aanbevolen leeftijd: - 12m+

ONDERHOUD: Controleer voor gebruik altijd of de houten stokken niet gebroken of gebarsten zijn. Draai alle handgrepen stevig vast. Het wordt aanbevolen om de vorm minstens één keer per maand te veranderen om te voorkomen dat de zijken aan elkaar plakken. De houten stokken zijn niet behandeld, daarom kunt u het schuurpapier gebruiken om ze schoon te maken. De dressoirs zijn gelakt met lak op waterbasis. Uitsluitend geschikt voor gebruik binnen of voor korte tijd buiten bij droge weersomstandigheden. Door de consument aangebrachte wijzigingen aan het originele activiteiten-speeltoestel (bijvoorbeeld het toevoegen van een accessoire) moeten worden uitgevoerd volgens de instructies van de fabrikant. Controleer alle schroeven en scherpe randen en vervang indien nodig.

PL UWAGA!

PRZECZYTAĆ UWAGNIE I ZACHOWAĆ DO WYKORZYSTANIA W PRZYSZŁOŚCI.

NIGDY nie zostawiaj dziecka samego bez opieki podczas korzystania drabinki. Zabrania się SKAKANIA lub STANIA na jakiegokolwiek części drabinki. Trójkąt wspinaczkowy powinien być używany tylko do wspinania się i raczkowania. Zaleca się umieszczenie modyfikowalnej drabinki na równej powierzchni co najmniej 2 m od jakiegokolwiek konstrukcji lub przeszkody, takiej jak ogrodzenie, garaż, dom, zwisające gałęzie, sznury do prania lub przewody elektryczne. Trójkąt wspinaczkowego nie wolno montować na betonie, asfalcie lub innej twardej powierzchni. Tylko do użytku domowego! Uchwyty ze śrubą należy mocno dokręcić przed każdym użyciem drabinki. Zalecany wiek – 12+ miesięcy

KONSERWACJA: Przed użyciem zawsze sprawdź, czy drewniane pręty nie są złamane lub pęknięte. Mocno dokręć wszystkie uchwyty. Zaleca się zmianę kształtu co najmniej raz w miesiącu, aby uniknąć sklejania się boków. Drewniane pręty nie zostały poddane obróbce, dlatego do ich czyszczenia można użyć papieru ściernego. Boki zostały polakierowane lakierem na bazie wody. Do użytku tylko w pomieszczeniach lub przez krótki czas na zewnątrz podczas suchej pogody. Modyfikacje w oryginalnej zabawce ruchowej dokonane przez konsumenta (na przykład poprzez dodanie akcesorium) muszą być przeprowadzane zgodnie z instrukcjami producenta. Sprawdź wszystkie śruby i ostre krawędzie, a w razie potrzeby wymień elementy na nowe.

PT CUIDADO!

LEIA ATENTAMENTE E GUARDE PARA REFERÊNCIA FUTURA.

NUNCA deixe o seu filho desacompanhado ao usar o brinquedo de escalada. Não é permitido PULAR ou FICAR EM PÉ na qualquer estrutura de escalada. O triângulo de escalada deve ser usado apenas para escalar e engatinhar. É recomendado colocar a estrutura de escalada modular sobre uma superfície nivelada a pelo menos 2 m de qualquer estrutura ou obstáculo, como cercas, garagens, casas, galhos, varais de lavanderia ou fios elétricos. O triângulo de escalada não deve ser instalado sobre concreto, asfalto ou qualquer outra superfície dura. Somente para uso doméstico! Aperte firme as pegas com o parafuso antes de cada uso da estrutura para escalada. Idade recomendada - 12m+

MANUTENÇÃO: Antes de usar, verifique sempre se as hastes de madeira não estão quebradas ou não apresentam trincas. Aperte firme todas as pegas. É recomendado mudar a forma da estrutura pelo menos uma vez por mês para evitar que as partes laterais grudem uma à outra. As hastes de madeira não são tratadas, portanto, pode usar a lixa para limpá-las. As placas laterais são envernizadas com verniz à base de água. Apenas para uso em ambientes fechados ou por curtos períodos ao ar livre no tempo seco. As modificações no brinquedo de escalada original (por exemplo, a adição de um acessório) feitas pelo utilizador devem ser realizadas conforme as instruções do fabricante. Confira todos os parafusos e pontas salientes e substitua conforme necessário.

RO ATENȚIE!

CITIȚI CU ATENȚIE ȘI PĂSTRAȚI INSTRUCȚIUNILE PENTRU A LE CONSULTA ULTERIOR.

Nu lăsați **NICIODATĂ** copilul nesupravegheat atunci când utilizați cadrul de cățărare. Nu **SĂRIȚI** și nu **STAȚIONAȚI** pe componentele cadrului de cățărare. Triunghiul de cățărare trebuie utilizat doar pentru cățărare și coborâre. Se recomandă să așezați cadrul de cățărare ajustabil pe o suprafață plană la cel puțin 2 m distanță de orice structură sau de vreun obstacol, precum un gard, garajul, casa, ramurile de copac care atârnă, sărmele de rufo sau cablurile electrice. Triunghiul nu trebuie montat pe ciment, asfalt sau pe vreo altă suprafață dură de acest tip. Destinat doar utilizării în gospodărie! Mănerile cu șurub trebuie strânse cu fermitate înainte de fiecare utilizare a cadrului de cățărare. Vârsta recomandată: +12 luni

MENȚENANȚĂ: Verificați întotdeauna ca tijele din lemn să nu fie striccate sau fisurate înainte de utilizare. Strângeți bine toate mânerele. Se recomandă să-i ajustați forma cel puțin o dată pe lună, pentru a se evita alipirea celor două părți. Tijele din lemn nu sunt tratate, deci puteți utiliza șmirghelul pentru a le curăța. Ramele sunt lăcuite cu lac pe bază de apă. A se utiliza doar în spații închise sau, pe perioade scurte de timp, în spații deschise, în condiții de vreme uscată. Modificările aduse de către consumator jucăriei de activități originale (de exemplu, adăugarea unui accesoriu) trebuie efectuate în conformitate cu instrucțiunile fabricantului. Verificați toate șuruburile și suprafețele ascuțite și înlocuiți-le, dacă este necesar.

SK UPOZORNENIE!

POZORNE SI PREČÍTAJTE A USCHOVAJTE PRE BUDÚCU POTREBU.

Pri používaní preliezačky **NIKDY** nenechávajte dieťa bez dozoru. Na preliezačkách žiadneho tvaru sa nesmie **SKÁKAŤ** ani **STÁŤ**. Lezecký trojuholník by sa mal používať len na lezenie a plazenie. Odporúča sa umiestniť tvarovateľnú preliezačku na rovný povrch, aspoň 2 m od akejkoľvek konštrukcie alebo prekážky, ako je plot, garáž, dom, previsnuté konáre, šnúry na bielizeň alebo elektrické káble. Trojuholník sa nesmie inštalovať na betón, asfalt alebo akýkoľvek iný tvrdý povrch. Len na domáce použitie! Úchyty so skrutkou sa musia pred každým použitím preliezačky pevne utiahnuť. Odporúčaný vek – 12 m+

ÚDRŽBA: Pred použitím vždy skontrolujte, či nie sú drevené tyče zlomené alebo prasknuté. Bezpečne utiahnite všetky rukoväte. Odporúča sa meniť tvar aspoň raz za mesiac, aby sa zabránilo zlepeniu strán. Drevené tyče nie sú ošetrené, preto na ich čistenie môžete použiť brúsny papier. Bočnice sú nalakované lakom na vodnej báze. Majú sa používať len v interiéri alebo krátkodobo vonku za suchého počasia. Úpravy vykonané spotrebiteľom na pôvodnej hračke na aktivitu (napríklad prídanie príslušenstva) sa musia vykonať podľa pokynov výrobcu. Skontrolujte všetky skrutky a ostré hrany a v prípade potreby ich vymeňte.

SI POZOR!

POZORNO PREBERITE IN SHRANITE ZA POZNEJŠO UPORABO.

Med uporabo plezalnega ogrodja **NIKOLI** ne puščajte otroka samega, brez nadzora. Prepovedano **SKAKANJE** ali **STANJE** na katerikoli obliki plezalnega ogrodja. Plezalni trikotnik naj se uporablja le za plezanje in plazenje. Priporočljivo je, da prilagodljivo plezalno ogrodje postavite na ravno površino vsaj 2m od katerekoli strukture ali ovire, kot so ograja, garaža, hiša, previsne veje, vrvi za pranje perila ali električne žice. Trikotnika ne nameščajte na beton, asfalt ali drugo trdo površino. Samo za domačo uporabo! Držala z vijakom je treba pred vsako uporabo plezala trdno zategniti. Priporočena starost - 12m+

VZDRŽEVANJE: Pred uporabo vedno preverite, da lesene palice niso polomljene ali razpokane. Dobro zategnite vse ročaje. Priporočljivo je, da vsaj enkrat na mesec spremenite obliko, da se stranice ne zlepijo. Lesene palice niso obdelane, zato jih lahko očistite z brusnim papirjem. Stranske plošče s lakirane z lakom na vodni osnovi. Uporablja se samo v zaprtih prostorih ali kratek čas na prostem v suhem vremenu. Spremembe, ki jih naredi kupec na originalni igrači za gibanje (na primer, dodajanje dodatkov) morajo biti izvedene v skladu s proizvajalčevimi navodili. Preverite vse vijake in ostre robove, ter jih po potrebi zamenjajte.

SE FÖRSIKTIGHET!

LÄS NOGA OCH BEVARA FÖR FRAMTIDA REFERENS.

LÄMNA ALDRIG ditt barn ensamt utan uppsikt när barnet använder klätterställningen. Inget **HOPPANDE** eller **STÅENDE** på vilken som helst form av klätterställning. Klättertriangeln bör användas endast för klättring och krypning. Det rekommenderas att placera den anpassningsbara klätterställningen på en jämn yta minst 2 meter från alla strukturer eller hinder, t.ex. staket, garage, hus, överhängande grenar, tvättlinor eller elledning. Triangeln får inte installeras över betong, asfalt eller någon annan hård yta. Endast för hemmabruk! Skruvar i handtagen skall dras åt ordentligt före varje användning av klätterställningen. Rekommenderad ålder - 12m+

UNDERHÅLL Före användning se alltid till att trästaven inte är trasiga eller spruckna. Dra åt alla handtag ordentligt. Det rekommenderas att byta form minst en gång i månaden för att undvika att sidorna fastnar. Trästaven är inte behandlade, därför kan du använda sandpapper för att rengöra dem. Sideboard är lackerade med vattenbaserad lack. Får endast användas inomhus eller för en kort tid utomhus under torra väderförhållanden. Ändringar som konsumenten gör på den ursprungliga aktivitetsleksaken (t.ex. tillägg av ett tillbehör) skall utföras enligt tillverkarens anvisningar. Inspektera alla skruvar och vassa kanter och byt ut dem vid behov.

WARRANTY: 2 YEAR WARRANTY APPLIES IF THE PRODUCT IS MAINTAINED ACCORDING TO THE INSTRUCTIONS. CONDITIONS OF WARRANTY DESCRIBE IN OUR WEBSITE: **ETTETETE.COM**

RETURNS: WE ACCEPT RETURNS WITHIN 30 DAYS OF DELIVERY. PLEASE, CONTACT US FOR ANY QUESTIONS REGARDING THE RETURN POLICY.

THIS INSTRUCTION MANUAL MUST BE KEPT FOR FURTHER REFERENCE. THE PRODUCT AND ITS PACKAGING SHALL BE RECYCLED ACCORDING TO THE GUIDELINES PROVIDED BY THE LOCAL WASTE MANAGEMENT COMPANY.